

**ПАЁМИ
АКАДЕМИЯИ ТАҲСИЛОТИ
ТОҶИКИСТОН**



**ВЕСТНИК
АКАДЕМИИ ОБРАЗОВАНИЯ
ТАДЖИКИСТАНА**

**BULLETIN
OF THE ACADEMY OF EDUCATION
OF TAJKISTAN**

*Маҷаллаи илмӣ, маърифатӣ ва таълимӣю методӣ аз соли 2007 наишр мешавад
Научно-просветительский и учебно-методический журнал издаётся с 2007 года
Scientific and educational – methodical journal published since 2007*

№ 3 (48), 2023



САРМУҲАРРИР:

САЛОМИЁН М.Қ. – доктори илмҳои филологӣ, профессор, президенти Академияи таҳсилоти Тоҷикистон

МУОВИНИ САРМУҲАРРИР:

КАРИМЗОДА М.Б. – доктори илмҳои педагогӣ, саркотиби илми Академияи таҳсилоти Тоҷикистон

КОТИБИ МАСЪУЛ:

МУҲИДДИНЗОДА Б. – номзоди илмҳои педагогӣ, ёрдамчи президенти Академияи таҳсилоти Тоҷикистон

ҲАЙАТИ ТАҲРИРИЯ:

ЛУТФУЛЛОЗОДА М. – узви пайвастаи Академияи таҳсилоти Тоҷикистон, доктори илмҳои педагогӣ, профессор

ШАРИФЗОДА Ф. – узви пайвастаи Академияи таҳсилоти Тоҷикистон, доктори илмҳои педагогӣ, профессор

КАРИМОВА И.Х. – узви пайвастаи Академияи таҳсилоти Тоҷикистон, доктори илмҳои педагогӣ, профессор

БОБИЗОДА Ғ.М. – узви пайвастаи Академияи таҳсилоти Тоҷикистон, доктори илмҳои биологӣ ва фармасевтӣ, профессор

НУЪМОНОВ М. – узви вобастаи Академияи таҳсилоти Тоҷикистон, доктори илмҳои педагогӣ, профессор

ШЕРБОЕВ С. – узви вобастаи Академияи таҳсилоти Тоҷикистон, доктори илмҳои педагогӣ, профессор

НЕЪМАТОВ С.Э. – доктори илмҳои педагогӣ, профессор

ГУЛМАДОВ Ф. – доктори илмҳои педагогӣ

КАМОЛЗОДА С. – номзоди илмҳои педагогӣ, мудири шуъбаи инноватсия ва технологияи таълими Академияи таҳсилоти Тоҷикистон

ҲАЙАТИ МУШОВАРА:

САИДЗОДА Р.Ҳ. – вазири маориф ва илми Ҷумҳурии Тоҷикистон

РАҲИМӢ Ф.Қ. – президенти Академияи миллии илмҳои Тоҷикистон

ҶӮРАЗОДА Ҷ.Ҳ. – муовини якуми вазири маориф ва илми Ҷумҳурии Тоҷикистон

НАҶМИДДИНИЁН А.М. – директори Пажухигоҳи рушди маориф ба номи А. Ҷомии АТТ

НАМОЗЗОДА Ҷ.А. – ректори Донишқадаи ҷумҳуриявии тақмили ихтисос ва бозомӯзии кормандони соҳаи маориф

Маҷалла ба забонҳои тоҷикӣ, русӣ ва англисӣ нашр мешавад.

Маҷалла ба Феҳристи наирияхои илми тақризиавандаи Комиссияи олии аттестатсионии назди Президенти Ҷумҳурии Тоҷикистон аз 03.06.2019 ворид шудааст.

Маҷалла ба манбаи маълумоти Индекси иқтибосҳои илми Россия ворид карда шудааст.

Маҷалла таҳти № 059/МҶ 17-уми апрели соли 2018 дар Вазорати фарҳанги Ҷумҳурии Тоҷикистон сабти ном шудааст.

Суроға: 734063, ш. Душанбе, кӯчаи А. Адҳамов – 11/2, Академияи таҳсилоти Тоҷикистон

E-mail: att@maorif.tj Солона: rayom-att.tj, тел.: +992 37 227 23 40, +992 37 222-22-40

ISSN 2222-9809

ISSN 2222-9809



2 2 2 2 9 8 0 9

Индекси обуна: 77727



© Академияи таҳсилоти Тоҷикистон, 2023



ГЛАВНЫЙ РЕДАКТОР:

САЛОМИЁН М.К. – доктор филологических наук, профессор, президент АОТ

ЗАМЕСТИТЕЛЬ ГЛАВНОГО РЕДАКТОРА:

КАРИМЗОДА М.Б. – доктор педагогических наук, главный учёный секретарь АОТ

ОТВЕТСТВЕННЫЙ СЕКРЕТАРЬ:

МУХИДДИНЗОДА Б. – кандидат педагогических наук, пом. президента Академии образования Таджикистана

РЕДАКЦИОННАЯ КОЛЛЕГИЯ:

ЛУТФУЛЛОЗОДА М. – академик Академии образования Таджикистана, доктор педагогических наук, профессор

ШАРИФЗОДА Ф. – академик Академии образования Таджикистана, доктор педагогических наук, профессор

КАРИМОВА И.Х. – академик Академии образования Таджикистана, доктор педагогических наук, профессор

БОБИЗОДА Г.М. – академик Академии образования Таджикистана, доктор биологических наук, доктор фармацевтических наук, профессор

НУЪМОНОВ М. – член корреспондент Академии образования Таджикистана, доктор педагогических наук, профессор

ШЕРБОЕВ С. – член корреспондент Академии образования Таджикистана, доктор педагогических наук, профессор

НЕГМАТОВ С.Э. – доктор педагогических наук, профессор

ГУЛМАДОВ Ф. – доктор педагогических наук

КАМОЛЗОДА С. – кандидат педагогических наук, зав. отделом инновации и технология обучения Академии образования Таджикистана

РЕДАКЦИОННЫЙ СОВЕТ:

САИДЗОДА Р.Х. – министр образования и науки Республики Таджикистан

РАХИМИ Ф.К. – президент Национальной Академии наук Таджикистана

ДЖУРАЗОДА Дж. – первый зам. министра образования и науки Республики Таджикистан

НАДЖМИДДИНИЁН А.М. – директор Института развития образования имени А. Джами АОТ

НАМОЗЗОДА Дж. – ректор Республиканского института повышения квалификации и переподготовки работников сферы образования

Журнал печатается на таджикском, русском и английском языках.

Журнал входит в Перечень рецензируемых научных журналов ВАК при Президенте Республики Таджикистан от 03.06.2019.

Журнал включён в базу данных Российского индекса научного цитирования (РИНЦ).

Журнал зарегистрирован Министерством культуры Республики Таджикистан 17 апреля 2018 года за № 059/МД.

Адрес: 734063, г. Душанбе, ул. А. Адхамова – 11/2, Академия образования Таджикистана

E-mail: att@maorif.tj Сайт: rayom-att.tj, тел.: +992 37 227 23 40, +992 37 222-22-40

ISSN 2222-9809

ISSN 2222-9809



2 2 2 2 9 8 0 9

Индекс подписки: 77727



© Академия образования Таджикистана, 2023



CHIEF EDITOR:

SALOMIYON M.Q. – *Doctor of Philology sciences, professor, the President of AET*

DEPUTY CHIEF EDITOR:

KARIMZODA M.B. – *Doctor of Pedagogical Sciences, Chief Scientific Secretary of AET*

EXECUTIVE SECRETARY:

MUHIDDINZODA B. – *Candidate of Pedagogical Sciences, assistant the president Academy of Education of Tajikistan*

EDITORIAL TEAM:

- LUTFULLOZODA M.** – *Academician of the Academy of Education of Tajikistan, doctor of Pedagogical sciences, professor*
- SHARIFZODA F.** – *Academician of the Academy of Education of Tajikistan, doctor of Pedagogical sciences, professor*
- KARIMOVA I.KH.** – *Academician of the Academy of Education of Tajikistan, doctor of Pedagogical sciences, professor*
- BOBIZODA G.M.** – *Academician of the Academy of Education of Tajikistan, the doctor of Biological sciences, doctor of pharmaceutical sciences, professor*
- NUMONOV M.** – *Corresponding Member of the Academy of Education of Tajikistan Doctor of pedagogical sciences, professor*
- SHERBOEV S.** – *Corresponding Member of the Academy of Education of Tajikistan Doctor of pedagogical sciences, professor*
- NEGMATOV S.E.** – *Doctor of pedagogical sciences, professor*
- GULMADOV F.** – *Doctor of pedagogical sciences*
- KAMOLZODA S.** – *Candidate of Pedagogical Sciences, Head of the Department of innovation and learning technology of the Academy of Education of Tajikistan*

EDITORIAL COUNCIL:

- SAIDZODA R.H.** – *Minister of Education and Science of the Republic of Tajikistan*
- RAHIMI F.K.** – *President of the National Academy of Sciences of Tajikistan*
- JURAZODA J.H.** – *first deputy Minister of Education and Science of the Republic of Tajikistan*
- NAJMIDDINIYON A.M.** – *Director of the Institute for the Development of Education named after A. Jami AET*
- NAMOZZODA J.** – *Rector of the Republican Institute for Advanced Studies and retraining of educators*

The journal is published in Tajik, Russian and English languages.

The journal is included in the List of reviewed scientific journals of the higher attestation Commission under the President of the Republic of Tajikistan from 03.06.2019.

The journal is included in the database Of the Russian science citation index

The journal was registered by the Ministry of Culture of the Republic of Tajikistan on April 17, 2018 under No. 059 / MD.

Address: 734063, Dushanbe, 11/2 A. Adhamov Str., Academy of Education of Tajikistan

E-mail: att@maorif.tj Site: payom-att.tj, phone: +992 37 227 23 40, +992 37 222-22-40

ISSN 2222-9809
ISSN 2222-9809



Subscription index: 77727



МУНДАРИЧА

СИЁСАТИ МАОРИФ

Саҳ.

НЕГМАТОВ С.Э., КАРИМОВА Д.О.

Вазъи таълими забони тоҷикӣ дар факултети ҳоли ғайрифилологӣ.....

11 - 16

МАСЪАЛАҲОИ УМУМИНАЗАРИЯВИИ ПЕДАГОГИКА

НЕГМАТОВ С.Э., АБДУЛОВ Ҷ.М.

Рушди осорхонаҳо дар партави андешаҳои созандаи Асосгузори сулҳу ваҳдати миллӣ – Пешвои миллат, Президенти Ҷумҳурии Тоҷикистон, муҳтарам Эмомалӣ Раҳмон.....

17 – 20

ГУЛМАДОВ Ф., ҚУРБОНЗОДА Б.Д., АБДУЛЛОЗОДА Х.А.

Усулҳои педагогии омода кардани муҳандисон-технологҳои саноати бофандагӣ бо омӯзиши амиқи забони англисӣ.....

20 – 26

КАРИМЗОДА М.Б., РАҲИМӢ К.М.

Фароҳам овардани муҳити эҷодӣ дар низоми таҳсилоти иловагии кӯдакон ва наврасон.....

26 – 33

АБДУРАҲМОНОВ Г.Н.

Фаҳмиши лаёқат дар чаҳорҷӯбаи илмҳои психология ва педагогика.....

33 – 39

ЗАЙТМЕТОВ Х.А., ИСМОИЛОВ Ш.Ф.

Тавсифи иҷтимоӣ-психологии муносибатҳои байнишахсӣ дар наврасон.....

39 – 45

АБДУРАҲМОНИ М.

Коллективи педагогии мактаб, ҳамкориҳои оила ва ҷамоатчиғӣ нисбати вазъи таълим ва тарбияи кӯдакони хурдсол.....

45 – 51

АСЛОНОВ Д.И.

Принципҳои асосии бунёди амсилаи ба муҳит нигаронидашудаи ташиаккули талабот ба тарзи ҳаёти солим дар донишҷӯён.....

51 – 59

ҒАНИЕВА Б.

Эмомалӣ Раҳмон – поягузори сулҳу ваҳдати миллӣ.....

59 – 62

ДАВЛАТОВА Р.О.

Тарбияи ахлоқӣ - пойдевор ва рушди давлатдорӣ миллӣ.....

63 – 67

ҲАЙДАРЗОДА Ш.Х., ДАВЛАТШОЕВА А.

Хусусиятҳои тарбиявии зиддинашъамандии ҷавонон.....

68 – 72

ЁҚУБОВ С., ЮСУПОВ С.М.

Таърих ва дурнамои рушди таҳсилоти графикӣ донишҷӯёни муассисаҳои олиии техникаи Тоҷикистон.....

72 – 77

ЗАЙТМЕТОВ Х.А., ХОҶИБОЕВА Р.М.

Таҳқиқи стресси таълимии донишҷӯён дар давраи сессия.....

77 – 82

ИСМОИЛОВ Ш.Ф.

Равишҳои педагогӣ дар гуманизатсияи таълим.....

82 – 87

ЮЛДОШЕВ У.Р., МУХТОРОВА И.

Талабот ба донишҷӯёни коллеҷҳои тиббӣ чиҳати омӯзиши амалии забони русӣ.....

88 – 92

ОДИНАЕВА С.Н.

Саҳми Садриддин Айни дар фирдавсишиносӣ.....

92 – 97

ТАБАРОВ Н.С., ПАЧАЕВА М.П.

Шароитҳои педагогии инкишофи эҷодии кӯдакони синни томактабӣ дар фаъолияти тасвирӣ.....

97 – 103

ТАБАРОВ Н.С., РАҲИМЗОДА Ф.Г.

Нақши бозиҳо дар ташиаккули сифатҳои маънавӣ-ахлоқии шахс.....

103 – 109

САИДЗОДА Н.С.

Баъзе ҷанбаҳои педагогӣ ганӣ гардонидани таҷрибаи ҷуръатнокӣ ахлоқӣ мактаббачагони хурдсол..... 109 – 114

ТАЛБАКОВА Н.Қ.

Ҳадаф ва вазифаҳои тарбияи ахлоқӣ донишҷӯён дар дарсҳои забони хориҷӣ (англисӣ)..... 115 – 119

ТОШМАТОВ Р.

Равишҳои замонавии руида таҳсилоти олии дар Тоҷикистон..... 119 – 124

ХОҶИБОЕВА Р.М.

Масъалаҳои омӯзиши ҳолатҳои стресс дар психология..... 125 – 131

НАҶМИДДИНОВА Г.М.

Нақши шебарӣ худшиносӣ дар ташиаккули таҷрибаи иҷтимоӣ дар давраи наврасӣ..... 131 – 136

ТЕХНОЛОГИЯИ ТАЪЛИМ

НАЗАРЗОДА Р.С.

Омодасозии мутахассисони соҳаи коркард ва таҳлили додаҳо – тақозои ҷаҳони муосир..... 137 – 143

АБДУКАРИМОВ М.Ф., БАРОТОВ Р.Т.

Методикаи ташикил ва гузаронидани корҳои лабораторӣ аз фанни методҳои ададӣ дар мисоли мавзӯи таҷрибаи формулаи квадратури умумишудаи трапетсияҳо..... 143 – 151

ҶАЪФАРЗОДА С.Ф.

Технологияҳои инноватсионӣ дученакаи идораи арзишӣ ва маъноии вақт дар фазои таълимии муассисаи таҳсилоти олии касбии муосир..... 152 – 158

ОЛИМӢ А.Р., ВАЛИЕВ М.Х.

Тафтиши таҷрибавии истифодаи самараноки маҷмуи корҳои озмоишии компютерӣ (виртуалӣ) аз фанни физика..... 159 – 167

ШЕРМАТОВ Д. С., ИСТАМОВ Ф.Х., ХУСРАВБЕКОВ Л.Д., АХМЕДОВА З. П.

Абзори босифати педагогӣ аз фанни физика..... 168 – 176

Ба тавачҷуҳи муаллифон..... 177

СОДЕРЖАНИЕ

ОБРАЗОВАТЕЛЬНАЯ ПОЛИТИКА

Стр.

НЕГМАТОВ С.Э., КАРИМОВА Д.О.

Состояние обучения таджикскому языку на филологических факультетах... 11 - 16

ОБЩЕТЕОРЕТИЧЕСКИЕ ПРОБЛЕМЫ ПЕДАГОГИКИ

НЕГМАТОВ С.Э., АБДУЛОВ Дж.М.

Развитие музеев в свете творческих идей Основоположника мира и национального единства – Лидера нации, Президента Республики Таджикистан Эмомали Рахмона..... 17 – 20

ГУЛМАДОВ Ф., КУРБОНЗОДА Б.Д., АБДУЛЛОЗОДА Х.А.

Педагогические методы подготовки инженеров-технологов текстильной промышленности с углубленным изучением английского языка..... 20 – 26

КАРИМЗОДА М.Б., РАХИМИ К.М.

Создание креативной среды в системе дополнительного образования детей и подростков..... 26 – 33

АБДУРАХМОНОВ Г.Н.

Понимание одаренности в рамках психологии и педагогики..... 33 – 39

ЗАЙТМЕТОВ Х.А., ИСМОИЛОВ Ш.Г.

Социально-психологическое описание межличностных отношений у подростков..... 39 – 45

АБДУРАХМОНИ М.

Педагогический коллектив школы, семейно-общественное сотрудничество по вопросам состояния образования и воспитания маленькие дети..... 45 – 51

АСЛОНОВ Д.И.

Основные принципы построения средо-ориентированной модели, направленной на формирование у студентов вуза потребности в здоровом образе жизни..... 51 – 59

ГАНИЕВА Б.

Эмомали Рахмон – Основатель мира и национального единства..... 59 – 62

ДАВЛАТОВА Р.О.

Нравственное воспитание - основание и развитие национального правительства..... 63 – 67

ХАЙДАРЗОДА Ш.Х., ДАВЛАТШОЕВА А.

Особенности антинаркотического воспитания молодежи..... 68 – 72

ЁКУБОВ С., ЮСУПОВ С.М.

История и перспективы развития графического образования студентов высших технических учебных заведениях Таджикистана..... 72 – 77

ЗАЙТМЕТОВ Х.А., ХОДЖИБОЕВА Р.М.

Исследование учебного стресса студентов во время сессии..... 77 – 82

ИСМОИЛОВ Ш.Г.

Педагогические подходы в гуманизации образования..... 82 – 87

ЮЛДОШЕВ У.Р., МУХТОРОВА И.

Потребность в практическом изучении русского языка студентами медицинского колледжа..... 88 – 92

ОДИНАЕВА С.Н.

Вклад Садриддина Айни в фирдоусиеведение..... 92 – 97

ТАБАРОВ Н.С., ПАЧАЕВА М.П.

Педагогические условия творческого развития дошкольников в изобразительной деятельности..... 97 – 103

ТАБАРОВ Н.С., РАХИМЗОДА Ф.Г. <i>Роль игры в формировании духовно-нравственных качеств личности.....</i>	103 – 109
САИДЗОДА Н.С. <i>Некоторые педагогические аспекты обогащения опыта нравственной смелости младших школьников.....</i>	109 – 114
ТАЛБАКОВА Н.К. <i>Цели и задачи нравственного воспитания студентов на уроках иностранного языка.....</i>	115 – 119
ТОШМАТОВ Р. <i>Современные подходы к развитию высшего образования в Таджикистане.....</i>	119 – 124
ХОДЖИБОЕВА Р.М. <i>Проблемы изучения стрессовых ситуаций в психологии.....</i>	125 – 131
НАДЖМИДДИНОВА Г.М. <i>Ведущая роль самосознания в формировании социального опыта в подростковом периоде.....</i>	131 – 136

ТЕХНОЛОГИЯ ОБУЧЕНИЯ

НАЗАРЗОДА Р.С. <i>Подготовка специалистов в сфере обработки и анализа данных – потребность современного мира.....</i>	137 – 143
АБДУКАРИМОВ М.Ф., БАРОТОВ Р.Т. <i>Методы организации и проведения лабораторной работы по предмету численных методов на примере предмета применения обобщенной квадратичной формулы трапеции.....</i>	143 – 151
ДЖАФАРЗОДА С.Ф. <i>Двухмерные инновационные технологии ценностно-смыслового управления временем в образовательном пространстве современного вуза.....</i>	152 – 158
ОЛИМИ А.Р., ВАЛИЕВ М.Х. <i>Экспериментальное исследование эффективного использования компьютерных (виртуальных) лабораторных работ по физике.....</i>	159 – 167
ШЕРМАТОВ Д. С., ИСТАМОВ Ф.Х., ХУСРАВБЕКОВ Л.Д., АХМЕДОВА З. П. <i>Качественный педагогический инструмент по физике.....</i>	168 – 176
К сведению авторов	177

CONTENTS

EDUCATIONAL POLICY

Pag.

NEGMATOV S.E., KARIMOVA D.O. <i>State of teaching the tajik language at non-philological faculties.....</i>	11 - 16
---	---------

GENERAL THEORETICAL PROBLEMS OF PEDAGOGY

NEGMATOV S.E., ABDULOV J.M. <i>Development of museums in the world of creative ideas of the Founder of peace and national unity - national leader, President of the Republic of Tajikistan Emomali Rahmon.....</i>	17 – 20
GULMADOV F., QURBONZODA B.D., ABDULLOZODA H.A. <i>Pedagogical methods of training engineers-technologists of the textile industry with in-depth study of the english language.....</i>	20 – 26
KARIMZODA M.B., RAKHIMI K.M. <i>Creating a creative environment in the system of additional education for children and adolescents.....</i>	26 – 33
ABDURAKHMONOV G.N. <i>Understanding giftedness within psychology and pedagogy.....</i>	33 – 39
ZAYTMETOV H.A., ISMAILOV Sh.G. <i>Socio-psychological description of interpersonal relationships in adolescents.....</i>	39 – 45
ABDURAHMON M. <i>Teaching staff of the school, family and community cooperation on issues of the state of education and upbringing of little children.....</i>	45 – 51
ASLONOV D.I. <i>Main principles of construction of environment-oriented model aimed at the formation of needs in university students in a healthy lifestyle.....</i>	51 – 59
GANIEVA B. <i>Emomali Rahmon – Founder of peace and national unity.....</i>	59 – 62
DAVLATOVA R.O. <i>Moral education - foundation and development of the national government.....</i>	63 – 67
KHAIDARZODA Sh.H, DAVLATSHOEVA A. <i>Features of anti-drug education of youth.....</i>	68 – 72
YOKUBOV S., YUSUPOV S.M. <i>History and prospects for the development of graphic education of students of higher technical institutions of Tajikistan.....</i>	72 – 77
ZAYTMETOV H.A., KHODJIBOEVA R.M. <i>Study of students' learning stress during the session.....</i>	77 – 82
ISMAILOV Sh.G. <i>Pedagogical approaches in the humanization of education.....</i>	82 – 87
YULDOSHEV U.R., MUKHTOROVA I. <i>The need for the practical study of the russian language by medical college students...</i>	88 – 92
ODINAEVA S.N. <i>The contribution of Sadriddin Ayni in firdousi studies.....</i>	92 – 97
TABAROV N.S., PACHAEVA M.P. <i>Pedagogical conditions for the creative development of preschool children in visual arts.....</i>	97 – 103
TABAROV N.S., RAKHIMZODA F.G. <i>The role of the game in the formation of the spiritual and moral qualities of the individual...</i>	103 – 109

SAIDZODA N.S. <i>Some pedagogical aspects of enriching the experience of moral courage of primary schoolchildren.....</i>	109 – 114
TALBAKOVA N.K. <i>Goals and objectives of moral education of students in foreign language lessons.....</i>	115 – 119
TOSHMATOV R. <i>Modern approaches to the development of higher education in Tajikistan.....</i>	119 – 124
KHODJIBOEVA R.M. <i>Problems of studying stressful situations in psychology.....</i>	125 – 131
NAJMIDDINOVA G.M. <i>The leading role of self-awareness in the formation of social experience in adolescence.....</i>	131 – 136

TEACHING TECHNOLOGY

NAZARZODA R.S. <i>Preparing specialists in the sphere of data processing and analysis a need of the modern world.....</i>	137 – 143
ABDUKARIMOV M.F., BAROTOV R.T. <i>Methods of organizing and conducting laboratory work on the subject of numerical methods on the example of the subject of application of generalized quadratic trapezious formulas.....</i>	143 – 151
JAFARZODA S.F. <i>Two-dimensional innovative technologies for value-sensitive time management in the educational space of a modern university.....</i>	152 – 158
OLIMI A.R., VALIEV M.Kh. <i>Experimental study of the effective use of computer (virtual) laboratory works in physics.....</i>	159 – 167
KHUSRAWEKOV L.D., SHERMATOV D.S., ISTAMOV F.Kh., AKHMEDOVA Z.P. <i>The qualitative pedagogical tool of physics.....</i>	168 – 176
For authors.....	177

**СИЁСАТИ МАОРИФ
ОБРАЗОВАТЕЛЬНАЯ ПОЛИТИКА
EDUCATIONAL POLICY**

**ВАЗЪИ ТАЪЛИМИ ЗАБОНИ ТОЧИКӢ ДАР ФАКУЛТЕТҲОИ
ҒАЙРИФИЛОЛОГӢ**

НЕГМАТОВ Садуллоҷон Эргашевич – доктори илмҳои педагогӣ, профессори кафедраи забониносии умумӣ ва типологияи муқоисавии Донишгоҳи миллии Тоҷикистон, ш. Душанбе, хиёбони Рӯдакӣ, 17, тел.: + (992) 918 50 63 18

КАРИМОВА Дилором Отахучаевна – омӯзгори калони кафедраи методикаи таълими забон ва адабиёти тоҷики факултети филологияи тоҷики Донишгоҳи давлатии Хучанд ба номи академик, Бобоҷон Ғафуров, ш. Хучанд, гузаргоҳи Мавлонбеков, 1. **E-mail:** karimovadiloromhoh.4616@gmail.ru

Дар мақола оид ба вазъи таълими забони тоҷикӣ дар факултетҳои ғайрифиллологӣ (дар мисоли факултети таърих ва ҳуқуқ) суҳан меравад, ки ин ҳам бошад, барои иҷрои фаъолиятҳои мутахассис пеш аз ҳама дар сатҳи олии донишҷӯи забони давлатӣ, аз ҷумла меъёри забони адабии ҳозираи тоҷик, шиносии муқаммал бо тамоми истилоҳоти тахассусӣ, дарк ва фаҳми мантиқҳои тахассусӣ, салоҳияти қор бо забони сарчашмаҳо ва донишҷӯи асосҳои имло ва ҳуҷҷатнигорӣ хеле муҳим маҳсуб шуда, мавзӯ ва мундариҷаи ҳар як фанни таълимӣ тавре муайян карда мешавад, ки дар баробари комилан аз худ намудани барномаи таълимӣ онҳо сатҳи мустақилиятнокӣ, қобилият, малакаю маҳорат ва донишҷӯи назариявии донишҷӯ-мутахассиси оянда ташаккул ёбад.

Вожаҳои асосӣ: забони тоҷикӣ, таълими забони тоҷикӣ, стандарти давлатии таълимӣ, барномаи қорӣ, маданияти суҳанварии касбӣ, салоҳияти коммуникативӣ, системаи машқҳо, донишҷӯёни ғайрифиллологӣ.

**СОСТОЯНИЕ ОБУЧЕНИЯ ТАДЖИКСКОМУ ЯЗЫКУ
НА НЕФИЛОЛОГИЧЕСКИХ ФАКУЛЬТЕТАХ**

НЕГМАТОВ Садуллоҷон Эргашевич – доктор педагогических наук, профессор кафедры общего языкознания и сравнительной типологии Таджикского национального университета, г. Душанбе, пр. 17, тел.: + (992) 918 50 63 18

КАРИМОВА Дилором Отахуджаевна – старший преподаватель кафедры методики преподавания таджикского языка и литературы факультета таджикской филологии Худжандского государственного университета им. академика Бободжона Гафурова, г. Худжанд, проезд Мавлонбекова, 1. **E-mail:** karimovadiloromhoh.4616@gmail.ru

В настоящей статье объектом рассмотрения стало описание общего состояния обучения таджикскому языку как обязательному учебному предмету в неязыковых факультетах (специальность “История”; “История и право”) вузов Республики Таджикистан. По мнению авторов, подготовка будущего специалиста в избранной им области педагогической деятельности является овладение основами современного таджикского литературного языка. В этих целях в статье предлагается организация обучения на текстовой основе с одновременным развитием культуры речи. Безусловно, для реализации этих целей и задач предусмотрено выполнение системы коммуникативных и языковых упражнений, способствующих формированию умений и навыков продуктивной речевой деятельности.

Ключевые слова: таджикский язык, обучение, формирование, развитие, культура речи, система упражнений, коммуникативная способность, студенты неязыкового вуза, учебный текст, профессиональная компетентность.

STATE OF TEACHING THE TAJIK LANGUAGE AT NON-PHILOLOGICAL FACULTIES

NEGMATOV Sadullojon Ergashevich – Doctor of Pedagogical Sciences, Professor of the Department of General Linguistics and Comparative Typology, Tajik National University, Dushanbe, 17 Ave., **phone:** + (992) 918 50 63 18

KARIMOVA Dilorom Otahujaevna – senior lecturer at the Department of Methods of Teaching Tajik Language and Literature, Faculty of Tajik Philology, Khujand State University. Academician Bobojon Gafurov, Khujand, Mavlonbekova passage, 1. **E-mail:** karimovadiloromhon.4616@gmail.com

In this article, the object of consideration was a description of the general state of teaching the Tajik language as a compulsory academic subject in non-linguistic faculties (specialty “History”; “History and Law”) of universities of the Republic of Tajikistan. According to the authors, the preparation of a future specialist in his chosen field of pedagogical activity is mastering the basics of the modern Tajik literary language. For these purposes, the article proposes the organization of text-based training with the simultaneous development of speech culture. Of course, to achieve these goals and objectives, it is planned to carry out a system of communicative and language exercises that contribute to the formation of skills and abilities of productive speech activity.

Key words: Tajik language, training, formation, development, speech culture, system of exercises, communicative ability, students of a non-linguistic university, educational text, professional competence.

Системаи муосири маорифи Ҷумҳурии Тоҷикистон тамоюл ба воридшавӣ ба фазои ҷаҳонии маориф дорад, ки такмил ва ворид намудани тағйироти кулӣ дар тамоми ҷузьҳои низоми таълим, аз ҷумла бознигариҳои ҳадафҳои таълим, тағйир додани асосҳои методи таълим, такмил додани воситаҳои таълим, таъмини муттасилии таълим дар тамоми марҳалаҳои системаи маориф ва монанди инро фарогир аст. Муаммои навсозӣ ё худ ислоҳоти системаи маорифи ҷумҳурӣ ба ниёз ва зарурати тарбия намудани шахсияти ба дараҷаи олии ташаккулёфта вобаста аст, ки сифатҳои ахлоқӣ ва сатҳи тайёрии касбии ӯ талаботи ҷомеаи муосири тоҷикро қонеъ гардонад.

Татбиқи ислоҳот ва навсозии низоми маориф заминаи қонунгузорӣ дорад. Ин, пеш аз ҳама, Конститутсияи Ҷумҳурии Тоҷикистон, ҳуҷҷатест, ки ғояи башардӯстонаи ҳуқуқи баробар ба таҳсилотро барои ҳамаи шаҳрвандони Ҷумҳурии Тоҷикистон инъикос менамояд [3]; Қонун «Дар бораи маориф», ки дастури стратегии ислоҳоти соҳаи маориф дар ҷумҳурии мо буда, идеяи ташаккули насли нави инсонҳои дорои тафаккури инноватсионӣ, эҷодкор, фарҳанги ҷаҳонбинии рушдёфта, мутахассисони баландихтисос ва ҷавобгӯӣ ба бозори меҳнати рақобатпазир аз он бармеояд [2].

Бо дарназардошти нақши махсуси таълими забоншиносӣ дар дунёи бисёрфанҳагӣ, бояд қайд намуд, ки ислоҳоти маориф бевосита ба таълими забони давлатӣ таъсири мусбӣ мерасонад, ки дар сатҳи олии давлатӣ амалӣ карда мешаванд, ки дар Қонуни Ҷумҳурии Тоҷикистон «Дар бораи забони давлатӣ» (2009) [1] дарҷ гардидааст.

Ин ва дигар ҳуҷҷатҳо («Барномаи рушди инноватсионии Ҷумҳурии Тоҷикистон барои солҳои 2011-2020» [4], «Барномаи компютеркунонии муассисаҳои таҳсилоти ибтидоӣ ва миёна») [5] меъёрҳоеро дар бар мегиранд, ки рушди равандҳои демократикунонӣ ва гуманизатсияи маориф вазифаи асосии таълиму тарбия — аз тарафи давлат фароҳам овардани шароити заруриро барои ташаккул ва инкишофи шахсият дар асоси маданияти миллӣ ва ҷаҳонӣ, дар асоси арзишҳои умумибашарӣ муайян мекунад. Ҳамаи ин ба раванди таълим ҷорӣ намудани навоарӣ, дар ташкили таълим чи дар мактабҳои миёна ва чи дар мактабҳои олии татбиқ намудани усулҳои навро зарур ва ҳатмӣ мегардонад.

Лозим ба ёдоварист, ки дар замони муосири зудтағйирёбанда талабот оид ба сатҳи сифати дониш, таҷриба, маҳорат ва малака, доираи вусъати ҷаҳонбинии хатмкунандагони

мактабҳои олии хеле зиёд аст. Дорони донишҳои хуби таҳассусӣ будан як паҳлуи масъала бошад, тарафи дигари масъала ин доштани маҳорати волои суҳанварӣ ва одоби хуби муошират бо вобастагони соҳаи ихтисос, шиносии комил бо мафҳим ва истилоҳоти таҳассусӣ маҳсуб меёбад. Системаи кунунии маорифро ҳалли масъалаи муҳим, ба монанди тайёр кардани мутахассиси донишманду босаводе, ки дорони сифатҳое чун эҷодкорӣ, соҳибзавқӣ, мавҷудияти тафаккури эҷодиву интиқодӣ ва дорони маҳорати зудмоилшавӣ ба фазои иҷтимоиву иқтисодӣ бошад, дар пеш истодааст.

Аз ин нуктаи назар вазъи таълими забони тоҷикӣ (давлатӣ)-ро дар факултети таърих ва ҳуқуқ мавриди таҳлил ва назарсанҷӣ қарор додем.

Бояд таъкид кард, ки мо як чизи хеле муҳимро асоси таълими забони тоҷикӣ дар факултетҳои ғайрифилологӣ меҳисобем, ки ин ҳам бошад ин нукта аст, ки барои иҷрои фаъолиятҳои мутахассис пеш аз ҳама дар сатҳи олии донишҷӯи забони давлатӣ, аз ҷумла меъёри забони адабии ҳозираи тоҷик, шиносии мукамал бо тамоми истилоҳоти таҳассусӣ, дарк ва фаҳми мантҳои таҳассусӣ, салоҳияти қор бо забони сарчашмаҳо ва донишҷӯи асосҳои имло ва ҳуҷҷатнигорӣ хеле муҳим маҳсуб шуда, мавзӯ ва мундариҷаи ҳар як фанни таълимӣ тавре муайян карда мешавад, ки дар баробари комилан аз худ намудани барномаи таълимӣ онҳо сатҳи мустақилиятнокӣ, қобилият, малакаю маҳорат ва донишҳои назариявии донишҷӯ-мутахассиси оянда ташаккул ёбад.

Дар факултети таърих ва ҳуқуқ, ки ҳамасола дар курси якум аз 6 то 8 гурӯҳи академӣ донишҷӯён мутаносибан аз рӯи ихтисоси “Таърих”, “Таърих ва ҳуқуқ”, “Таърих – бостоншинос”, “Таърих. Диншиносӣ”, “Таърих.таърихи дин”, “Таърих-фарҳангшинос” таҳсил менамоянд, фанни забони тоҷикӣ дар асоси силлабуси фанни таълим дода мешавад, ки силлабуси мазкур дар асоси Стандарти давлатии таълимӣ маълумоти олии касбии Ҷумҳурии Тоҷикистон, наъшаи таълимӣ ихтисос, барномаи таълимӣ фан ва тартиби таҳияи барномаи кории фанни таълимӣ (силлабус) дар муассисаҳои таҳсилоти олии касбӣ, ки аз тарафи Вазорати маориф ва илми Ҷумҳурии Тоҷикистон тасдиқ шудааст, мураттаб гардидааст.

Стандарти давлатии таълимӣ фанни забони тоҷикӣ чунин аст:

Забони тоҷикӣ

барномаи таҳсилотӣ аз рӯи самт (ихтисос)-и таърих ва ҳуқуқ

Тавсифи мухтасари фан	Мақсади омӯзиши забони тоҷикӣ аз рӯи самт (ихтисос) тақмили савод ва баланд бардоштани савияи забондонӣ ва маданияти нутқ, баргараф намудани ғалатҳои имлоӣ дар вақти навиштан ва талаффузи дурусту беҳато дар нутқи шифохӣ, баргараф намудани нуқсонҳо дар матнҳои таҳассусӣ, аз худ кардани истилоҳоти соҳавӣ, омӯзонидани усулҳои ҳуҷҷатнигорӣ, тарзи истифода ва таҳияи луғатҳои ихтисосӣ ва тафсири мебошад
Намуди машғулиятҳо	амалӣ, кори мустақилонаи донишҷӯ бо роҳбарии омӯзгор
Забони таълим	Тоҷикӣ
Салоҳиятҳое, ки дар донишҷӯ зимни азхуднамоии фанни мазкур ташаккул бояд ёбанд	-савияи забондонӣ ва сатҳи саводнокии донишҷӯ баланд гардида, метавонад матнҳои тоҷикии марбут ба ихтисоси худро хуб фаҳму дарк намояд; - нутқи хаттӣ ва шифоҳии донишҷӯ инкишоф ёфта, метавонад фикри худро беғалат баён кунад; -қодир аст, ки матнҳо, истилоҳоти илмӣ ва луғоти марбут ба ихтисоси худро, ки ба забони тоҷикӣ таълиф шудаанд, хуб дарк созад ва дониши худро тақмил диҳад
Натиҷаҳои таълиме, ки аз тадриси фан ба даст меоянд	Донишҷӯе, ки фанни мазкурро аз худ кардааст, бояд донад : -мақсад ва вазифаҳои фан, зарурати омӯзиш, таърихи пайдоиш ва роҳҳои инкишофи забони тоҷикӣ, Қонуни Ҷумҳурии Тоҷикистон “Дар бораи забони давлатии Ҷумҳурии Тоҷикистон”; - хат ва алифбои тоҷикӣ ва хусусиятҳои он, мафҳуми фонетика, ҳодисаҳои савтӣ (фонетикӣ); - имлои нави забони тоҷикӣ, имлои овозҳо ва ҳиссаҳои нутқ; - таркиби луғавии забони тоҷикӣ ва хусусиятҳои он, илми луғат ва истилоҳоти марбут ба ихтисос;

	<ul style="list-style-type: none"> - мафҳуми синтаксис, ибора, ҷумла, воҳидҳои тӯфайли ва аъзои истиқсоӣ; - мавридҳои истифодаи аломатҳои китобӣ дар матнҳои таҳассусӣ; <p>тавонад:</p> <ul style="list-style-type: none"> - беғалат навиштан ва баёни саҳеҳи матнҳои таҳассусӣ; - мустақилона омӯхтан ва шарҳу тавзеҳи луғот ва истилоҳоти матнҳои таҳассусӣ; - риояи қоидаҳои имлои забони тоҷикӣ ва аломатҳои китобат; - фарқи калимаҳои маъмулӣ аз истилоҳоти соҳавӣ; - мустақилона навиштани ҳуҷҷатҳои расмӣ (ариза, баёнот, тавсифнома ва ғ.) ва қорҳои илмӣ; <p>малакаи пайдо намояд:</p> <ul style="list-style-type: none"> - малакаи шарҳу тавзеҳ намудани матнҳои таҳассусӣ; - саҳеҳ ва беғалат тибқи талаботи имлои забони тоҷикӣ навиштан;
Номгӯи боб/мавзӯҳои фан	<ul style="list-style-type: none"> - Забон ва аҳамияти иҷтимоии он; - Хат ва алифбои имрӯзаи тоҷикӣ; - Савтиёти забони тоҷикӣ; - Имлои забони тоҷикӣ. Имлои овозҳо ва ҳиссаҳои нутқ; - Таркиби луғавии забони тоҷикӣ ва хусусиятҳои он; - Истилоҳот ва хусусиятҳои он; - Наҳв (синтаксис) ҳамчун қисми грамматика. Ибора, ҷумла ва ҳелҳои он; - Мавқеи аломатҳои китобат дар матнҳои таҳассусӣ; - Услубҳои забони адабӣ (бадеӣ, публицистӣ, илмӣ, расмӣ-қорғузорӣ)
Васоити таълимӣ ва таъминоти техникаи фан	Компютери фардӣ, проектор, тахтаи электронӣ
Шаклҳои назорати қорӣ	Супоришҳои тестӣ, хаттӣ, шифохӣ, суҳбати инфиродӣ
Шакли арзёбии натиҷаи ниҳоии таълими фан	Имтиҳон (тестӣ, шифохӣ, хаттӣ)

Тибқи силлабуси фанӣ ҳадафи асосии омӯзиши забони тоҷикӣ дар гуруҳҳои тоҷикӣ ва ғайритоҷикӣ такмили савод ва баланд бардоштани савияи забондонӣ ва маданияти нутқ, баргараф намудани ғалатҳои имло дар вақти навиштан ва талаффузи дурусту беҳато дар нутқи шифохӣ, баргараф намудани нуқсонҳо дар матн, аз худ кардани истилоҳоти соҳавӣ, омӯзонидани усулҳои ҳуҷҷатнигорӣ, шиносии донишҷӯён бо матнҳои гуногуни таҳассусӣ, тарзи истифода ва таҳияи луғатҳои ихтисосӣ ва тафсири, шарҳу тавзеҳи матнҳои насрию назмии адабони машҳури тоҷик мебошад. Инчунин, огоҳӣ пайдо намудан аз услуб ва шоҳаҳои услубии забони тоҷикӣ, таҳлили матнҳои таҳассусӣ аз ҷиҳати забон ва услуб, истифодаи истилоҳот, дарки ҳаҷҳои услубӣ, инкишофи малакаи дар бобати навиштани қорҳои илмӣ-тадқиқотӣ, навъ ва хусусияти онҳо мебошад.

Натиҷаҳои ниҳоии омӯзиши фанни мазкур, муайян намудани салоҳиятҳои касбӣ тибқи силлабус бояд чунин бошад:

1. Такмили савод ва баланд бардоштани савияи забондонӣ.
2. Баргараф намудани ғалатҳои имло ва талаффуз дар нутқи хаттию шифохӣ.
3. Баргараф намудани нуқсонҳо дар қироати матн.
4. Қор бо матнҳои таҳассусӣ
5. Ҳосил намудани малакаи тарҷумонӣ ва тартиб додани истилоҳоти соҳавӣ.
6. Донистани услубшиносӣ ва усулҳои ҳуҷҷатнигорӣ, аз бар намудани истилоҳоти идораҳои давлатӣ.
7. Шиносӣ бо намунаҳои беҳтарини асарҳои насрӣ ва назмии адабиёти тоҷик.
8. Ҳосил намудани малакаи дар истифодаи луғатҳои ихтисосӣ ва тафсири. 9. Ҳифзи ашъори адабони машҳури тоҷик.

Таксимоти соатҳо вобаста ба намуни машғулият чунин аст:

Хафта	НОМГУҶИ МАВЗУЪҶО	Ҷамағӣ соат	Аз он ҷумла			
			Лексия	Амали (лабораторӣ)	КМРО	КМД
1.	Мавзӯи 1. Забон ва аҳамияти иҷтимоии он. Забони тоҷикӣ дар масири таърих. Мавзӯи 2. Хат ва алифбои имрӯзаи тоҷикӣ	4		2	1	1
2.	Мавзӯи 3. Савтиёт (фонетика)-и забони тоҷикӣ. Мавзӯи 4. Имлои забони тоҷикӣ. Имлои садонок, баъзе ҳамсадо, йотбарсар ва калимаҳои ташдиддор	5		2	1	2
3.	Мавзӯи 5. Исм ва имлои он. Мавзӯи 6. Имлои исмҳои хос. Мавридҳои бо ҳарфи калон навишта шудани исмҳо	4		2	1	1
4.	Мавзӯи 7. Сифат ва имлои он. Мавзӯи 8. Имлои шумора ва ҷонишин	5		2	1	2
5.	Мавзӯи 9. Феъл ва имлои он. Мавзӯи 10. Феълҳои тасрифнашаванда ва имлои онҳо	4		2	1	1
6.	Мавзӯи 11. Зарф ва имлои он Мавзӯи 12. Ҳиссаҳои ёвари нутқ ва имлои онҳо (пешоянду пасоянд ва пайвандакҳо)	5		2	1	2
7.	Мавзӯи 13. Имлои ҳиссаҷа ва нидо. Мавзӯи 14. Таркиби луғавии забони тоҷикӣ ва хусусиятҳои он. Луғатҳо ва истифодаи онҳо.	4		2	1	1
8.	Мавзӯи 15. Калимаҳо аз рӯи баромади забонӣ. Мавзӯи 16. Таснифи калимаҳо аз рӯи ифодаи маъно ва истеъмоли	5		2	1	2
9.	Мавзӯи 17. Истилоҳот ва хусусиятҳои он. Истилоҳоти соҳавӣ	4		1	2	1
10.	Мавзӯи 18. Наҳв (синтаксис) ҳамчун қисми грамматика. Ибора ва ҳелҳои он.	5		1	2	2
11.	Мавзӯи 19. Ҷумла ва аъзоҳои он. Хусусиятҳои ҷумлаи сода.	4		1	2	1
12.	Мавзӯи 20. Ҷумлаи мураккаб. Ҷумлаи мураккаби пайваст.	5		1	2	2
13.	Мавзӯи 21. Ҷумлаи мураккаби тобеъ	4		1	2	1
14.	Мавзӯи 22. Мавқеи аломатҳои китобат дар матн	5		1	2	2
15.	Мавзӯи 23. Услубҳои забони адабӣ. Услуби илмӣ ва бадеӣ	4		1	2	1
16.	Мавзӯи 24. Услуби расмӣ-корғузори	5		1	2	2
	Ҷамағӣ	72		24	24	24

Ҷамин таъри, фанни забони тоҷикӣ дар факултети таърих ва ҳуқуқ дар доираи 72 соат, ё худ 3 кредит таълим дода мешавад, ки аз он 24 соат барои машғулиятҳои амалӣ, 24 соат барои КМРО, 24 соат барои КМД ҷудо карда шудааст.

Ҷангоми интиҳоб ва сохти мавод мо мушаххасоти фаъолияти таълимии донишҷӯён, хусусиятҳои амалияи нутқи онҳо, хусусияти вазифаҳоеро, ки бо фаъолияти касбии мутахассисони оянда алоқаманданд, ба назар гирифта мешавад. Системаи машқҳо аз забони тоҷикӣ ва маданияти нутқ барои баланд бардоштани маданияти нутқи шифоҳӣ ва хаттии донишҷӯённи ихтисосҳои таърих, ҳуқуқ, барои дар онҳо ташаккул додани малақаҳои нутқи муассир, шаклҳои гуногуни нутқи муошират дар асоси луғат ва дастгоҳҳои концептуалӣ таҳия шудааст, истифода бурда мешавад. Мо чунин мешуморем, ки маводи дидактикии курси донишгоҳии забони тоҷикӣ ва маданияти суҳан бояд аз мактаб бо мураккабӣ ва муташаққили фарқ кунад, аз ин рӯ, матнҳои муосири мундариҷаи дахлдор истифода шуданд, ки тамоми қисми курс ба он асос ёфтааст.

Ҷамин таъри, дар донишгоҳ, аз ҷумла факултети таърих ва ҳуқуқ дар курси 1-ум таълими забони тоҷикӣ ва маданияти нутқ, ташаккул ва рушди минбаъдаи малақаҳои маданияти суҳанвари касбӣ сурат мегирад. Дар ин марҳила донишҷӯён маданияти касбии нутқро дар машқҳо ва вазифаҳои эҷодӣ, аз ин рӯ, дар вазияти табиӣ нутқ дар раванди фаъолияти

коммуникативӣ аз худ мекунад. Дар муассисаи таҳсилоти олий бояд қор на бар такрори маводи дидактикии мактаб, балки ба рушди минбаъдаи малакаҳои нутқ асос ёбад.

АДАБИЁТ

1. Қонуни Ҷумҳурии Тоҷикистон “Дар бораи забони давлатии Ҷумҳурии Тоҷикистон” аз 22 октябри 2009 с.
2. Қонуни Ҷумҳурии Тоҷикистон «Дар бораи маориф» аз 22.07.2013 г.
3. Конституцияи Ҷумҳурии Тоҷикистон [Манбаи электронӣ] : http://base.mmk.tj/view_sanadhoview.php?showdetail=&sanad (санаи мурочиат: 27.11.2017 с.)
4. Қарори Ҳукумати ҚТ «Барномаи рушди инноватсионии Ҷумҳурии Тоҷикистон барои солҳои 2011-2020» аз 30.04. 2011 сол.
5. Қарори Ҳукумати ҚТ «Барномаи компютерикунонии муассисаҳои таълимии миёна ва асосии ҚТ барои солҳои 2008-2010 » аз 05.03.2008 с.

**МАСЪАЛАҲОИ УМУМИНАЗАРИЯВИИ ПЕДАГОГИКА
ОБЩЕТЕОРЕТИЧЕСКИЕ ПРОБЛЕМЫ ПЕДАГОГИКИ
GENERAL THEORETICAL PROBLEMS OF PEDAGOGY**

**РУШДИ ОСОРХОНАҲО ДАР ПАРТАВИ АНДЕШАҲОИ СОЗАНДАИ АСОСГУЗОРИ
СУЛҲУ ВАҲДАТИ МИЛЛӢ – ПЕШВОИ МИЛЛАТ, ПРЕЗИДЕНТИ ҶУМҲУРИИ
ТОҶИКИСТОН, МУҲТАРАМ ЭМОМАЛӢ РАҲМОН**

НЕГМАТОВ Садуллоҷон Эргашевич – доктори илмҳои педагогӣ, профессор, сармутахассиси шӯбаи педагогика ва таҳсилоти муосири Академияи таҳсилоти Тоҷикистон, узви ҳақиқии Академияи байналмилалӣ илмҳои таҳсилоти олии гуманитарӣ, роҳбари гурӯҳи координационии Шурои миллии таҳсилоти Вазорати маориф ва илми Ҷумҳурии Тоҷикистон, ш. Душанбе, к. Айни, 126, тел.: + (992) 918 50 63 18

АБДУЛОВ Ҷамолиддин Мухрудинович – ходими калони илми Осорхонаи маорифи Академияи таҳсилоти Тоҷикистон, ш. Душанбе, к. А. Адҳамов, 11/2. **E-mail:** Jan-0988@mail.ru, **тел.:** + (992) 91 825 29 60

Муаллиф дар мақола оид ба саҳми Пешвои миллат дар рушди илму маориф аз ҷумла тарбияи олимони ҷавон – неруи созандаи миллат мегӯяд. Ҷуноне маълум аст, ҷавонон дар ҷомеа мавқеи муҳимро доро мебошанд. Онҳо нерӯи рушди зехнии кишвар буда, қувваи бузург ҳастанд ва ҳар миллат дар ҳар давру замон аз ҷавонони худ умеди ояндаи некро интизор мебошанд.

Наврасону ҷавонони моро зарур аст, ки ҷавобан ба ин ғамхориҳо тамоми саъю талоши хешро ба донишандӯзӣ, интиҳоби касбу ҳунари муосир, ободиву пешрафти Ватан, рушди техника ва бунёдкорӣ равона созанд.

Вояҳои асосӣ: Пешвои миллат, ҷавонон, неруи созанда, илм, тарбия, ҷомеа, касбу ҳунар, бунёдкорӣ, рушди техника.

**РАЗВИТИЕ МУЗЕЕВ В СВЕТЕ ТВОРЧЕСКИХ ИДЕЙ ОСНОВОПОЛОЖНИКА МИРА И
НАЦИОНАЛЬНОГО ЕДИНСТВА – ЛИДЕРА НАЦИИ, ПРЕЗИДЕНТА РЕСПУБЛИКИ
ТАДЖИКИСТАН ЭМОМАЛИ РАҲМОНА**

НЕГМАТОВ Садуллоҷон Эргашевич – главный специалист отдела педагогики и современного образования Академии образования Таджикистана, действительный член Международной академии наук высшей школы по гуманитарным дисциплинам, доктор педагогических наук, профессор, руководитель координационной группы национального совета по образованию Министерство образования и науки Республики Таджикистан, г. Душанбе, ул. Айни, 126, тел.: + (992) 918 50 63 18

АБДУЛОВ Ҷамолиддин Мухрудинович – старший научный сотрудник Музея образования Академии образования Таджикистана, г. Душанбе, ул. А. Адҳамов, 11/2. **E-mail:** Jan-0988@mail.ru, **тел.:** + (992) 91 825 29 60

Автор статьи говорит о вкладе Лидера нации в развитие науки и образования, в том числе в подготовке молодых учёных - творческой силы нации. Хорошо известно, что молодёжь играет важную роль в обществе. Молодёжь считается силой интеллектуального развития страны, и каждый народ во все времена ожидает от своей молодёжи светлого будущего.

Нашим подросткам и молодёжи необходимо сосредоточить все свои усилия на обучении, выборе современных профессий и ремёсел, процветании и прогрессе Родины, развитии технологий и творчества.

Ключевые слова: лидер нации, молодёжь, творческая сила, наука, образование, общество, профессия, творчество, техническое развитие.

DEVELOPMENT OF MUSEUMS IN THE WORLD OF CREATIVE IDEAS OF THE FOUNDER OF PEACE AND NATIONAL UNITY - NATIONAL LEADER, PRESIDENT OF THE REPUBLIC OF TAJIKISTAN EMOMALI RAHMON

NEGMATOV Sadulojon Ergashevich – chief Specialist of the Department of Pedagogy and Modern Education of the Academy of Education of Tajikistan, full member of the International Academy of Sciences of Higher Education in the Humanities, Doctor of Pedagogical Sciences, Professor, Head of the Coordinating Group of the National Council for Education of the Ministry of Education and Science of the Republic of Tajikistan, Dushanbe, st. Ayni, 126, phone: + (992) 918 50 63 18

ABDULOV Jamoliddin Mukhrudinovich – Senior Researcher, Museum of Education Academy of Education of Tajikistan, Dushanbe, 11/2, A. Adkhamov, Str. E-mail: Jan-0988@mail.ru, phone: +(992) 91 825 29 60

The author of the article talks about the contribution of the Leader of the Nation to the development of science and education, including the training of young scientists - the creative force of the nation. It is well known that young people play an important role in society. Youth is considered a force for the intellectual development of the country, and every nation at all times expects a bright future from its youth.

Our teenagers and young people need to focus all their efforts on education, choice of modern professions and crafts, prosperity and progress of the Motherland, development of technology and creativity.

Key words: leader of the nation, youth, creative force, science, education, society, profession, creativity, technical development.

Осорхона ба унвонии як ниҳоди фарҳангӣ дар ҷомеа бисёр зарурист. Ҳадаф ва мақсади асосии осорхонаҳо бевосита ҷамъоварӣ ва нигоҳдории осори таърихӣ фарҳангӣ мебошад. Албатта, ҷамъоварӣ ва нигоҳдории осору ашёи таърихӣ дар осорхонаҳо таърихи деринадоранд, аммо аз нигоҳи илми имрӯза осорхона дар баробари ҳифз ва нигоҳдошти осори таърихӣ, инчунин як маркази бузурги омӯзишу пажӯҳиш, маркази фарҳангии фароғатӣ маҳсуб меёбад. Аз ин лиҳоз омӯзиш ва пажӯҳиши илми осорхонашиносӣ дар асри кунунӣ амри воқеист. Агар ба таърих ва ташаккули осорхонаҳо назар афканем, аввалин осорхонаҳо дар Юнон ва Рим қадим пайдо шудаанд, ки шабеҳи китобхона ва муассисаҳои тадқиқотии имрӯза буданд. Дар ин мамлакатҳо осори ҷудоғонаи санъатро дар маъбадҳо, ҷойҳои муқаддас, қасрҳо ва хонаҳои маҳсус гирд оварда, сипас онҳоро ба намоиш мегузоштанд. Дар охириҳои қарни III пеш аз милод Батлимус (284-246 п.м.) аввалин Осорхонаро дар шаҳри Искандария таъсис дод, ки бинои он дар қисмати аз кохи салтанат сохта шуда буд. Аммо дар асрҳои миёна фаъолияти осорхонаҳо каме ранги дигар гирифта, ба макони ҷамъоварии ашёи мутабаррик ва мазҳабӣ табдил гардид. Лекин бо оғози давраи Эҳёи Аврупо (Ренессанс) аз инҳидоми комили ин ганҷинаҳо ҷилавгирӣ ба амал омад ва дар натиҷа осорхонаҳо низ таҷдиди ҳаёт ёфтанд.

Тибқи маълумотҳои муаррихон, осорхонашиносӣ ҳамчун як риштаи илмӣ нисбатан ҷадид буда, нахустин назарияҳои илмӣ он дар охириҳои асри XIX дар кишварҳои Аврупо аз ҷумла: Италия, Олмон, Фаронса ва Британияи Кабир пайдо шуданд. Рочез ба ин масъала соли 1883 дар шаҳри Дрезден (Саксония) Олмон аввалин маҷаллаи илмӣ – таҳассусӣ дар соҳаи осорхонашиносӣ зери унвони «Zeitschrift für Museologie und Antiquitätenkunden», «Журнал музеологии и антиквариата», инчунин мақолаи илмӣ таҳти унвони «Музеология как научная дисциплина» аз ҷониби таърихшиноси машҳури олмонӣ, директори осорхонаи «Зеленые своды» ҷаноби Иоганн Георг Теодор фон Грассе (1814-1885), аз ҷоп баромад, ки ин мақола ба фанни осорхонашиносӣ ҳамчун илм асос мегузорад.

Омӯзиш ва пажӯҳиши осорхонаҳо ба унвони як ниҳоди фарҳангӣ (ба таври ихтиёрӣ) дар тамоми манотиқи ҷаҳон густариш ёфт. Ба ин тартиб аз нимаи аввали асри XX сар карда,

дар кишварҳои собиқ Иттиҳоди Шуравӣ пеш аз ҳама дар Россия пайдо ва ташаккул ёфт. То ин замон дар Россия ягон маводи илмие, ки ба таври куллӣ, тамоми мушкилот ва масоили осорхонашиносиро дарбар гирифта бошад, вучуд надошт. Ҳамин тариқ солҳои 1920 – 1924 аввалин маҷаллаи илмӣ зери унвони «Казанский музейный вестник» дар ҳаҷми 16 китобча ва баъдан солҳои 1931 – 1940 маҷаллаи дигар бо номи «Советский музей» ба таъб расид.

Минбаъд низ барои таҳқиқу омӯзиш ва такмилу густариши илми осорхонашиносӣ корҳои илми-тадқиқотӣ ривоч ёфта, оид ба ин илм як қатор китобу дастурамалҳо, луғат ва методикаи кори онҳо аз ҷониби мутахассисони соҳа ва донишмандони маъруфи рус Д. А. Равикович, М. А. Ариарский, Н. В. Афанасьева, О. Н. Бадер, Т. Г. Бутова, А. Ю. Волькович, А. К. Грегорова, И. В. Дубов, Ю. В. Зиновьева (албатта мо асосан номи касонеро зикр кардем, ки корхояшон бевосита ба мавзӯи мо дахл доранд, дар ҳоле ки роҷеъ ба ҷанбаҳои дигари осорхонашиносӣ мақолаҳои фаровон нашр шудааст) ва дигарон таҳия ва chop гардиданд.

Баъдан дар кишварҳои дигар чун, Эрон, Чин, Тоҷикистон ба осорхона ва нақши созидаи он дар ҷомеа диққати махсус дода, осорхонаҳои гуногун дар ин минтақаҳо дари худро ба рӯи тамошобинон боз намуданд. Воқеан ин сарзаминҳо маҳди тамаддунҳои ҳазорсола буданд, ки аз асрҳои пешин созимонҳоро ниҳодҳои шабеҳи осорхонаҳои кунунӣ бино ниҳода буданд, ки баҳри ҳифз ва нигоҳдошти осори таърихиву китобҳои нодир хизмат мекарданд. Илми осорхонашиносӣ низ, баҳри эҳё намудани ин суннатҳои чандинҳазорсола ба вучуд омад.

Осорхонашиносӣ - соҳаи илмест, ки пайдоиш ва вазифаҳои иҷтимоии осорхонаҳо, назария ва методикаи кори онҳоро меомӯзад. Аз ин ҷост, ки олимони мутахассисони соҳа, илми осорхонашиносиро ба ду қисмат ҷудо намудаанд:

Таълиму тарбияи дурусти насли наврас яке аз ҳадафҳои асосии сиёсати пешгирифтаи давлату ҳукумат буда, тараққиёту пешрафти ояндаи ҷомеаро бе ҳалли дурусти он тасаввур намудан ғайриимкон аст.

Барои амалӣ намудани ин ҳадафҳо дар назди ҷомеа ва давлат як қатор ӯҳдадорӣҳо гузошта шудааст, ки иҷрокундаи асосии ин раванд: омӯзгорон, падару модарон ва аҳли ҷомеа мебошад.

Вазъи таълуму тарбияи насли наврас аз масъалаҳои муҳимму мубрами рӯз мебошад. Тазодҳои бешумори дунёи муосир ва ҷараёни ҷаҳонишавии тамаддунҳо ба мафкураи насли наврас бетаъсир намондааст ва мо- аҳли маорифро зарур аст, ки барои дар рӯҳияи арзишҳо ва ахлоқи ҳамидаи миллӣ ва дар рӯҳияи ватандӯстӣ тарбия намудани фарзандон тамоми малакаву маҳорат ва донишу маърифати худро равона намоем.

Дар кишвари мо илму маориф ба як рукни муҳимми иҷтимоӣ табдил ёфта, ҳамчун ҷавҳари ҳастии миллат эътироф гардидаанд, зеро ин падидаҳои бузурги башарӣ дар ташаккули маънавии ҷомеа хизмат намуда, дар тарбияи насли наврас, шинохти асолати таърихӣ, густариши эҳсоси ватандорӣ ва худшиносии ҳудогоҳии миллӣ таъсири амиқ мегузоранд.

Воқеан, аз баракати Истиқлоли давлатӣ имрӯз ҷаҳонбинии ҷавонон куллан тағйир ёфта, сатҳи одоби маърифат ва муносибати онҳо ба зиндагӣ, иштироки онҳо дар корҳои давлату ҷамъият зиёд шудааст.

Муҳаққиқони ҷавон барои ободии Ватан, рушду нумӯи соҳаҳои ҳаётан муҳим, суботи оромии кишвар ва ояндаи дурахшони Тоҷикистон сидқан хизмат намоянд.

Имрӯзҳо ҳазорҳо ҷавонони муваффақи кишвар дар соҳаҳои мухталифи илм дар риштаи бакалавр, магистр, унвонҷӯ-муҳаққиқ, доктор PhD фаъолияти илмию таҳқиқотӣ намуда, масъалаҳои дархурӣ ҷомеаи имрӯзаро мавриди омӯзиш ва таҳқиқ қарор дода истодаанд.

Бо шарофати Истиқлоли давлатӣ дар кишвари мо барои баланд бардоштани маърифати бадеии шаҳрвандон ва махсусан ҷавонон бунёди осорхонаҳои типӣ муосир тармиму таъмир гардида, ҷойгоҳи тамошои ҳазорон нафар шаҳрвандони ҷумҳурӣ ва меҳмонони дохил ва хориҷӣ гардидааст.

Файласуфи барҷастаи фаронсавӣ Волтер гуфта буд: «Дилам ба ҳоли он миллате месӯзад, ки ба бӯхрони маънавӣ гирифта аст». Новобаста аз пешрафту дастовардҳо ва ихтирою кашфиёташ, Ғарб имрӯз аз косташавии ахлоқи насли ҷавони худ дар хатар аст. Костагии ахлоқ ҳама гуна давлати муқтадирро ҳам ба заволи мерасонад.

Дар замони ҷаҳонишавӣ ҷавонони кишварро мебояд, ки ҳушёрӣ зиракиро аз даст надиҳанд. Қабл аз ҳама, насли наврасро бояд дар рӯҳияи худшиносии ҳудогоҳии миллӣ тарбият намоем. Ба он бояд муваффақ гардем, ки хонандагони мактаб вақтҳои холигиашонро

ба варзиш, тамошоӣ Осорхона ва театру филмҳои баландмазмунӣ хусусияти тарбиявидошта бахшанд. Ба ин васила, мо метавонем мафкураи насли нави худро аз таъсири фарҳангҳои бегона эмин нигоҳ дорем. Ҷавонон идомадиҳандаи суннатҳои таърихиву фарҳангии қадимии миллати худ, сарчашмаи ташаббусҳои бузург, манбаи ғояҳои наву эҷодии имрӯзу ояндаи Тоҷикистони соҳибистиколол мебошанд.

Аз ин рӯ, дар чунин вазъияту шароит ҳифз ва нигоҳдошти арзишҳои таърихиву фарҳангии миллӣ аз вазифаҳои муҳим ва аввалиндараҷаи давлат ва ҷомеа маҳсуб миёбад. Ин аст, ки имрӯз ҷавонони тоҷик аз нуфузи арзишҳои пешқадами фарҳангӣ маънавӣ ва дастовардҳои беназири илмию техникаи давлатҳои пешрафта, ба вижа, технологияи муосири коммуникатсионӣ ва амсоли ин истикбол менамоянд, мекӯшанд, ки ҳарчи бештар аз дастовардҳои мамлакатҳои мутамаддин бархӯрдор бошанд ва худ низ дар ин ҷараён саҳмгузор бошанд.

Нақши осорхона дар рӯшан гардидани тафаккури солими насли даврони истиклол хеле муассир аст.

Ҷавонон ва насли нав барои тақдирӣ имрӯзу ояндаи давлату миллат, рушду ободии миллат, дар арсаи ҷаҳон миёни давлатҳои мутамаддин мақоми баланд касб намудани Тоҷикистон масъулияти ҷиддиро ба дӯш доранд. Аз ин рӯ, барои хубу мукамал дарк ва шинохти таърихи Ватану миллат, моро мебояд, соҳаи омӯзиши фарҳангро қавӣ гардониди, нақши миллатофарини ӯро дар андешаву афкори насли наврас бедор созем.

АДАБИЁТ

1. Паёми Президенти Ҷумҳурии Тоҷикистон, Пешвои Миллат Эмомалӣ Раҳмон ба Маҷлиси Олии Ҷумҳурии Тоҷикистон 22.12.2016. Душанбе: «Шарқи Озод», 2016.- 63 с.
2. Мероси Ниёгон Душанбе «Дониш»- и АМИ Тоҷикистон №22 2020. 134-135 с.
3. Эмомалӣ Раҳмон- Пешвои миллат- Душанбе: Маориф, 2016.- 414с
4. Эмомалӣ Раҳмон. Фарҳанг ҳасти миллат аст. – Душанбе: матбуот, 2001.- 37с.
5. Ҳисоботи омории Вазорати маориф ва илми Ҷумҳурии Тоҷикистон. Душанбе -2020.

УДК 802.0:677

ПЕДАГОГИЧЕСКИЕ МЕТОДЫ ПОДГОТОВКИ ИНЖЕНЕРОВ-ТЕХНОЛОГОВ ТЕКСТИЛЬНОЙ ПРОМЫШЛЕННОСТИ С УГЛУБЛЕННЫМ ИЗУЧЕНИЕМ АНГЛИЙСКОГО ЯЗЫКА

ГУЛМАДОВ Файз – доктор педагогических наук, заведующий отделом педагогики и современного образования Академии образования Таджикистана, г. Душанбе, ул. А. Адхамов, 11/2. **E-mail:** gulmadov53@mail.ru, **тел.:** + (992) 919 63 67 34

КУРБОНЗОДА Бобохон Давлат – кандидат технологических наук, доцент кафедры технология легкой промышленности и дизайна Института технологий и инновационного менеджмента в городе Куляб, г. Куляб, ул. Борбад. **E-mail:** bobohon-k@mail.ru.

АБДУЛЛОЗОДА Хабибулло Абдулло – старший преподаватель кафедры «Государственного языка и современных иностранных языков» Институт технологий и инновационного менеджмента в городе Куляб, г. Куляб, ул. Борбад. **E-mail:** habibullo-n@yandex.ru, **тел.:** (+992) 918 55 45 48

В данной статье рассматриваются перспективы и стратегия государства в промышленной отрасли. Новые планы в будущем для решения проблемы подготовки будущих инженер-технологов текстильной промышленности средством углублённого изучения английского языка. Использование инновационные методы пути решения освоения учебного программы для специалистов инженер-технологов текстильной промышленности. Цель исследования заключается в том, чтобы выявить тонкости решения проблемы подготовки инженер-технологов текстильной промышленности. А также решение пути особенности связей вуза с ведущими предприятиями, организациями и органами

исполнительной власти обучения инженер-технологов текстильной промышленности. Это позволяет решать одну из важных задач вуза – трудоустройство выпускников. Исходя из этого развитие международного сотрудничества для целей повышения качества образования студентов, соискателей и докторантов.

Ключевые слова: инженер-технолог, образования, сотрудничество, специалист, иностранный язык, коммуникативность, текстиль, промышленность, инновация.

**УСУЛҲОИ ПЕДАГОГИИ ОМОДА КАРДАНИ МУҲАНДИСОН-ТЕХНОЛОГҲОИ
САНОАТИ БОФАНДАГӢ БО ОМӢЗИШИ АМИҚИ
ЗАБОНИ АНГЛИСИ**

ГУЛМАДОВ Файз – доктори илмҳои педагогӣ, мудири шуъбаи педагогика ва таҳсилоти муосири Академияи таҳсилоти Тоҷикистон, ш. Душанбе, к. А. Адҳамов, 11/2, **E-mail:** gulmadov53@mail.ru, **тел.:** + (992) 919 63 67 34

ҚУРБОНЗОДА Бобохон Давлат – номзоди илмҳои технологӣ, дотсенти кафедраи технология, саноати сабук ва дизайни Донишкадаи технология ва менеҷменти инноватсионӣ дар шаҳри Кӯлоб, ш. Кӯлоб, маҳаллаи Борбад. **E-mail:** bobohon-k@mail.ru.

АБДУЛЛОЗОДА Ҳабибулло Абдулло – омӯзгори калони кафедраи «Забони давлатӣ ва забонҳои муосири хориҷӣ»-и Донишкадаи технология ва менеҷменти инноватсионӣ дар шаҳри Кӯлоб, ш. Кӯлоб, маҳаллаи Борбад. **E-mail:** habibullo-n@yandex.ru, **тел.:** (+992) 918 55 45 48

Ин мақола пешрафт ва дурнамои давлатро дар баҳши саноат баррасӣ мекунад. Нақшасоҳи нав дар оянда барои ҳалли мушкилиҳои тайёр намудани муҳандисони ояндаи саноати нассочӣ бо роҳи амиқи омӯхтани забони англисӣ. Истифодаи усулҳои инноватсионии ҳалли масъалаи таҳияи барномаи таълими мутахассиси муҳандис-технологҳои саноати нассочӣ. Мақсади тадқиқот муайян кардани нозуқиҳои ҳалли масъалаи тайёр намудани муҳандисони равандҳои саноати нассочӣ мебошад. Ҳамчунин ҳалли роҳҳои дақиқи алоқаи донишгоҳ бо корхонаю ташкилотҳо ва мақомоти иҷроияи роҳбарикунанда оид ба тайёр кардани муҳандисҳои раванди саноати нассочиро таҳлилӣ баррасӣ менамояд. Ин ба мо имконият медиҳад, ки яке аз вазифаҳои муҳими донишгоҳ — бо кор таъмин намудани хатмкунандагонро ҳал намоем. Дар асоси ин, рушд додани ҳамкориҳои байналмилалӣ бо мақсади баланд бардоштани сифати таълими донишҷӯён, довталабон ва докторантҳо.

Вояҳои асосӣ: муҳандиси саноат, маориф, кооператсия, мутахассис, забони хориҷӣ, коммуникатсия, нассочӣ, саноат, инноватсия.

**PEDAGOGICAL METHODS OF TRAINING ENGINEERS-TECHNOLOGISTS
OF THE TEXTILE INDUSTRY WITH IN-DEPTH STUDY
OF THE ENGLISH LANGUAGE**

GULMADOV Faiz – Doctor of Pedagogical Sciences, Head of the Department of Pedagogy and Modern Education of the Academy of Education of Tajikistan, Dushanbe, A. Adhamov Str. 11/2. **E-mail:** gulmadov53@mail.ru, **phone:** (+992) 919 63 67 34

QURBONZODA Bobokhon Davlat - candidate of Technical Sciences, Associate Professor of the Department of Technology of Light Industry and Design of the Kulob Institute of Technology and Innovation Management. Kulyab, st. Borbad. **E-mail:** bobohon-k@mail.ru

ABDULLOZODA Habibullo Abdullo – Senior teacher of the Department “State language and modern foreign languages” of the Kulob Institute of Technology and Innovation Management, Republic of Tajikistan, Kulyab, st. Borbad. **E-mail:** habibullo-n@yandex.ru, **phone:** (+992) 918 55 45 48

This article discusses the prospects and strategy of the state in the industrial sector. New plans in the future to solve the problem of training future textile industry engineers through in-depth study

of the English language. Using innovative methods for solving the development of a training program for specialist engineer-technologists of the textile industry. The purpose of the study is to identify the subtleties of solving the problem of training process engineers in the textile industry. As well as solving the specific ways of connecting the university with leading enterprises, organizations and executive authorities for training process engineers in the textile industry. This allows us to solve one of the important tasks of the university - employment of graduates. Based on this, the development of international cooperation for the purpose of improving the quality of education of students, applicants and doctoral students.

Keywords: *industrial engineer, education, cooperation, specialist, foreign language, communication, textiles, industry, innovation.*

Современная экономика Таджикистана характеризуется процессами трансформации и инновационного развития промышленности с учетом особенностей и системных признаков цифровизации. В Республике Таджикистан на данном этапе модернизации экономики реализуется «Национальная стратегия развития Республики Таджикистан на период до 2030 года»[1] важной целью которой, является повышение уровня жизни населения страны на основе обеспечения устойчивого экономического развития.

Президент Республики Таджикистан, уважаемый Эмомали Рахмон в своем Послании Маджлиси Оли Республики Таджикистан от 26.12.2018 года отметил, что «... с учетом важности сферы промышленности в решении социально-экономических вопросов, и создании рабочих мест, предлагаю ускоренную индустриализацию страны объявить четвертой национальной целью»[2].

Социально-экономическая развитие Таджикистана тесно связано с уровнем развития промышленности, которая объективно отражает вклад отраслей в обеспечении инновационного экономического роста. С целью обеспечения диверсификации экономики, развития её инновационного потенциала и развития перерабатывающих и высокотехнологических производств, коммерциализации научных разработок, конкурентоспособных на внутреннем и внешнем рынках, была разработана Стратегия промышленности Республики Таджикистан на период до 2030 года.

В Республике Таджикистан в соответствии с Законом Республики Таджикистан «О свободных экономических зонах» созданы комфортные условия для привлечения капиталов и формирования инновационно-активных территорий. Во исполнении данного Закона в настоящее время на территории страны действуют пять свободных экономических зон.

За годы государственной независимости страны в развитии национальной промышленности произошли коренные структурные преобразования, которых можно наблюдать на основе их анализа.

За 30 лет государственной независимости в отраслях лёгкой промышленности создано более 50 крупных предприятий, создано 9 500 рабочих мест в легкой промышленности. Из них 17 предприятий с 2225 рабочими местами в Хатлонской области, 15 предприятий с 3305 рабочими местами в Согдийской области, 10 предприятий с 2760 рабочими местами в Душанбе, 4 предприятия с 1000 рабочих мест в городах и районах республиканского подчинения и 3 предприятия с 300 рабочими местами. в Горно-Бадахшанской автономной области.

В основном новые производственные мощности были созданы и введены в эксплуатацию в отраслях по переработке хлопка и хлопкового волокна, кожи, медицинского хлопка, швейных изделий, носков, мебели и мешков. Таким образом, количество предприятий легкой промышленности увеличилось с 63 в 1991 году до более 486 в 2020 году.

Нужно отметить, что в рамках реализации подписанных договор о сотрудничестве между Институтом технологий и инновационного менеджмента в городе Куляб и Вузами зарубежных стран как Российская Федерация, Узбекистан, Китай подписано ряд договор о сотрудничестве между для подготовки студентов в текстильной промышленности:

1. Российский государственный университет имени А. Н. Косыгина;
2. Наманганский инженерно-технологический институт;
3. Университет Донхуа.

Исходя из этого проводится совместные научно-практические конференции, круглые столы и повышение квалификации преподавателей для этой отрасли. А также проводится онлайн лекции со стороны профессоров для студентов текстильной промышленности.

Подготовка инженеров технологов в текстильной промышленности обучением английскому языку имеет несколько путей решения. Вот некоторые из них:

1. Введение специализированных курсов английского языка в учебные планы: Университеты и колледжи могут включить специальные курсы английского языка в программы обучения инженеров текстильной промышленности. Эти курсы должны быть разработаны с учетом специфики отрасли, включать терминологию, процессы и методы, применяемые в текстильной промышленности.

2. Привлечение опытных преподавателей иных стран: Университеты и колледжи должны стремиться нанимать профессоров и преподавателей из англоговорящих стран, которые имеют опыт работы в текстильной промышленности.

Это позволит студентам получить не только языковую практику, но и обмен опытом и знаниями в отрасли.

3. Использование современных технологий в обучении: Современные технологии, такие как онлайн-курсы, мобильные приложения и вебинары, могут быть использованы для обучения английскому языку для студентов текстильной промышленности. Это позволит студентам учиться в удобное для них время и место, а также использовать интерактивные методы обучения.

4. Организация обменов и стажировок:

Организация стажировок и обменов для студентов с компаниями и учебными заведениями в англоговорящих странах позволит им получить практический опыт работы на английском языке.

Это улучшит их навыки коммуникации, способствует погружению в английскую языковую среду и повысит уверенность в общении на английском языке.

5. Организация специальных курсов и тренингов: Учебные заведения и компании могут организовывать специализированные курсы и тренинги по английскому языку для инженеров текстильной промышленности. Это может включать обучение специфической терминологии, коммуникационных навыков, письменного и устного делового общения. В целом, эти пути решения могут помочь студентам текстильной промышленности достичь высокого уровня владения английским языком, который будет полезен им в карьере, поможет продвижению по службе и расширению деловых возможностей. Комбинирование этих подходов может быть эффективным способом подготовки инженеров технологов в текстильной промышленности к общению на международном уровне.

Обучение английскому языку играет важную роль в успешной карьере студентов текстильной промышленности. В данной статье рассмотрим, почему изучение английского языка является неотъемлемой частью образования для студентов, связанных с текстильной промышленностью. Первое и самое важное преимущество изучения английского языка для студентов текстильной промышленности - это возможность расширить географию своих деловых контактов. Английский является международным языком делового общения, и владение им открывает студентам свежие перспективы. Компании, связанные с текстильной отраслью, часто имеют деловые отношения с иностранными партнерами и клиентами. Будучи способным свободно общаться на английском языке, студенты смогут легче строить профессиональные отношения и развивать международное взаимодействие. Второе преимущество изучения английского языка для студентов текстильной промышленности - это повышение конкурентоспособности на рынке труда. Знание английского языка считается ценным навыком при поиске работы в текстильной индустрии. Работодатели в этой области, особенно те, имеющие деловые связи с иностранными компаниями, часто ожидают, что их сотрудники смогут эффективно общаться на английском языке. Студенты, обладающие этим навыком, получают преимущество при поиске работы и повышают свои шансы на успешную карьеру в текстильной отрасли. Третьим преимуществом изучения английского языка для студентов текстильной промышленности является доступ к международным источникам знаний и технологий. Английский язык является основным языком научных и технических публикаций, а также международных конференций и семинаров. При наличии навыков чтения и понимания научной и технической литературы на английском языке, студенты из

текстильной промышленности смогут быть в курсе последних тенденций в отрасли и применять передовые технологии в своей работе. В заключение, обучение английскому языку является важной составляющей образования для студентов текстильной промышленности. Владение английским языком предоставляет студентам новые возможности для деловых контактов, повышает их конкурентоспособность на рынке труда и дает доступ к международным источникам знаний и технологий. Таким образом, изучение английского языка для студентов текстильной промышленности является инвестицией в их будущую успешную карьеру.

Обучение английскому языку студентам текстильной промышленности может быть осуществлено с использованием следующих подходов: 1. Профессиональные тематические уроки: Разработайте курсы английского языка, специально ориентированные на студентов текстильной промышленности. Включите специфическую лексику, фразы и термины, связанные с этой отраслью, такие как "ткань", "шитье", "вязание" и т. д. Это поможет студентам овладеть языком, необходимым для работы в отрасли. 2. Чтение и обсуждение профессиональных материалов: Предоставьте студентам текстильной промышленности разнообразные тексты, связанные с их будущей профессией, например, научные статьи, инструкции по обработке материалов, технические спецификации и т. д. Затем проведите групповые обсуждения этих материалов, чтобы студенты могли практиковать язык и обсудить вопросы, возникающие в их области работы. 3. Ролевые игры: Организуйте ролевые игры, в которых студентам нужно будет исполнять роли различных участников производства текстильной промышленности, таких как дизайнеры, инженеры, рабочие на производстве и т. д. Это поможет им не только практиковать английский язык, но и лучше понять свою профессию и ее специфику. 4. Практика коммуникации: Сделайте акцент на развитие навыков общения на английском языке. Проведите упражнения, направленные на развитие навыков устной и письменной коммуникации, такие как игры, обмен мнениями, самостоятельное написание отчетов и презентаций на английском языке. Также можно организовать совместные проекты, в которых студенты будут выступать в роли команды и работать вместе на английском языке. 5. Использование технологий: Вовлеките студентов в использование современных технологий для улучшения их навыков владения английским языком. Используйте приложения для изучения языка, онлайн-ресурсы и интерактивные задания, которые помогут им практиковать язык в интерактивной и захватывающей форме. В целом, важно создать разнообразную и интерактивную учебную среду, в которой студенты получат возможность применять английский язык на практике и развивать навыки, необходимые для работы в текстильной промышленности.

В свою очередь, только организовывая серьезную научную подготовку через магистратуру, можно подготовить элитных инженеров, высококвалифицированных технологов и управленцев, культивируя и стимулируя подготовку научно-педагогических кадров через аспирантуру и докторантуру [4]. Но здесь встает другая проблема: региональные вузы и города зачастую остаются без талантливых студентов, которые предпочитают учиться и жить в центре. Поэтому провинциальные вузы продолжают набирать абитуриентов по остаточному принципу и выучивать не всегда мотивированных студентов. Это означает неравные предпочтения, в т.ч. финансовые, для высших школ в городах Таджикистана. Качество высшего образования падает также из-за нехватки квалифицированных кадров и финансовых ресурсов. Тяжело и медленно происходят перемены преподавательских позиций сотрудников вуза. Традиционные подходы к лекционно-семинарским занятиям препятствуют внедрению современных технологий в обучение, доминируют репродуктивные технологии, которые не формируют требуемых компетенций. Обучение в техническом вузе обходится дорого, потому что требует дорогостоящего лабораторного оборудования и приборов, лицензионного программного обеспечения, расходных материалов. Их приобретение происходит за счет бюджета вуза и внебюджетных средств, которые вуз зарабатывает сам, выполняя хозяйственные, научно-исследовательские и опытно-конструкторские работы, участвуя в грантах, осуществляя 82| Материалы международной научно-практической конференции платное обучение. Конечным же результатом научной деятельности является создание высокоэффективной, конкурентной и высокотехнологичной продукции. При этом создаются эффективные механизмы взаимодействия с академической наукой и реальным сектором экономики региона. Научные исследования должны стать платформой для генерации новых знаний и их трансфера в образовательный процесс, а также в экономику

региона через инновационную деятельность. На сегодняшний день научные исследования зачастую направлены на формальное повышение академических и аккредитационных показателей университета, в первую очередь, на количество защит диссертаций и публикации [4].

Одной из отличительных особенностей инженерного образования является тесная связь вуза с ведущими предприятиями, организациями и органами исполнительной власти. Это позволяет решать одну из важных задач вуза – трудоустройство выпускников. Практика показывает, что наименьшие сложности с трудоустройством в любые времена имеют те вузы, у которых сложились устойчивые и многолетние связи с работодателями и производством. Но есть другая сторона медали, например, повышение квалификации преподавателей образовательного учреждения или производственной практики студентов путем их стажировки на предприятиях стройиндустрии, позволяющей им на месте определиться с требованиями работодателей, и, казалось бы, возможностью познакомиться с новым оборудованием и механизмами, на котором предстоит работать нашим выпускникам. Но практически вся материально-техническая база строительной индустрии находится в стагнации и сама требует существенной модернизации и адаптации к современному рынку экономики и новых технологий [4]. Отсюда некоторые эксперты делают парадоксальный вывод: надо сокращать прием в технические вузы, чтобы не выпускать слабых инженеров. Такой тезис вдвойне ошибочен. Во-первых, связь между качеством приема и выпуска есть, но она неочевидна, здесь очень многое зависит от вуза. Во-вторых, предлагается система с положительной обратной связью, которая, как известно, в принципе неустойчива. То есть, последовательно сокращая прием, мы можем вообще свести к нулю выпуск инженеров [5].

Между тем практика и результаты научных исследований свидетельствуют о том, что уровень готовности выпускников неязыковых факультетов к деловому иноязычному общению не соответствует современным требованиям. У студентов выпускных курсов неязыковых факультетов наблюдается недостаточность проектных знаний ведения деловых бесед, встреч, переговоров, знаний о национально-культурных особенностях делового общения стран-партнеров, слабая сформированность умений моделировать свою позицию и отношение к ней партнеров, умений устанавливать и поддерживать межличностные деловые контакты, но более всего у них «западает» практическое владение иноязычной речевой деятельностью. Поэтому значительная часть выпускников неязыковых факультетов испытывает затруднения в осуществлении делового иноязычного общения. Эти трудности обусловлены недостаточным уровнем их теоретической и практической подготовки, несформированностью мотивационно-ценностного отношения к деловому иноязычному общению как важному аспекту профессиональной деятельности.

Таким образом, на основании анализа психолого-педагогической литературы, изучения опыта работы высшей школы, собственной педагогической деятельности в вузе была выявлена и сформулирована проблема исследования, которая определяется наличием противоречия между объективной потребностью общества в специалистах, способных осуществлять деловое иноязычное общение, и недостаточной теоретической и практической разработанностью совокупности условий, обеспечивающих формирование у студентов неязыковых факультетов готовности к данному аспекту профессиональной деятельности.

ЛИТЕРАТУРА

1. Архангельская, Е.А. Современное состояние инженерного образования. Взгляд из региона / Е.А. Архангельская, С.Г. Анцупова // Инженерное образование (проблемы в организации инженерного образования). 2012. – № 9. – С. 110-115.
2. Дементьева, М. В. Педагогические условия готовности к деловому иноязычному общению у студентов неязыковых факультетов вузов : автореф. дис. ...канд. пед. наук [Текст] : 13.00.08 / М. В. Дементьева. – Челябинск, 2001. – 22 с.
3. Национальная стратегия развития статистики Республики Таджикистан на период до 2030 года, утверждена постановлением Правительства Республики Таджикистан от 27 ноября 2019 года, № 585
4. Послание Президента Республики Таджикистан Маджлиси Оли Республики Таджикистан от 26.12.2018 г. // www.president.tj

5. Федоров, И.Б. Проблемы отечественной системы высшего технического образования / И.Б. Федоров. Вузы России – будущее страны. – С. 137-140;

ФАРОҲАМ ОВАРДАНИ МУҲИТИ ЭҶОДӢ ДАР НИЗОМИ ТАҲСИЛОТИ ИЛОВАГИИ КӢДАКОН ВА НАВРАСОН

КАРИМЗОДА Мирзо Бадал – доктори илмҳои педагогӣ, саркоотиби илми Академияи таҳсилоти Тоҷикистон, ш. Душанбе, к. С. Айни, 126. **E-mail:** takmil-bbk@mail.ru, **тел.:** + (992) 900 85 35 35

РАҶИМӢ Комил Маҳмадраҳим – директори Муассисаи давлатии “Маркази кӯдакон ва наврасони шаҳри Душанбе”, унвонҷӯи Пажӯҳишигоҳи рушди маориф ба номи Абдурахмони Ҷомии Академияи таҳсилоти Тоҷикистон, ш. Душанбе, к. Шотемур, 54. **E-mail:** kamiljon_83@mail.ru, **тел.:** +(992) 938 51 11 11

Дар шароити доимо тағирёбандаи замони муосир вазифаи низоми маориф на танҳо аз таъмини дастрасӣ ба таҳсилоти умумӣ, балки аз дарёфт ва рушди қобилиятҳои эҷодии кӯдакону наврасон низ иборат мебошад. Дар ин самт соҳаи таҳсилоти иловагӣ нақши муҳим дошта, фаъолияти самарбахши он ба кӯдакон имконият медиҳад, ки қобилиятҳои эҷодии худро берун аз барномаҳои умумии таҳсилотӣ ташаккул диҳанд.

Бояд қайд намуд, ки муҳити созгори таълимии муассисаи таҳсилоти иловагии кӯдакон муҳимтарин омил рушди эҷодкорӣ ва шартҳои худшиносии эҷодии кӯдакон ва наврасон буда, ҳамчун системаи таъсирот ва шароити ташаккули шахсият, инчунин имконоти рушди он, ки дар муҳити иҷтимоӣ ва фазои субъектӣ ихота гардидааст, вазифаи барои шахс муҳайё намудани имкониятҳои таълим ва азхуд кардани таҷрибаи ҷамъиятиро доро мебошад.

Вобаста ба ин, фароҳам овардани муҳити эҷодӣ дар низоми таҳсилоти иловагии кӯдакону наврасон як қанбаи муҳими рушди ин соҳаи тарбия буда, омӯзгорон ва масъулини муассисаҳои он бояд ба ташаккули чунин муҳит бо истифода аз усулҳо ва равишҳои гуногун, ки ба инкишофи қобилият ва салоҳиятҳои эҷодӣ насли наврас равона гардидаанд, диққати махсус диҳанд.

Дар мақола оид ба низоми таҳсилоти иловагӣ, соҳаҳо ва равишҳои маъмули он, шакли усул ва талаботҳо барои фароҳам овардани муҳити эҷодӣ дар низоми таҳсилоти иловагии кӯдакону наврасон дар Ҷумҳурии Тоҷикистон мавриди баррасӣ қарор дода шудаанд.

Вожаҳои асосӣ: таҳсилоти иловагӣ, муассисаҳои таҳсилоти иловагии кӯдакон ва наврасон, рушди қобилиятҳои эҷодӣ, салоҳиятҳои эҷодкорӣ, тарбия, рушди иттиҳоддҳо, иттиҳодияҳои таълимӣ, фаъолияти эҷодӣ, муҳити эҷодӣ, ташаккули шахсияти кӯдакон.

СОЗДАНИЕ КРЕАТИВНОЙ СРЕДЫ В СИСТЕМЕ ДОПОЛНИТЕЛЬНОГО ОБРАЗОВАНИЯ ДЕТЕЙ И ПОДРОСТКОВ

КАРИМЗОДА Мирзо Бадал – доктор педагогических наук, главный учёный секретарь Академии образования Таджикистана, г. Душанбе, ул. С. Айни, 126. **E-mail:** takmil-bbk@mail.ru, **тел.:** + (992) 900 85 35 35

РАХИМИ Комил Маҳмадраҳим – директор Государственного учреждения “Детско-юношеский центр города Душанбе”, соискатель Института развития образования им. Абдурахмана Джами Академии образования Таджикистана, г. Душанбе, ул. Шотемур, 54. **E-mail:** kamiljon_83@mail.ru, **тел.:** +(992) 938 51 11 11

В постоянно меняющихся условиях современности задача системы образования заключается не только в обеспечении доступа к общему образованию, но и в приобретении и развитии креативных компетенций детей и подростков. Важную роль в этом направлении играет сфера дополнительного образования, а ее плодотворная деятельность позволяет детям развивать свои творческие способности вне общеобразовательных программ.

Следует отметить, что гармоничная образовательная среда учреждения дополнительного образования детей является важнейшим фактором развития креативности и творческой самореализации детей и подростков, а также системой влияний и условий формирования личности, что дает возможность их развития, окруженными социальной и пространственно-субъектной средой, имея функцию обучения и усвоения общественного опыта.

Создание креативной среды в системе дополнительного образования детей и подростков является важным аспектом развития этой сферы воспитания. Исходя из этого педагоги и администрация данных учреждений должны уделять особое внимание созданию и формированию креативной среды дополнительного образования с использованием различных методов и подходов, что необходима для развития навыков и творческих способностей подрастающего поколения.

В статье рассматриваются проблемы формирования креативной среды в системе дополнительного образования, а так же предлагаются формы, методы и основные требования по её созданию в деятельности существующих направлений данной отрасли.

Ключевые слова: *дополнительное образование, учреждения дополнительного образования детей и подростков, развитие творческих способностей, креативные компетенции, воспитание, развития одарённости, образовательные объединения, творческая деятельность, креативная среда, формирования личности детей.*

CREATING A CREATIVE ENVIRONMENT IN THE SYSTEM OF ADDITIONAL EDUCATION FOR CHILDREN AND ADOLESCENTS

KARIMZODA Mirzo Badal – *Doctor of Pedagogical Sciences, Chief Scientific Secretary of the Academy of Education of Tajikistan, Dushanbe, st. S. Ayni, 126. E-mail: takmil-bbk@mail.ru, Phone: + (992) 900 85 35 35*

RAKHIMI Komil Mahmadrähim – *Director of the State Institution "Children's and Youth Center of the City of Dushanbe", applicant for the Institute for the Development of Education named after Abdurahmoni Jomi of the Academy of Education Republic of Tajikistan, Dushanbe, Shotemur st. 54. E-mail: komiljon_83@mail.ru, phone: + (992) 938 51 11 11*

In the constantly changing conditions of our time, the task of the education system is not only to ensure access to general education, but also to acquire and develop the creative abilities of children and adolescents. The field of additional education plays an important role in this direction, and its fruitful activity allows children to develop their creative abilities outside of general education programs.

It should be noted that the harmonious educational environment of the institution of additional education for children is an important factor in the development of creativity and creative self-realization of children and adolescents, as well as a system of influences and conditions for personality formation, which makes it possible for their development surrounded by a social and spatial-subjective environment, having the function of learning and assimilation of social experience.

The creation of a creative environment in the system of additional education for children and adolescents is an important aspect of the development of this sphere of education. Based on this, teachers and the administration of these institutions should pay special attention to the creation and formation of a creative environment for additional education using various methods and approaches, which is necessary for the development of skills and creative abilities of the younger generation.

The article examines the problems of forming a creative environment in the system of additional education, and also suggests forms, methods and basic requirements for its creation in the activities of existing areas of this industry.

Key words: *additional education, institutions of additional education for children and adolescents, development of creative abilities, creative competencies, upbringing, development of giftedness, educational efforts, creative activity, creative environment, formation of children's personality.*

Раванди тарбия, ки рисолати мавқеъпазирӣ, шахсиятсозии комил ва дар ниҳоят ба даст оварадани нуктаҳои олиии ҳислатҳои Инсониро аз ҷониби одамон талқин менамояд, табиист, ки ташаккули башариятро ба рушди ҳамаҷонибаи кӯдакон вобаста доништа, тақозо мекунад, ки ҳар як кӯдак ба сифати шахсияти комили аз дигарон фарқкунанда, дорои хусусиятҳои фардӣ, ташаббускорӣ ва худфаъолиятиву худтакмилдиҳӣ ба воя расад [2, 48].

Дар шароити доимо тағирёбандаи замони муосир вазифаи низоми маориф на танҳо аз таъмини дастрасӣ ба таҳсилоти умумӣ, балки аз дарёфт ва рушди қобилиятҳои эҷодии кӯдакону наврасон низ иборат мебошад. Дар ин самт соҳаи таҳсилоти иловагӣ нақши муҳим дошта, фаъолияти самарбахши он ба кӯдакон имконият медиҳад, ки қобилиятҳои эҷодии худро берун аз барномаҳои умумии таҳсилотӣ ташаккул диҳанд.

Таҳсилоти иловагӣ дорои имкониятҳои фарроҳи фароҳамоварии шароитҳо барои худтакмилдиҳӣ ва ошкорсозии қобилиятҳои кӯдакон мебошад. Низоми таҳсилоти томактабӣ ва миёнаи умумӣ бо дарназардошти сарбории зиёди вобаста ба иҷроиши барномаҳои таълимӣ имконияти амалӣ ва реалии дарёфт ва инкишофи зарфиятҳои эҷодии кӯдаконро надоранд. Аз ин ҷо, аксаран, кӯдакон дар раванди таҳсил дар муассисаҳои томактабӣ ва миёнаи умумӣ пойбанди барномаҳои таълимӣ гардида, имкони ошкор намудани қобилиятҳои худро намеёбанд, аммо онҳоро ба таври васеъ дар муассисаҳои таҳсилоти иловагӣ амалӣ месозанд [6].

Таҳсилоти иловагии кӯдакон падидаи беназири педагогӣ мебошад, ки ба «...нигоҳ доштан ва инкишоф додани хусусияти инфиродии ҳар як кӯдак дар ҷомеаи доимо тағйирёбанда, қонеъ гардонидани талаботи табиӣ инкишофи шахсият хангоми дарк кардани хеш дар олами атроф, ташкили фаъолияти эҷодии кӯдакон, фароҳам овардан ва инкишоф додани фазои некӯахлоқии онҳо нигаронида шудааст» [7, 3].

Дар моддаи 3 – и Қонуни Ҷумҳурии Тоҷикистон «Дар бораи таҳсилоти иловагӣ» таъкид гардидааст, ки «Таҳсилоти иловагӣ ҷузъи таркибии низоми таҳсилот дар Ҷумҳурии Тоҷикистон буда, мақсади он инкишофи қобилияти зехнию эҷодӣ ва истеъдоди таълимгирандагон, қонеъ гардонидани рағбат, эҳтиёҷоти маънавӣ ва талаботи онҳо ба интиҳоб ва гирифтани касб хангоми фориғ будан аз таълим дар муассисаҳои таълимӣ мебошад» [4].

Бояд қайд намуд, ки муҳити созгори таълимии муассисаи таҳсилоти иловагии кӯдакон муҳимтарин омили рушди эҷодкорӣ ва шартҳои худшиносии эҷодии кӯдакон ва наврасон буда, ҳамчун системаи таъсирот ва шароити ташаккули шахсият, инчунин имконоти рушди он, ки дар муҳити иҷтимоӣ ва фазоию субъектӣ ихота гардидааст, вазифаи барои шахс муҳайё намудани имкониятҳои таълим ва азхуд кардани таҷрибаи ҷамъиятиро доро мебошад.

Муҳаққиқони соҳаи педагогика хусусиятҳои зерини муҳити таълимии муассисаи таҳсилоти иловагии кӯдаконро қайд мекунад:

- тағйирпазирӣ;
- чандирӣ;
- таваҷҷӯҳ ба рушди фаъолият ва иқтидори эҷодии ҳар як кӯдак;
- эҷодкорӣ;
- табиати эвристикӣ;
- ҳалли мушкилот;
- мақсаднокӣ;
- мураккабӣ;
- бисёрромилӣ ва бисёрфунксиягӣ;
- сермаҳсулӣ;
- идорашаванда [1, 145].

Эҷодкорӣ муҳимтарин хусусияти муҳити таълимии муассисаи таҳсилоти иловагии кӯдакон буда, он синтези соҳаҳои фаъолият, муошират ва худшиносиро, ки дар ташаккули қобилият ва салоҳиятҳои эҷодии кӯдакон хеле самаранок мебошад, бо дарназардошти шавқу рағбат, эҳтиёҷоти иҷтимоӣ, суръат, сатҳ, ҳаҷми дарк ва азхудкунии дониш, малақаҳои зарурӣ ва тарзи тафаккуру амал бояд ташкил карда шуда, дар ин раванд бояд имкони ба ҳадди аксар расонидани қобилияти шахс барои худшиносии эҷодӣ имконпазир бошад.

Дар робита ба ин, истифодаи истилоҳи «муҳити эҷодии таҳсил» дар низоми таҳсилоти иловагӣ бамаврид доништа мешавад.

Таҳсилоти иловагии таълимгирандагон бо дар назар доштани майлу рағбати онҳо дар муассисаҳои таҳсилоти умумӣ ва ибтидоӣ, касбӣ ё дар муассисаҳои таълимии таҳсилоти

иловагӣ, ки дар шакли академияи хурди илмҳо, марказҳо, аз ҷумла марказҳои эҷодии кӯдакон ва наврасон, қасрҳо, хонаҳои эҷодии кӯдакон ва наврасон, стансияҳо, студияҳо, мактабҳои санъат, муассисаҳои таълимии ибтидоии махсуси ибтидоӣ, мактабҳои касбии варзишӣ, ҳунари, мусиқӣ, мактабҳои варзишии кӯдакон ва наврасон, мактабҳои махсуси варзишии захираҳои олимпии кӯдакону наврасон, клубҳо, аз ҷумла клубҳои тарбияи ҷисмонӣю варзишии маҳалли зист, клубҳои тарбияи ҷисмонӣю варзишии маъҷубон, варзишҳои кӯдакона, муассисаҳои солимгардонӣ фаъолият менамоянд, дар асоси барномаҳои таҳсилоти иловагӣ амалӣ мегардад [5].

Аз рӯйи ин таҷзия таҳсилоти иловагии кӯдакон аз як қатор соҳаҳои фаъолияти эҷодӣ иборат аст, ки ҳар яки онҳо хусусиятҳои худро доранд, ки бешубҳа ҳангоми фароҳам овардани муҳити эҷодӣ бояд ба назар гирифта шаванд. Соҳаҳои маъмули таҳсилоти иловагии кӯдакону наврасон тарбияи эҷодиву бадеӣ, техникӣ, табиатшиносӣ, сайёҳӣ – кишваршиносӣ, варзишӣ буда, инчунин тавассути фаъолият дар иттиҳодияҳои ҷамъиятии кӯдакону наврасон ва лагерҳои истироҳативу маърифатӣ амалӣ карда мешаванд.

Бояд гуфт, ки дар низоми таҳсилоти иловагии кӯдакон фаъолияти иттиҳодияҳои таълимӣ ва маҳфилҳои *равияи бадеӣ – эҷодӣ* маъмулу дастрас буда, маҳз тавассути онҳо кӯдакон бо фаъолиятҳои вобаста ба санъат ва эҷодиёти бадеӣ ошно мегарданд. Ба чунин намуди таҳсилоти иловагӣ марказҳои эҷодии кӯдакону наврасон, мактабҳои санъат ва мусиқӣ, марказҳои ҳунароҳои мардумӣ, студияҳо, мактабҳои рассомӣ ва амсоли инҳо дохил мешаванд.

Фаъолият дар маҳфилҳои *равияи техникаӣ* таҳсилоти иловагӣ дар шароити кунунӣ барои кӯдакон хеле ҷолиб ва серталабот буда, онҳо кодиранд ба инкишофи эҷодиёти техникаӣ таълимгирандагон барои пешрафти иҷтимоӣ-иқтисодӣ, илмӣ-техникӣ ва мудофиавии ҷамъият ва давлат мусоидат намоянд. Мутаасифона дар кишвари мо муассисаҳои махсусгардонидашудаи тарбияи техникаӣ наврасон ташаккул наёфта, онҳо аслан дар шакли маҳфилу иттиҳодияҳои таълимии конструкторӣ, робототехника, радиоэлектроника, ихтироъкорӣ, лабораторӣҳои инноватсионӣ ва ғайраҳо дар назди марказҳои кӯдакону наврасон, марказҳои рушди истеъдодҳо, литсею гимназиҳо ва клубу марказҳои хусусӣ ба таври аҳён – аҳён амал намуда, фаъолияти кӯдакон дар ин самт аслан ба таври мустақилона тавассути иштирок дар озмунҳои ба ин равия бахшидашуда таъмин мегардад. Ҳол он, ки дар доираи эълон гардидани Бистсолаи омӯзиши фанҳои дақиқу риёзӣ ва табиатшиносӣ эҳёи стансияҳои техникони наврас, ташкили технопаркҳои кӯдакона ва бюроҳои таҷрибавии конструкторӣ мувофиқи мақсад дониста мешавад.

Дар низоми таҷрибашудаи таҳсилоти иловагӣ *равияи табиатшиносӣ ва сайёҳиву кишваршиносӣ* низ барои фаъолияти эҷодии кӯдакону наврасон ҷойгоҳи махсус доранд. Зеро ташаккули тавачҷуҳи кӯдакон ба омӯзиш ва ҳифзи табиат, биология, ҷуғрофия, экология ва дигар илмҳои дар бораи замин, таъриху фарҳанг, омӯзишу арҷгузорӣ ба қорнамоиҳои сиёсӣю ҳарбии шуҷоатмандонаи давлатмардон, сарбозону афсарон, омӯзиши имкониятҳои сайёҳии мамлакат, сохтани харитаҳои туристӣ ва амсоли инҳо дар баробари рушди фаъолияти илмиву тадқиқотии наврасон, метавонад ба сифати сарчашмаи рушди иҷтимоӣ ва шахсияти онҳо таъсиргузор бошад. Ҳоло дар ин самтҳо фаъолияти маҳфилҳои алоҳидаи марказҳои эҷодии кӯдакон, академияи хурди илмҳо, ҷорабиниҳои берунамактабии муассисаҳои таҳсилоти миёнаи умумӣ ва озмуну олимпиадаҳо мисол овардан мумкин аст. Аммо онҳо ба таври фарогир наметавонанд талаботи кӯдакони завқмандро ба ин равия қонеъ гардонанд. Дар ин самт эҳёи стансияҳои натуралистони наврас, сайёҳӣ – кишваршиносӣ, планетарийҳо, марказҳои тарбияи экологӣ, табиатдӯсториҳои ҷавон, экспедитсияҳо, базаҳои туристиву кишваршиносӣ ва тақвияти қори осорхонаҳо дар назди муассисаҳои таҳсилоти миёнаи умумӣ ва иловагӣ ногузир мебошад.

Фаъолият дар *равияи варзиш ва тарбияи ҷисмонӣ* дар низоми таҳсилоти иловагӣ бо мақсади ташаккули ҷисмонии кӯдак, омӯзонидани фарҳанги тарзи ҳаёти солим ва тарбияи захираҳои варзишӣю олимпӣ нигаронида шудааст. Дар ин самт фаъолияти самарабахши мактабҳои варзишӣ ва захираҳои олимпӣ, марказҳои омӯзишии федератсияҳои намудҳои гуногуни варзиш, майдончаҳои варзишӣ ва бозии кӯдакону наврасон, иттиҳодияҳои таълимӣ ва маҳфилҳои варзишии марказҳои кӯдакону наврасон ва баргузориҳои мусобикаҳои мунтазам дар ин самт доиршавандаро метавон мисол овард.

Мутобиқ намудан ва инкишоф додани хусусиятҳои равонии шахсият, қобилиятҳои муоширатӣ, зехнӣ ва эҷодии таълимгирандагон, ташаккули сифатҳои роҳбарӣ ва ташкили фароғати иҷтимоии кӯдакон низ аз самтҳои асосии таҳсилоти иловагӣ дониста шуда, он

тавассути ҷалби кӯдакон ба *иттиҳодияҳои ҷамъиятию педагогӣ* амалӣ карда мешавад. Дар ин самт фаъолияти кӯдакону наврасонро дар зиннаҳои Созмони хонандагони муассисаҳои таҷхилоти умумии Ҷумҳурии Тоҷикистон ба номи Исмоили Сомонӣ, ки дастаҳои он дар назди муассисаҳои тахсилоти миёнаи умумӣ ва шуруҳи он дар назди муассисаҳои тахсилоти иловагӣ амал мекунанд, мисол овардан мумкин аст.

Мисоли дигари фаъолияти эҷодии кӯдакон дар низоми тахсилоти иловагӣ ташкили *лагерҳои истироҳативу фароғатӣ* мебошад. Дар Ҷумҳурии Тоҷикистон фаъолияти лагерҳои тобистонаи кӯдакону наврасони маъмул аст, ки ҳамасола тибқи қарори дахлдори Ҳукумати Ҷумҳурии Тоҷикистон дар давраи таътили тобистонаи кӯдакону наврасон ташкил карда мешаванд. Бояд қайд намуд, ки лагерҳои мазкур, ки аслан аз истироҳатгоҳҳои берназшаҳрии назди шуъбаҳои маорифи шаҳру ноҳияҳо, корхонаву ташкилотҳо, майдончаҳои солимгардонии назди муассисаҳои тахсилоти умумӣ, лагерҳои омӯзишии назди муассисаҳои тахсилоти иловагӣ ва фароғатҳои кӯдаконаи хусусӣ иборат буда, асосан аз рӯйи як самт – таъмини истироҳату фароғат дар давраи таътил фаъолият намуда, инчунин ба барқарорсозии ҷисмониву равонии кӯдакон машғул мегарданд. Барои фаъолияти самарабахш ва таъмини муҳити созгори эҷодӣ дар онҳо таҳияи барномаҳои махсус барои лагерҳои кӯдакона аз рӯйи равияҳо: истироҳативу фароғатӣ, истироҳативу солимгардонӣ, истироҳативу омӯзишӣ, истироҳативу варзишӣ, истироҳативу ҳарбӣ – ватандӯстӣ, истироҳативу ккишваршиносӣ ва ғайраҳо мувофиқи мақсад хоҳад буд.

Муҳити эҷодии тахсилот дар ин соҳаҳои фаъолият ба ҳар як кӯдак имкон медиҳад, ки на танҳо иқтидори эҷодкории худро инкишоф диҳад, балки эҳтиёҷоти минбаъдаи худшиносӣ ва худинкишофдиҳии эҷодиаш ҳавасманд гардонида шуда, хусусиятҳои худбаҳодиҳии объективӣ ва ташаккули қобилиятҳо ӯ ташаккул дода шаванд.

Азбаски дар маркази муҳити эҷодии тахсилот симои худи кӯдак ва раванди ташаккули ӯ меистад, хуб мебуд, ки ҳислатҳои шахсияти ӯ, ки ҳангоми инкишофи худшиносӣ дар ин муҳит рушд ёфтаанд, ҳамчун меъёри фаъолият истифода бурда шаванд.

Дар ин асно муҳити таълимии муассисаи тахсилоти иловагии кӯдаконро ба самтҳои зерин, ки дар онҳо раванди худшиносии эҷодии шахсият сурат мегирад, иборат доништан мумкин аст:

- фаъолият;
- муошират;
- худшиносӣ.

Самти фаъолият. Ҳангоми тахсил дар муассисаи тахсилоти иловагӣ кӯдакон тавассути фаъолият дар рафти баргузори машғулиятҳо мавзӯҳоро пурра аз худ намуда, дар системаи робитаҳое, ки дар ҳар як намуди фаъолият вобаста ба онҳо мавҷуданд, мавқеи худро муайян мекунанд. Маҳз дар фаъолият робитаҳои иҷтимоӣ ва аҳамияти онҳо ба таври самаранок дарк карда мешаванд.

Бояд гуфт, ки ҳама намудҳои фаъолияти кӯдакон дар низоми тахсилоти иловагӣ бо ҳам алоқаманданд дошта, имкони дар як вақт амалӣ намудани чанд намуди фаъолияти эҷодиро фароҳам меоранд. Барои мисол дар маҳфили «Рақси миллӣ» – и Муассисаи давлатии «Маркази кӯдакон ва наврасони шаҳри Душанбе» (роҳбар – омӯзгори тахсилоти иловагӣ М. Фатхуллоева) кӯдакон на танҳо ҳаракатҳои рақсро меомӯзанд ва дар гузоштани композитсияҳои хореографӣ иштирок менамоянд, балки мустақилона барои рақс сару либос интихоб мекунанд, дар ороиши сахна иштирок мекунанд, мувофиқи идеяи рақси гузошташуда рӯй ва мӯйҳои худро ороиш медиҳанд, ки дар як вақт иҷрои чанд намуди фаъолияти эҷодӣ мебошад.

Усулҳои асосии фароҳам овардани муҳити эҷодӣ дар самти фаъолият инҳоянд:

шинос намудани кӯдакон бо эҷодиёт ва натиҷаҳои маҳсули рассомон, адибон, бастакорон, варзишгарон. Муҳим аст, ки ин раванд ба кӯдакон ба таври содда ва фаҳмо пешниҳод гардида, шавку ҳаваси онҳо барои фаъолияти эҷодӣ бедор карда шуда, инчунин ҳамчун усули ҳавасмандкунанда кор бурда шавад;

ҳавасмандгардонии фаъолияти эҷодии кӯдакон тавассути натиҷаҳои маҳсули мустақилонаи эҷодӣ (асарҳои мусиқӣ, расмҳо, шеърҳо, рақсҳо, намоишгоҳҳо ва ғ.). Зарур аст, ки натиҷаҳои эҷодиёти кӯдакон аз ҷониби дигарон (омӯзгорон, волидайн, таълимгирандагони дигар) ҳангоми ташкили концертҳо, намоишгоҳҳо, озмунҳо ва ғайраҳо кадр карда шаванд;

ба машгулиятҳои гуногун ҷалб намудани кӯдакон, истифода бурдани шаклу усулҳои гуногуни кор бо онҳо, зеро истифодаи гуногуни усулҳо самаранокии корро дар робита ба инкишофи қобилияти эҷодӣ зиёд мегардонад;

ба кӯдакон додани имконияти интихоб ва таъия кардан ба мустақилияти ҳеш дар раванди фаъолияти эҷодӣ;

таъмини алоқамандии байни фаъолияти кӯдакон дар таҳсилоти иловагӣ ва корҳои касбинтихобкунӣ тавассути ташҳиси тамоюли касбӣ, шиносӣ бо касбҳои эҷодкорӣ ва фарогирии кӯдакон ба фаъолияти аз ҷиҳати иҷтимоӣ аҳамиятнок;

истифодаи технологияҳои муосири таълимӣ, ки ба хусусияти субъективии фаъолияти кӯдакон нигаронида шуда, ташаккули шахсии ҳар яки онҳоро таъмин менамояд.

Самти муошират. Фаъолият бидуни муошират ғайриимкон аст. Ҳар қадаре ки фаъолият гуногунранг бошад, ҳамон қадар муошират ғанӣ мегардад. Кӯдак дар низоми таҳсилоти иловагӣ дар сатҳи гуногуни ҳамкорӣ қарор дорад, ки самаранокии онро фаъолияти эҷодӣ тавассути муошират таъмин менамояд.

Ҳамкорӣ дар шароити таҳсилоти иловагӣ, ҳамчун асоси таъминкунандаи фазои муошират дар фаъолияти эҷодӣ дар зинаҳои гуногун амалӣ мегардад:

-иттиҳодияи таълимӣ (кӯдак-кӯдак, кӯдак-муҳити таълимӣ, кӯдак-омӯзгор);

-муассисаи таълимӣ (омӯзгорон – кӯдакон, омӯзгорон – волидайн, кӯдакон – волидайн ва диг.);

-таҳсилоти иловагӣ – ҷомеа.

Вижагиҳои ҳамкориҳои байни кӯдакон дар шароити таҳсилоти иловагӣ аксар вақт хусусиятҳои омехтаи синну соли дошта, дар натиҷаи он сатҳҳои гуногуни инкишофи қобилиятҳои эҷодӣ ва зуҳуроти фаъолияти он тавассути ҳавасмандии гуногун барои иштирок дар маҳфилу барномаи таҳсилоти иловагӣ ва озмуну чорабиниҳои гуногун ба даст меояд.

Вобаста ба ин омӯзгор ҷиҳати таъмини самаранокии ҳамкориҳои байнишахсӣ ва гурӯҳӣ бояд хусусиятҳои инфиродии ҳар як кӯдакро ба назар гирифта, барои ба вучуд овардани фазои муносиб дар коллектив кор кунад, дар иттиҳодияи таълимӣ фазои мусоиди психологиро таъмин намояд.

Масалан дар фаъолияти маҳфили «Фурӯғи субҳи доноӣ китоб аст» – и Муассисаи давлатии «Маркази кӯдакон ва наврасони шаҳри Душанбе» (роҳбар – омӯзгори таҳсилоти иловагӣ Г. Салимова) барои таъмини фазои муошират ва ба даст овардани натиҷаҳои назаррас ҷиҳати иҷрои барномаи таълимии таҳсилоти иловагӣ таълимгирандагонро вобаста ба сатҳи китобдонию китобхонӣ ба ҳамдигар вобаста намуда, арзёбии донишҳои онҳоро дар натиҷаи ташкили суҳбату баррасиҳои мавзӯҳо дар байни коллективи маҳфил ба роҳ мондааст. Дар ин баробар барои таъияти ҷараёни ташаккули қобилиятҳои кӯдакон ва таъмини муошират дар ин самт ҳамкориҳои мунтазами ин маҳфил бо маҳфили «Китобдӯстони наврас»-и ҳамин Муассиса ташкил гардида, машгулиятҳои муштарак гузаронида мешаванд. Илова ба бар ин сайри мунтазами аъзои ин маҳфил ба китобхонаҳо ва иштирок ба сифати шунаванда дар озмунҳои сатҳи маҳалливу ҷумҳуриявии «Фурӯғи субҳи доноӣ китоб аст» кӯдаконро ба ин равия ҳавасманд намуда, онҳо барои таъмини шароити эҷодӣ ҳамкориҳои байни волидайн ва омӯзгорро тавассути иштирок дар машгулияти маҳфилҳо ташкил намудаанд, ки фазои мусоиди муоширатро фароҳам овардааст.

Илова бар ин, таъмини ҳамкориҳои кӯдак бо муҳити таълимии ҳуди муассисаи таҳсилоти иловагӣ низ муҳим аст. Самаранокии ҷунин робитаи мутақобила ба тарҳрезии мувофиқи фазои ашъии синфхонаҳо, шароити мусоид барои омӯзиш, фазои эҷодии иттиҳодияи таълимӣ мусоидат мекунад. Муҳимтар боз он аст, ки ҳуди кӯдак низ ба фаъолиятҳои оид ба тарҳрезии фазои атроф, нигоҳ доштани анъанаҳои мавҷуда ва муҳити ашъии муассиса ва ғайраҳо шомил карда шавад.

Ҳамкориҳои омӯзгор бо кӯдакон дар муассисаи таҳсилоти иловагӣ дар ҳолатҳои зерин самаранок хоҳад буд:

-хусусиятҳои иқтисодии эҷодии ҳар як шахсияти кӯдакро хуб донанд ва дарк намоянд;

-ҳамкорӣ характери муоширатӣ дошта бошад;

-эҳтиром гузоштан ба мавқеи ҳар як таълимгиранда;

-ҳуди омӯзгор ба инкишофи фаъолияти эҷодӣ ва шавқу ҳаваси кӯдакон кӯшиш ба харҷ диҳад.

Инчунин, вазифаи дигари муҳими омӯзгор ҷалб намудани волидайн ба равади инкишофи қобилиятҳои эҷодии кӯдакон мебошад. Шакли анъанавии иштироки волидайн дар

фаъолияти иттиҳодияҳои таълимии муассисаҳои таҳсилоти иловагӣ ташриф овардан ба концертҳои ҳисоботӣ, намоишгоҳҳо ва мусобиқаҳои кӯдакон мебошад. Аммо чунин шаклҳои ҳамкориҳои волидайн бо кӯдак ва омӯзгорон, ба монанди ҷалб намудани падару модар ба ташҳис кардани қобилиятҳои кӯдак, якҷоя ба концертҳо, намоишгоҳҳо, осорхонаҳо, ба машваратҳои инфиродӣ оид ба маъсалаҳои инкишофи иқтидори эҷодии шахсият ташриф овардан, ҷалб кардани онҳо ба коркард намудани барномаи инфиродии таълимии кӯдак, фароҳам овардани муҳити эҷодӣ ҳам дар муассисаҳои таҳсилоти иловагӣ ва ҳам дар хона, ҷалб намудани волидайн дорои қобилиятҳои эҷодӣ ба машғулияти якҷоя бо кӯдак, иштироки аҳли оилаи кӯдак ба фаъолияти лоиҳавӣ ва ғайраҳо дар низоми таҳсилоти иловагӣ натиҷаи назаррас медиҳад.

Ҳамин тариқ, ҷиҳати таъмини фазои муошират дар муҳити таълимии таҳсилоти иловагӣ, ки ба инкишофи эҷодии кӯдакон мусоидат мкунад, риоя кардани талаботҳои зерин зарур шуморида мешавад:

- инкишоф додани ҳамкориҳои кӯдакони синну соли гуногун;
- ба ҳамкорӣ байни омӯзгорон, кӯдакон ва волидайн таваҷҷуҳ кардан;
- эҳтиром гузоштан ба мавқеи якдигар, ғамхорӣ ба якдигар;
- ба таври раванӣ оmodан будан ба ҳамкориҳои тарафайн;
- характери эҷодӣ доштани муносибатҳо, ки ташаббус ва мустақилияти кӯдаконро

ҳавасманд мегардонад;

-мунтазам васеъ кардани соҳаи муоширати кӯдакон тариқи инкишоф додани ҳамкорӣ бо таълимгирандагони тамоми иттиҳодияҳои таълимии муассисаҳои таҳсилоти иловагӣ ё мактаб, иштирок дар озмуну концертҳои эҷодӣ, театрҳо, осорхонаҳо, ёдгориҳои меъморӣ ва ғайраҳо;

-ташқили воҳӯриҳо бо шахсиятҳои аҳли фарҳанг ва санъат (рассомон, адибон, варзишгарон ва диг.);

-фароҳам овардани шароити мувофиқи фазоӣ - моддии муошират (оро додани синфхона, намуди зоҳирии таълимгирандагон, иҷроиши мусиқӣ ва ғайра).

Самти худшиносӣ бо раванди ташаккули шахсии «ман»-и кӯдак, ки таҳти таъсири муносибатҳои сершумор ва таъсири иҷтимоӣ ташаккул меёбад, алоқаманд аст. Муҳити таълимии муассисаи таҳсилоти иловагии кӯдакон, ки вазифаи фароҳам овардани имкони таҳсил ва азхудкунии таҷрибаи иҷтимоии шахсро иҷро мекунад, системаи таъсирот ва шароити ташаккули шахсият, инчунин имкониятҳои рушди он мебошад.

Инчунин, имкониятҳои инкишофи кӯдак дар муҳити иҷтимоӣ ва фазоиву объективӣ муҳимтарин омили инкишофи эҷодкорӣ ва шартҳои асосии худшиносии эҷодии кӯдакон ва наврасон буда, мақсади он аз бедор намудани ҳиссиёти эҷодкорӣ ва ба ҳадди аксар инкишоф додани нерӯи эҷодие, ки табиатан дар вучуди ӯст, иборат мебошад.

Барои амалӣ гардонидани рушди самти худшиносии муҳити эҷодии таҳсилоти иловагии кӯдакон риояи талаботҳои зерин ҳатмӣ мебошанд:

-ҳамкориҳои ба шахсият нигаронидашуда (ба назар гирифтани талабот ва хусусиятҳои инфиродии ҳар як кӯдак);

-таъмини рушди шахсият (ҳар қадаре ки кӯдак ба мақсад, мундариҷа ва рафти инкишофи эҷодии хеш дар таҳсилоти иловагӣ таъсир гузорад, ҳамон қадар ӯ метавонад шахси дар ҷомеа мавқеи худро муайянгардида ҳисобида шавад);

-меъёрҳои амалишавии фаъолияти муҳити таълимӣ бояд аз қобилиятҳои эҷодие, ки дар муҳити мазкур ташаккул меёбанд, иборат бошанд;

-худӣ муҳити таълимӣ бояд хусусиятҳои эҷодкорӣ, ихтироъкорӣ, маҳсулнокиӣ, чандирӣ, аслият ва мустақилиятро дошта бошад;

-муҳити фаъолияти эҷодӣ бояд ба рушди майлу ҳаваси ботинии кӯдак мусоидат кунад [3].

Муҳите, ки дар он эҷодкорӣ амалӣ мегардад, бояд сатҳи баланди номуайяни ва имконоти иқтидори муҳталиф дошта бошад. зеро номуайяни ва имконоти гуногун кӯдакро водор мекунад, ки мустақилона соҳаи фаъолияти худро пайдо кунад.

Ҳамин тариқ, муҳити эҷодӣ бо омилҳои гуногун таъмин гардида, рушди он дар шароити муносири таълимӣ бояд аз нуктаи назари равиши шахсӣ-фаъолиятӣ ва субъективӣ сурат гирад, ки мувофиқи он шартҳои пешбарандаи рушди нерӯи эҷодии таълимгирандагон ба навҳои гуногуни фаъолияти эҷодӣ фаро гирифтани онҳо мебошад. Аз ҷумла:

-мавқеи субъективии таълимгиранда бо роҳи мустақилона ва якҷоя муайян кардан ва дарк намудани майлу рағбат, ҳадафҳо, интихоби воситаҳо ва шароити фаъолияти онҳо таъмин карда мешавад;

-низомии муносибатҳои байни омӯзгорон ва таълимгирандагон дар заминаи ошкорбаёнӣ, эътимод, муколама, фароҳам овардани шароит барои худифшоӣ ва худшиносии неруи эҷодии таълимгирандагон сохта шавад.

Ҳамин тарик, фароҳам овардани муҳити эҷодӣ дар низомии таҳсилоти иловагии кӯдакону наврасон як ҷанбаи муҳими рушди ин соҳаи тарбия буда, омӯзгорон ва масъулини муассисаҳои он бояд ба ташаккули ҷунин муҳит бо истифода аз усулҳо ва равишҳои гуногун, ки ба инкишофи қобилият ва салоҳиятҳои эҷодӣ насли наврас равона гардидаанд, диққати махсус диҳанд.

АДАБИЁТ

1. Дополнительное образование детей. Психолого – педагогическое сопровождение // отв. ред. Л.В. Байбородова. – 2-е изд., испр. и доп. - М. “Юрайт”, 2016. – 413 с.

2. Евладова, Е.Б. Дополнительное образование детей // Евладова Е.Б., Логинова Л.Г., Михайлова Н.Н. - М. “Владос”, 2004. – 349 с.

3. Кречетников, К.Г. Проектирование креативной образовательной среды на основе информационных технологий. – М.: Госкоор. центр, 2006.

4. Қонуни Ҷумҳурии Тоҷикистон “Дар бораи таҳсилоти иловагӣ”. (Ахбори Маҷлиси Олии Ҷумҳурии Тоҷикистон, с. 2012, №4, мод. 276; Қонуни ҚТ аз 29.01.2021с., №1766).

5. Низомномаи намунавии муассисаҳои таҳсилоти иловагӣ дар Ҷумҳурии Тоҷикистон. Қарори Ҳукумати Ҷумҳурии Тоҷикистон аз 1 марти соли 2018, №93.

6. Раҳимӣ, К.М. Нақши таҳсилоти иловагӣ дар рушди қобилияти эҷодии хонандагон // Паёми Пажухишгоҳи рушди маориф, №1 (41), 2023, саҳ. 140 – 146.

7. Фадеева, А.П. Развитие образовательной среды учреждения дополнительного образования как условие творческой самореализации детей и подростков: авто-реф. дис. ...канд. пед. наук / А.П. Фадеева. – Ульяновск, 2010.

ФАҲМИШИ ЛАЁКАТ ДАР ЧАҲОРЧҶУБАИ ИЛМҲОИ ПСИХОЛОГИЯ ВА ПЕДАГОГИКА

АБДУРАҲМОНОВ Гулрӯз Нурмахмадович – сармутахассиси шуъбаи методикаи таълим, психология ва омодаسازی кадрҳои илми Академияи таҳсилоти Тоҷикистон, номзади илмҳои психологӣ, ш. Душанбе, к. А. Адҳамов, 11/2. E-mail: abduraxmonov1979@mail.ru, тел.: (+992)98 333 02 79

Мақола ба таҳлилу баррасии масъалаи лаёқат дар адабиёти психологӣ ва педагогӣ бахшида шудааст. Зимни таҳлили адабиёти марбути шартан раҳёфтҳои маърифатӣ, эҷодӣ, психофизиологӣ, шахсиятӣ, экологӣ, психодидактикӣ ва намояндагони барҷастаи онҳо, ки психологҳои хориҷа ва ватаниро фаро мегиранд, ҷудо карда мешаванд. Ҳар яке аз ин раҳёфтҳо ба таври хос масъалаи лаёқат ва лаёқатмандиро баррасӣ мекунанд. Афзалияти раҳёфти психодидактикӣ дар омӯзиши лаёқат таъкид карда мешавад, ки ҷонибдорони он имконияти фазои таҳсилотиро дар саривақт ошкор намудан ва рушд додани аломатҳои лаёқатмандии зеҳнӣ махсусан таъкид менамоянд.

Вояҳои асосӣ: рушд, лаёқат, раҳёфти маърифатӣ, раҳёфти психофизиологӣ, раҳёфти шахсиятӣ, раҳёфти эҷодӣ, психология, педагогика.

ПОНИМАНИЕ ОДАРЕННОСТИ В РАМКАХ ПСИХОЛОГИИ И ПЕДАГОГИКИ

АБДУРАҲМОНОВ Гулруз Нурмахмадович – главный специалист отделения методики обучения, психологии и подготовки научных кадров Академии образования Таджикистана, кандидат психологических наук Академии образования Таджикистана, г. Душанбе, ул. А. Адхамов, 11/2. E-mail: abduraxmonov1979@mail.ru, тел.: (+992)98 333 02 79

Статья посвящена анализу и рассмотрению проблемы одарённости в психолого-педагогической литературе. При анализе соответствующей литературы условно выделяются когнитивный, творческий, психофизиологический, личностный, экологический, психодидактический подходы и их видные представители, в том числе зарубежные и отечественные психологи. Каждый из этих подходов конкретно затрагивает вопрос одарённости. Подчеркивается преимущество психодидактического подхода в исследовании таланта, где его сторонниками подчеркивается возможность раннего выявления и развития признаков интеллектуальной одаренности в образовательной среде.

Ключевые слова: развитие, способности, познавательный подход, психофизиологический подход, личностный подход, творческий подход, психология, педагогика.

UNDERSTANDING GIFTEDNESS WITHIN PSYCHOLOGY AND PEDAGOGY

ABDURAKHMONOV Gulruz Nurmakhammadovich – chief specialist of the department of teaching methods, psychology and training of scientific personnel of the Academy of Education of Tajikistan, candidate of psychological sciences of the Academy of Education of Tajikistan, Dushanbe, st. A. Adkhamov, 11/2. E-mail: abduraxmonov_1979@mail.ru, phone: (+992)98 333 02 79

The article is devoted to the analysis and consideration of the problem of giftedness in psychological and pedagogical literature. When analyzing the relevant literature, cognitive, creative, psychophysiological, personal, ecological, psychodidactic approaches and their prominent representatives, including foreign and domestic psychologists, are conventionally distinguished. Each of these approaches specifically addresses the issue of giftedness. The advantage of the psychodidactic approach in the study of talent is emphasized, where its supporters emphasize the possibility of early identification and development of signs of intellectual giftedness in the educational environment.

Key words: development, abilities, cognitive approach, psychophysiological approach, personal approach, creative approach, psychology, pedagogy.

Дар илми психология ва педагогика проблемаи лаёқат ва лаёқатмандӣ дар ҷаҳорҷӯбаи раҳёфтҳои гуногун баррасӣ гардидааст: раҳёфти маърифатӣ (Ф. Галтон, В. Штерн, Ч. Спирмен, Р. Стернберг, М.И. Холодная, В.Н. Дружинин ва диг.), ки дар доираи он лаёқат ҳамчун раванди коркарди ахбор ва захира намудани таҷрибаи фардии маърифатӣ баррасӣ мегардад; баррасии масъалаи лаёқат дар қаринаи проблемаи эҷодиёт ва эҷодкорӣ (креативноӣ) (Д.Б. Богоявленская, А.М. Матюшкин, Яковлева, Ч. Гилфорд), ки дар он фаҳмиши лаёқат ҳамчун заминаи умумӣ барои рушди шахсияти эҷодкор дила баромадамешавад; раҳёфти психофизиологӣ (Г. Айзенк, Н.С. Лейтес, Э.А. Голубева, А.Н. Лебедев), ки ҷонибдори заминаи биологӣ доштани лаёқат буда, онро зухуроти психофизиологӣ мешуморад; раҳёфти шахсиятӣ (Ю.Д. Бабаева, К. Роджерс, А. Маслоу), ки дар доираи он лаёқат ҳамчун сифати шахсияти комил баррасӣ мегардад; раҳёфти эконпсихологӣ, ки аз ҷониби В.И. Панов, кооркард гардида, лаёқатро ҳаҷун шакли махсуси зухуроти табиати эҷодии психика, ҳамчун сифати системавии психика баррасӣ менамояд, ки ҳангоми таъсири тарафайни психика бо олами атроф ба вучуд меояд; раҳёфти психодидактикий (таҳсилотӣ) Н.К. Амонов, Р. Атаханов, Ч. Рензулли, Н.Б. Шумакова, В.С. Юркевич, В.И. Панов), ки тарафдорони он ба имконияти фазои таҳсилотӣ дар саривақт ошкор намудан ва рушд додани аломатҳои лаёқатмандии зеҳнӣ ақя менамоянд.

Ба раҳёфтҳои гуногун нигоҳ накарда, айни замон лаёқати зеҳнӣ аз ҷониби аксари муҳаққиқон ҳамчун зухуроти бисёрҷанба, тағйирпазир, мурракабташқил эътироф мегардад, ки дар баробари қобилиятҳои зеҳнӣ инчунин эҷодкорӣ, имаромнокии маърифатӣ ва сифатҳои шахсии фардро фаро мегирад [1, 2, 6, 7, 11, 12, 13, 18, 21, 22].

Дар ҳамин радиф Н.Б. Шумакова таъкид менамояд, ки лаёқати зеҳнӣ дар зинаи баланди рушди умумии зеҳнӣ ва имкониятҳои эҷодӣ, дар ҳасосии баланд ба таълим дар соҳаҳои

гуногуни дониш зоҳир мегардад [21, с. 38]. Ба андешаи ӯ, раванди таълим бояд на танҳо аз рушди зеҳнӣ иборат бошад, балки шахсияти кӯдакро дар умум фаро гирад.

Барои татбиқи раҳёфти мазкур мебояд мундариҷа ва методҳои таълимро тағйир дод. Мавзӯҳо ва проблемаҳои омӯхташаванда бояд хусусияти глобалӣ ва заминавӣ дошта бошанд. Ин имкон фароҳам меорад, то фанҳои сершумори таълимӣ дар алоқамандии ҳамдигарӣ омӯхта шаванд, ки томияти мундариҷаи таълимро таъмин намуда, дар хонандагон тасвири яклухту томи оламро ба вучуд меорад.

Дар доираи раҳёфти таҳсилоти В.С. Юркевич пешниҳод менамояд, ки масъалаи ошкорнамоӣ ва рушди лаёқатро дар қаринаи лоиҳаи афзалиятдоштаи ҳаётии ҳар як кӯдак баррасӣ намоем, ки ҳамроҳии кӯдаки болаёқатро то худмуайяннамоии касбӣ ва татбиқи зарфиёти онҳо дар маҳсулоти аз лиҳози иҷтимоӣ муҳим дар назар дорад [22, с. 99].

В.С. Юркевич шароитҳои зеринро ҷудо менамояд, ки онҳоро барои коркарди лоиҳаи афзалиятдоштаи ҳаётии кӯдак дар назар доштан зарур аст: 1) шахси дигари муҳим (референтӣ): волидон, омӯзгорон, ҳамсолон, баъзан ҳатто ҳамсӯҳбати тасодуфӣ; 2) адабиёт ва санъат; 3) таассуротҳои баланд (олӣ); 4) муҳити иҷтимоӣ ба маънои васеъ ва маҳдуди он.

Қайд намудан ҷои аз аст, ки татбиқи босмари лоиҳаи болозикр кори диққатталаб ва меҳнати дастаҷамъонаи садорати муассисаи таълимӣ, омӯзгорон, волидон, психологҳо ва дигар ашхоси ҳавасмандро талаб мекунад. Дар ҳолати мазкур дар таҳия, ташкил, ҳамоҳангсозӣ ва илоранамоеии лоиҳаи афзалиятдоштаи ҳаётии кӯдаки лаёқатманд психологӣ аз лиҳози касбӣ омодагардида нақши калидӣ дорад.

Намояндаи дигари раҳёфти таҳсилоти – Ч. Рензулли чунин мешуморад, ки лаёқат натиҷаи тасири байниҳамӣ ва ҳамкориҳои се нишондиҳанда: зеҳн, эҷодкорӣ (креативнокӣ) ва маромнокии маърифатӣ мебошад. Методи дар якҷоягӣ бо С. Райс ва Л. Смит коркарднамудаи онҳо бо номи "турникет", ба муайяннамоии кӯдакони болаёқат равона гардида, барои кор дар муассисаи таҳсилоти миёнаи умумӣ пешбинӣ гардидааст. Ҷояи методи мазкур аз он иборат аст, ки раванди муайяннамоии лаёқатмандии кӯдак набояд якборагӣ бошад, балки муддати тулониро дар назар дошта бошад. Мушоҳидаи дарозмуддати кӯдак (муддати як сол) дар раванди кори ӯ бо барномаҳои махсус амалӣ мегардад. Вобаста аз дастовардҳои кӯдак метавонад дилхоҳ вақт аз гурӯҳи таълимӣ берун шавад, ё худ ба он ворид гардад. Дар асоси омӯзиши қобилиятҳо, рағбатҳо ва услуби писандидаи таълиму омӯзиши, худомӯзӣ, тафаккури кӯдак «портфели маълумот» оиди ӯ ташкил карда мешавад, ки дар он пеш аз ҳама диққат додан ба дастовардҳо таъкид мегардад, на ба норасогиҳо [14, с. 47].

Дар амсилаи бисёромии аз ҷониби психологи олмонӣ К. Хеллер ва ҳамкоронаш таҳиягашта дастовардҳои баланд ҳамчун маҳсули лаёқатмандӣ, тавсифоти шахсиятӣ ва ихотаи иҷтимоӣ баррасӣ мегардад. Лаёқат аз ҷониби муаллифони болозикр ҳамчун зарфиёти фардӣ, маърифатӣ, маромӣ ва иҷтимоӣ фаҳмида мешавад, ки имконияти ноил гаштан ба дастовардҳои баландро дар як ё якҷанд соҳаи зерин фароҳам меорад: зеҳн (интеллект), эҷодиёт, салоҳияти иҷтимоӣ, имкониятҳои бадеӣ, имкониятҳои психомоторӣ [18, с. 121].

Ба андешаи мо, дар асмсилаи мазкур ҷудо намудани салоҳиятмандии иҷтимоӣ ба сифати соҳаи алоҳидаи лаёқатмандӣ муҳим аст. Муҳимии нуқтаи мазкур дар замони муосир дар он аст, ки дар баробари одамони болаёқат дар соҳаи илм, санъат ва техника дар рушди ҷомеа инчунин сиёсатмадорон, роҳбарон ва арбобони болаёқати давлатӣ низ нақши ҳалқунанда доранд. Сифати мазкур инчунин ба шахсони лаёқатманд дар соҳаи илм ва техника зарурааст, зеро дар баробари таҳияи ғояҳои илмӣ ба олими муосир тарғиб намудан, пешбарӣ намудан, татбиқ намудани онҳо низ лозим аст, ки бе мавҷудияти малакаҳои муайяни иҷтимоии ҳамкорӣ бо дигар одамон ғайриимкон аст.

Ю.Д. Бабаева чунин мешуморад, ки ошкор намудан, таълим ва рушд додани кӯдакони лаёқатманд бояд ба раҳёфти мукамал ба омӯзиши шахсияти онҳо замина гирад, ки ягонагии баррасии ҷанбаҳои маърифатӣ ва аффективӣ (ҳиссиётӣ)-и рушди психики онҳоро дар назар дорад. Ӯ нақши эмотсияҳои зеҳнро дар раванди гузориши мустақилона ва ҳалли масъалаҳои эҷодӣ маҳсусан қайд менамояд [2, с. 7].

Дар пайравӣ аз Л.С. Виготский, ки зарурати иваз намудани раҳёфти маъмули статикиро дар омӯзиши лаёқат ба раҳёфти динамики қайд намуда буд, Ю.Д. Бабаева назарияи динамикии лаёқатмандиро коркард намудааст. Моҳияти назарияи мазкур дар он ифода меёбад, ки дар ҷаҳорҷубаи он ба сифати предмети омӯзиш на танҳо нишондиҳандаҳои мухталифи арзёбии қобилиятҳо, балки инчунин ҳуди раванди рушд баромад мекунад. Муҳаққиқ давраҳои зерини раванди ташхисиро ҷудо мекунад: таҳқиқи қаблии ташхисии ҳар

як кудак; ташҳиси этиологӣ ва ё сабаби (сабабҳои ин ё он « монеа»-ҳои психологӣ ошкор мегарданд); ташҳиси типологӣ (муайян намудани ин ё он намуди рушд, ошкор намудани механизмҳои мушаххаси бавучудой ва амалкарди монеаҳои психологӣ қаблан ошкоргардида ва сабабҳои сар задани онҳо); пешбинӣ (пешгӯии натиҷаҳои имконпазири рушд); марҳилаи коркарди тавсияҳои педагогӣ, ки ба таълиму рушди мувофиқи мақсад (оптималӣ)-и кӯдаки додашуда мусоидат мекунад [2, с. 9].

Бартарияти низоми болозикри ташҳисӣ дар он аст, ки дар он ташдид ба машғулиятҳои махсуси тренингӣ дода мешавад. Ин имкон фароҳам меорад, ки шиддатнокии марбут ба фазои ташҳисӣ бартараф гардида, имкониятҳои зарфиётии кӯдак ошкор карда шаванд.

Раҳёфти эконпсихологӣ ба масъалаи лаёқат, ки аз В.И. Панов, коркард гардидааст, лаёқатро ҳамчун шакли махсуси зоҳиргардии табиати эҷодии психика баррасӣ менамояд, ки зимни таъсири тарафайни фард бо муҳити таълимӣ ба вучуд омада, шакли рушди баланди равандҳо ва ҳолатҳои психикиро дар шуури хонанда касб мекунад [11, с. 32].

Экологияи таълим ва рушди кӯдакони лаёқатмандро В.И. Панов ҳамчун мувофиқати технологияҳои таълимӣ ва муҳити таълимӣ барои кӯдакони лаёқатманд бо табиати рушди психикӣ ва рушди лаёқат медонад.

Самти ҷолиби омӯзиш ва рушди лаёқат анъанавӣ ба ном педагогикаи лаёқати «белаёқатҳо» махсуб меёбад. Дар доираи анъанавӣ мазкур В. Моргун ва М. Мутафова чанбаҳои зерини омӯзиш ва рушди лаёқатро чудо мекунад:

1. Фаҳмиши лаёқат на ҳамчун зухуроти ирсӣ, балки аз лиҳози иҷтимоӣ ва педагогӣ асосёфта, ки тули ҳаёт метавонад тағйир пазирад, қабул гардад.
2. Эҳсоси инсондӯстӣ дар муносибат бо кӯдакон.
3. Ҳамгиро (интегратсия)-и тамоми намудҳои асосии фаъолиятҳои инсонӣ дар раванди таълиму тарбия: меҳнат, бозӣ, муошират, мустақилият.
4. Дар рушди лаёқат танҳо ба таълим ва такрористеҳсоли донишҳо иктифо намудан дуруст нест, балки мебошад кӯдакониро ба дараҷаи эҷодиёт барорем.
5. Фаъолият бояд дар шаклҳои ҳаракатӣ (моторӣ), идрокӣ (персептивӣ) ва нутқӣ-тафақурий амалӣ гардад [8, с. 57].

Анъанавӣ мазкур бо муваффақият дар корҳои педагогҳои шуравӣ (А.С. Макаренко, С.Т. Шатский) ва муосир (Г.К. Лозанова, И.П. Волков, С. Фукуяма, А.А. Захаренко) рушд дода шудааст.

Афзалияти раҳёфти болозикр дар он аст, ки имкон медиҳад лаёқат на танҳо дар элитаи муассисаи таҳсилоти миёнаи умумӣ ошкор ва рушд дода шавад, балки инчунин «... кӯдакони сустхон ва бе назорати иҷтимоимонда, тавассути ошкор ва рушд додани лаёқати онҳо ба муассисаи таълимӣ ҷалб карда шуда, бо ин роҳ вайроншавӣ ахлоқ ва дуршавии онҳо аз ҷомеа ва маданият пешгирӣ карда шавад» [8, с. 58].

Дар доираи раҳёфти системавӣ-фаъолиятӣ (С.Л. Рубинштейн, Б.М. Теплов, В.В. Давидов, Д.Б. Богоявленская, В.Д. Шадриков, Н.И. Чуприкова, В.И. Панов, Р.А. Атахонов) лаёқат ҳамчун сифати системавии тулии ҳаёт рушдбанд ба баррасӣ мегардад, дар фаъолият зоҳир гашта ва рушд ёфта, имконияти иҷрои бомуваффақият ва сифатнокии онро таъмин месозад. Системанокӣ сохтори лаёқат ва нақши фаъолиятро дар зоҳиргардӣ ва рушдбодии он ҳанӯз классикҳои психологияи русӣ-шуравӣ С.Л. Рубинштейн ва Б.М. Теплов баён намуда буданд. Ҳамгирой ва таркибӣ будани сохтори лаёқатро, ки ба фаҳмиши муосири он хос аст, ҳанӯз С.Л. Рубинштейн таъкид намуда буд: «Қобилияти умумиро аксаран бо истилоҳи «лаёқат» ифода мекунад, дар психологияи хорича онро бо зехн дар айният медонанд. Вале, қайд намудан ҷоиз аст, ки агар лаёқати умумӣ гуфта тамоми сифатҳои инсонро дар назар дошта бошем, ки маҳсулнокии иҷрои фаъолиятро таъмин месозанд, пас ба он на танҳо зехн, балки тамоми дигар хосият ва хусусиятҳои шахсият, азҷумла соҳаи эмотсионалӣ, мизоч, ҳасосии эмотсионалӣ, тонус, суръати фаъолият ва амсоли ин шомил мегарданд» [15, с. 128]. Ба ҳмин монанд Б.М. Теплов қайд мекунад: «Дар ин тасвифоти шахсият, ки мо лаёқаташ меномем, набояд ҷамъи одии қобилиятҳоро дар назар дошт: дар муқоиса бо қобилиятҳо он сифати навро соҳиб мегардад» [17, с. 103].

В.И. Панов низ дар корҳои худ системанокӣ ва ҳагирии сохтори лаёқатро асоснок намуда, нақши фаъолиятро ба сифати шароити ташаккул ва рушди он таъкид менамояд. Лаёқатро муҳаққиқи мазкур ба тариқи зайл маънидод мекунад:

- хосияти системанокӣ психика, ки дар натиҷаи таъсири тарафайни маърифатӣ миёни фард ва муҳити таълимӣ ба вучуд меояд;

- хосияти рушдбандаи психика, ки барои зоҳиргардидӣ ва рушди он ба сифати шарти муҳим на танҳо аломату нишонаҳои модарзодӣ, балки инчунин муҳити мувофиқи таълимӣ бо дарназардошти намудҳои мувофиқи фаъолият баромад мекунад;

- тавсифоти фардии рушди маърифатӣ, эмотсионалӣ ва шахсиятии хонанда, ки дар мувофиқати хоси соҳаҳои маърифатӣ, эмотсионалӣ ва шахсӣ ифода ёфта, имконияти дастовардҳои баландро дар рушди қобилиятҳо дар намудҳои аз лиҳози иҷтимоӣ муҳимми фаъолиятҳо таъмин месозад [10, с. 35].

Дар «Концепсияи кори лаёқат» (Д.Б. Богоявленская, В.Д. Шадриков ва диг.) дастовардҳои тамоми раҳёфтҳо қаблӣ ба омӯзиши лаёқат ҳамгиро карда мешаванд. Концепсия дар асоси раҳёфти системавӣ-фаъолиятӣ коркард гашта, лаёқатро ҳамчун «сифати системаноки тулии ҳаёт инкишофбанда, ки имконияти расидан ба натиҷаҳои нисабатан баланд (ғайриоддӣ, барҷаста) дар як ё якчанд намуди фаъолият, нисбат ба дигаронро муайян менамояд», тавсиф мекунад [13, с. 41].

Зери мафҳуми системанок Д.Б. Богоявленская раванди ҳамгироеро дар назар дорад, ки кулл дар муқоиса ба хосиятҳои ҷузъҳои он, соҳиби хосиятҳои нав мегардад [21, с. 78].

Лаёқати умумӣ (зехнӣ) дар концепсияи олимони мазкур ҳамчун натиҷаи ҳамгироии қобилиятҳои зехнӣ, соҳаи иродавӣ-эмотсионалӣ ва дигар сифатҳои шахс баррасӣ мегардад. Ба сифати ҷанбаи муҳимтарини лаёқати умумӣ фаъолиии зехнӣ ва худтанзимнамоии он дида баромада мешавад.

Дар концепсия ба тавсифи хусусиятҳои кӯдакони лаёқатманд, ташкили раванди муайяннамоии лаёқат ва самтҳои асосии кор бо кӯдакони лаёқатманд дар соҳаи маориф диққати махсус дода мешавад. Зарурияти омодамоии касбӣ-шахсии педагогҳо ва психологҳо барои кор бо кӯдакони лаёқатманд махсус таъкид мегардад.

Қайд намудан бамаврид аст, ки маҳз принсипи раҳёфти системавӣ-фаъолиятӣ зимни низоми таълими мутараққии коркарднамудаи В. В. Давидов ва раҳёфти байнифаннӣ ба таълими кӯдакони лаёқатманди Н.Б. Шумакова меҳобад. Ба андешаи аксари муҳаққиқон раҳёфтҳои болозикри таълимӣ барои кӯдакони лаёқатманд нисбатан беҳтаранд.

Ба андешаи В.В. Давидов, «ҳаста»-и рушди психикӣ раванди ташаккули фаъолият аст [40, с. 9]. Дар рафти ташаккулёбии фаъолияти таълимӣ дар кӯдакони синни хурди мактабӣ навташкилаи муҳимми психикӣ – асосҳои шуур ва тафаккури назариявӣ ва қобилиятҳои психики марбути онҳо (рефлексия, таҳлил, банақшагирӣ) ташаккул ва инкишоф меёбанд. Ин тавассути дигаргун сохтани мундариҷаи таълим имконпазир мегардад, яъне бо воситаи гузариш аз абстраксия ба мушаххасӣ [5, с. 148].

В.И. Слабодчиков и Сукерман Г.А., ғояҳои В.В. Давидовро рушд дода истода, рефлексияро ҳамчун механизми универсалии психикии бартараф намудани ҳудудҳои тарзи ҳаёти худ, худмуайяннамоии мавқеъии худ тавсиф медиҳанд. Дар синфҳои ибтидоӣ рефлексия ҳамчун қобилияти фардии муқаррар намудани ҳудудҳои имкониятҳои худ, «донистани он, ки ман чиро медонам (метавонам) ва чиро намедонам (наметавонам)» [16, с. 31]. Шарти зарурии рушди чунин рефлексия дар кӯдакон, ба андешаи муҳаққиқони болозикр, ташаккули фаъолияти мукаммали таълимӣ мебошад, ки худмуайяннамоӣ ва худдигаргунсозии кӯдакро дар ҷамъияти таълимӣ, ташаккули мавқеи хонандаро дар ӯ (яъне ҳангоме, ки хонанда субъекти фаъолияти таълимии худ мегардад), муайян менамояд.

Дар доираи назарияи В.В. Давидов, Р. Атаханов баррасии масъалаи лаёқатро дар ҷаҳорҷӯбаи таълимот оид ба типҳои тафаккур пешниҳод менамояд (В.В. Давидов, Р.А. Атаханов). Дар ин бора у менависад: «Ба зинаҳои таҳлил, банақшагирӣ ва рефлексияи тафаккури назариявӣ дараҷаҳои гуногуни эҷодиёт мувофиқат мекунад. Дар вазъияти фаъолияти истехсолӣ (аз ҷумла фаъолияти маърифатӣ) шахсе, ки соҳиби тафаккури рефлексивӣ аст, саъю талош ва қобилияти офаридани чизи нав зоҳир менамояд. Заминаи чунин қобилият эҷодиёти зехнӣ маҳсуб меёбад, асоси офариниш – таҳайюли эҷодӣ, ҳуди зухурот бошад, лаёқат мебошад. Лаёқат дар талаботи равшан ифодаёфта ва қобилияти баланд ба офаридани чизи нав дар соҳаҳои гуногуни фаъолият зоҳир мегардад» [1, с. 37]. Мавқеи мазкур, ба андешаи мо, дар раванди таълиму рушди кӯдакони болаёқат самти дурнамоёна (перспективӣ) маҳсуб меёбад, зеро ҳудуди фаҳмиши зухуроти мазкурро васеъ гардонида, масъалаи ташҳиси онро аз ҳисоби ҷалб намудани методикаҳои ташҳиси типҳои тафаккур барои муайяннамоии кӯдакони дорои аломатҳои лаёқати ақлӣ, ҳал менамояд.

Қайд кардан бамаврид аст, ки таҳқиқоти муосир миёни зинаҳои инкишофи тафаккур ва қобилиятҳои зехнӣ алоқамандӣ (коррелятсия)-и устуворро ошкор намуданд [3, 49].

Системаи Д.Б. Эльконина – В.В. Давидовро таҳлил намуда истода, мо ба хулосае омадем, ки он бештар барои таълими хонандагони лаёқатманд мувофиқ аст. Масалан, таҳқиқоти Г.А. Цукерман нишон медиҳад, ки ба гурӯҳи ба ном «пешсаф», яъне хонандагони соҳиби зинаи баланди фаъолии чустуҷӯӣ асосан кӯдакони дорои рушди баланди зехнӣ шомил мегарданд [19, с. 16].

Д.Б. Боговленская низ дар таҳқиқоти худ миёни зинаи ташаккули тафаккури назариявӣ ва лаёқат алоқамандӣ (коррелятсия)-и баландро ошкор намуд. Ба андешаи ӯ тафаккури назариявӣ ташаккулёфта – ин роҳи ташаккул ва рушди қобилиятҳои эҷодии фар даст [21, с. 41].

Н.Б. Шумакова низ ҳамгирои байнифаннӣро барои ташкили раванди таълими кӯдакони лаёқатманд смарабахш меҳисобад. Чунин воситаи ташкили мундариҷаи таълим, ба андешаи муҳаққиқ, ба қонуни рушди соҳаи маърифатии кӯдак, ки Н. И. Чуприкова асоснок намудааст, мувофиқат мекунад [20, с. 38].

Гуфтаҳои болоро чамбаст намуда, қайд кардан мумкин аст, ки дар назария ва амалияи муосир раҳёфти системавӣ-фаъолиятӣ ба рушди зехнӣ ва асмислаҳои таълимии рушддиҳандаи зимни он таҳиягашта дар рушди лаёқати зехнӣ бештар макбул ва амалишавандаанд.

Ба раҳёфти психодидактикӣ ба масъалаи лаёқат пайравӣ намуда, мо чунин меҳисобем, ки маҳз фазои таълимӣ барои рушд ва татбиқи лаёқат муҳити нисбатан мусоид аст. Бо дарназардошти ин, мо зарурияти таҳияи барномаҳо ва технологияҳои таълимиро, ки ба таълиму рушди кӯдакони дорои аломатҳои лаёқати зехнӣ дар муассисаи таҳсилоти миёнаи умумӣ равона гардидаанд, мувофиқи мақсад медонем.

Муҳимии мавқеи мазкур дар андешаҳои зерин инъикос меёбад: чунин раҳёфт имконият медиҳад, ки хонандагонро аз намунаи ибрат дар симои ҳамсинфони лаёқатмандашон, маҳрум насозем; имконият медиҳад, ки дар кӯдакони лаёқатманд худбаҳодиҳии мувофиқ нигоҳ дошта шуда, дар онҳо таҳаммулпазирӣ ва малақаҳои ёриро дастгирии ҳамдигарӣ рушд дода шаванд; зарфиёти кӯдакони лаёқатманд дар раванди таълими ҳамсолони давомоташон паст истифода гардад; аз ҳисоби ҷалб намудани кӯдакони лаёқатманд ба раванди таълим вақти омӯзгорро барои корҳои эҷодӣ ва коркарди барномаҳои фардӣ рушди хонандагон сарфа намудан.

Ҳамин тариқ, дар натиҷаи таҳлили андешаҳо ва назарияҳои гуногун мо метавонем таърифи барои таҳқиқоти мо нисбатан макбули лаёқати зехнӣро пешниҳод намоем. Зери истилоҳи лаёқати зехнӣ мо мувофиқати имкониятҳои зехнӣ ва эҷодии шахсро мефаҳмем, ки бо афзалияти маромнокии маърифатӣ, суръати тези рушди психикӣ ва ҳассосии баланд ба навигарӣ тавсиф меёбад. Ҳамзамон дар назар бояд дошт, ки лаёқат сохтори системавӣ ва ҳагиро дошта, шахсияти кӯдакро дар яқлухтӣ фаро гирифта, метавонад дар шаклҳои гуногун зоҳир гардад. Инҳо (дар баробари ҷузъҳои ба таври аънанавӣ ҷудошаванда, ба монанди зехн, маромнокӣ ва эҷодкорӣ) метавонанд хушмандӣ, хотираи хуб, амиқӣ ва чандирии тафаккур, тафаккури интиқодӣ, аслияти фикр, зинаҳои инкишофи тафаккури назариявӣ (таҳлил, банақшагирӣ ва рефлексия), тахайюл, маҳорати ифода намудани нуктаи назари худ, қобилият ба дарки дигарон ва таъсир расонидан ба онҳо, маҳорати барқарор намудани алоқа ва амсоли инҳо бошанд.

Бо дарназардошти гуфтаҳои боло дар таҳқиқоти худ мо аз истилоҳи «кӯдаки дорои аломатҳои лаёқати зехнӣ» истифода мебарем ва дар он назарем, ки дар ҳар як кӯдак аломатҳои муайяни лаёқати зехнӣро пайдо намудан мумкин аст ва онҳо метавонад барои рушди имкониятҳои зехнии кӯдак ҳамчун нуктаи таъҷиб ҳизмат намоянд.

АДАБИЁТ

1. Атаханов, Р. Мышление и интеллектуальная одарённость детей [Текст]/ Р. Атаханов // Одарённые дети Узбекистана. Тезисы выступлений к научно-практической конференции. – Термез, 1992. – С. 17-19.
2. Бабаева, Ю.Д. Особенности развития эмоциональной сферы одаренных детей и подростков [Текст]/ Ю.Д. Бабаева // Одаренный ребенок. – 2003. – №2. – С. 6-24.
3. Богоявленская, Д. Б. «Субъект деятельности» в проблематике творчества [Текст] / Д.Б. Богоявленская // Вопросы психологии.- 1999. – № 2. – С.35-41.

4. Богоявленская, Д.Б. Открывая рубрику [Текст] / Д.Б. Богоявленская // Образование личности. – №3. – 2011. – С. 77-83.
5. Давыдов, В.В. Проблемы развивающего обучения: Опыт теоретического и экспериментального психологического исследования [Текст] / В.В. Давыдов. – М.: Педагогика, 1986. – 240 с.
6. Ландау, Э. Одарённость требует мужества [Текст] / Э. Ландау. – М.: Изд-во АСТ. – 2007. – 175с.
7. Лейтес, Н.С. Ранние проявления одарённости [Текст] / Н.С. Лейтес // Вопросы психологии. – 1998. – №4. – С. 97-101.
8. Моргун, В. Мутафова, М. [Традиции и перспективы педагогики одарённости «неодарённых»](#) [Текст] / В. Моргун, М. Мутафова // [Народ. образ.](#) 2009. – №9. – С. 55-59.
9. Панов, В.И. Одаренные дети: выявление – обучение – развитие [Текст] / В.И. Панов // Педагогика. – 2001. – №4. – С. 30-43.
10. Панов, В.И. Одаренные дети: выявление – обучение – развитие [Текст] / В.И. Панов // Педагогика. – 2001. – №4. – С. 30-43.
11. Панов, В.И. Экопсихологический взгляд на развитие и сохранение детской одаренности [Текст] / В.И. Панов // Психология образования в XXI веке: теория и практика. – 2001 С. 349-353.
12. Психология одарённости детей и подростков [Текст] / Под. ред. Н.С. Лейтеса. – М.: Издат. центр «Академия», 1996. – 416 с.
13. Рабочая концепция одаренности [Текст] / [Д.Б. Богоявленская](#), [А.В. Брушлинский](#), [М.А. Холодная](#) и др. – М.: ИЧП «Издательство Магистр», 1998.
14. Рензулли, Дж. Модель обогащения школьного обучения [Текст] / Дж. Рензулли, С. Райс // Одарённый ребёнок. – 2002. – №2. – с. 6-31.
15. Рубинштейн, С.Л. Основы общей психологии [Текст] / С.Л. Рубинштейн. – СПб.: Питер, 2001. – 720 с.
16. Слабодчиков, В.И., Цукерман Г.А. Генезис рефлексивного сознания в младшем школьном возрасте // Вопросы психологии. 1990, №3. С. 25-36.
17. Теплов, Б.М. Избранные труды в двух томах. Т.1. [Текст] / Б.М. Теплов. – М.: Педагогика, 1985. - 328 с.
18. Хеллер, К.А. Лонгитюдное исследование одарённости [Текст] / К.А. Хеллер, К. Перлет, В. Сиервальд. // Вопросы психологии. – 1991. – №2. – С. 121-126.
19. Цукерман, Г.А. Взаимодействие ребенка и взрослого, творящее зону ближайшего развития [Текст] / Г.А. Цукерман // Культурно-историческая психология. – 2006. – №4. – С. 61-73.

ТДУ (УДК) -159.9

ТКБ (ББК) - 88.5

3-20

ТАВСИФИ ИҶТИМОЙ-ПСИХОЛОГИИ МУНОСИБАТҲОИ БАЙНИШАХСӢ ДАР НАВРАСОН

ЗАЙТМЕТОВ Хусан Авакхонович – номзоди илмҳои психологӣ, дотсенти кафедраи психологияи иҷтимоӣ ва касбии Донишгоҳи давлатии Хучанд ба номи академик Бобочон Гафуров, ш. Хучанд, гузаргоҳи Мавлонбеков, 1. **E-mail:** husein20@inbox.ru, **тел.:** (+992)92 991 11 03

ИСМОИЛОВ Шокирҷон Ғуломович – муаллими калони кафедраи умумидонишгоҳии психологияи умумии Донишгоҳи давлатии Хучанд ба номи академик Бобочон Гафуров, ш. Хучанд, гузаргоҳи Мавлонбеков, 1. **E-mail:** azizmihatmad-98@mail.ru, **тел.:** (+992)92 759 82 65

Ин мақола ба яке аз масъалаҳои муҳимтарин яъне ҷараёнҳои гумманистӣ дар психология бахшида шудааст. Аз ҷиҳати омӯзиш масъалаи шахсият дар психология яке аз мушкилтарин масъалаҳо муаррифӣ гашта, дар тули таърихи инкишофи ин соҳаи илм борҳо эътироф шудааст, ки омӯзиши пурраи масъалаи мазкурро дар доираи ягон назарияи афзалиятноки психологӣ маҳдуд кардан ғайриимкон аст, зеро он серчанбаю беҳамто буда,

маҳсусияти худро дорад. Масъалаи мазкур дар давраи наврасӣ аҳаммияти бештар дорад, зеро маҳз дар ҳамин синну сол ташаккули шахсият пуршиддат сураат гирифта, на танҳо ба омилҳои беруна, балки ба андозаи зиёд ба худи наврас, ба рушди соҳаи худназораткунии ихтиёрии ӯ, хусусиятҳои равияи шахс, мақсадгузориҳо ва ташкилаҳои ахлоқӣ вобаста аст.

Дар мақолаи мазкур рушди марҳилавии наврасро ҳамчун шахсият тавассути тағйирёбии сохтори худшиносӣ дар шаклҳои гуногуни зоҳиршавии он, аз қабилӣ худбаҳодихӣ, рефлексияи шахсӣ, талабот ба худ ва дигарон, маромҳои фаъолият, идеалҳо, шавқу ҳавасҳо ва ғ. ба таври равшан мушоҳида кардан мумкин аст.

Вожаҳои асосӣ: шахсият, муносибати байнишахсӣ, наврасон, иҷтимоӣ, психологӣ, рафторҳои гуманистӣ, гузаришҳои синнусолӣ, гуманизм, инкишоф.

СОЦИАЛЬНО-ПСИХОЛОГИЧЕСКОЕ ОПИСАНИЕ МЕЖЛИЧНОСТНЫХ ОТНОШЕНИЙ У ПОДРОСТКОВ

ЗАЙТМЕТОВ Хусан Аваҷонович – кандидат психологических наук, доцент кафедры социальной и профессиональной психологии Худжандского государственного университета им. академика Бободжона Гафурова, г. Худжанд, проезд Мавлонбеков, 1. **E-mail:** husein20@inbox.ru, **тел.:** (+992)92 991 11 03

ИСМОИЛОВ Шикордҷон Гуломович – старший преподаватель кафедры общей психологии Худжандского государственного университета им. академика Бободжона Гафурова, г. Худжанд, проезд Мавлонбеков, 1. **E-mail:** azizmuhammad-98@mail.ru, **тел.:** (+992)92 759 82 65

Эта статья посвящена одному из важнейших вопросов, а именно гуманистическим процессам в психологии. С точки зрения изучения, проблема личности в психологии является одной из самых сложных, и на протяжении всей истории развития этой области науки было признано, что невозможно полностью изучить данную проблему в рамках какой-либо преобладающей психологической теории, поскольку она носит интенсивный характер и имеет свою специфику. Данный вопрос имеет большее значение в подростковом возрасте, так как именно в этом возрасте происходит интенсивное формирование личности, которое зависит не только от внешних факторов, но и в значительной степени от самого подростка, от развития его добровольной сферы самообслуживания, особенностей личностных тенденций, целей и этических организаций.

В данной статье рассматривается развитие подросткового возраста как личности путем изменения структуры самопознания в различных формах его проявления, таких как самооценка, личностный рефлекс, потребности в себе и других, этапы деятельности, идеалы, интересы и т.д. можно четко наблюдать.

Ключевые слова: личность, межличностные отношения, подростки, социальные, психологические, гуманистическое поведение, возрастные сдвиги, гуманизм, развитие.

SOCIO-PSYCHOLOGICAL DESCRIPTION OF INTERPERSONAL RELATIONSHIPS IN ADOLESCENTS

ZAYTMETOV Huseyn Avashonovich – Candidate of Psychological Sciences, Associate Professor of the Department of Social and Professional Psychology of Academician Bobodjon Gafurov Khujand State University, Khujand, Mavlonbekov Passage 1. **E-mail:** husein20@inbox.ru, **phone:** (+992)92 991 11 03

ISMAILOV Shikorjon Gulomovich – Senior Lecturer of the Department of General Psychology of Academician Bobojon Gafurov Khujand State University, Khujand, Mavlonbekov Passage 1. **E-mail:** azizmuhammad-98@mail.ru, **phone:** (+992)92 759 82 65

This article is devoted to one of the most important issues, namely humanistic processes in psychology. From the point of view of study, the problem of personality in psychology is one of the most complex, and throughout the history of the development of this field of science, it has been recognized that it is impossible to fully study this problem within the framework of any prevailing psychological theory, since it is intense and has its own specifics. This issue is of greater importance in adolescence, since it is at this age that an intensive personality formation takes place, which depends not only on external factors, but also to a large extent on the teenager himself, on the development of his voluntary self-service sphere, the characteristics of personal tendencies, goals and ethical organizations.

This article examines the development of adolescence as a personality by changing the structure of self-knowledge in various forms of its manifestation, such as self-esteem, personal reflex, needs for oneself and others, stages of activity, ideals, interests, etc. can be clearly observed.

Keywords: *personality, interpersonal relationships, adolescents, social, psychological, humanistic behavior, age shifts, humanism, development.*

Аз ҷиҳати омӯзиш масъалаи шахсият дар психология яке аз мушкилтарин масъалаҳо муаррифӣ гашта, дар тули таърихи инкишофи ин соҳаи илм борҳо эътироф шудааст, ки омӯзиши пурраи масъалаи мазкурро дар доираи ягон назарияи афзалиятноки психологӣ маҳдуд кардан ғайриимкон аст, зеро он серчанбаю беҳамто буда, махсусияти худро дорад. Масъалаи мазкур дар давраи наврасӣ аҳаммияти бештар дорад, зеро маҳз дар ҳамин синну сол ташаккулёбии шахсият пуршиддат сурат гирифта, на танҳо ба омилҳои беруна, балки ба андозаи зиёд ба ҳуди наврас, ба рушди соҳаи худназораткунии ихтиёрии ӯ, хусусиятҳои равияи шахс, мақсадгузориҳо ва ташкилаҳои ахлоқӣ вобаста аст.

Мазмуни чунин гузаришҳои синнусолӣ дар навташкилаҳои асосии ҳар як давраи синнусолӣ зоҳир мегардад (Л.С. Виготский) [5, с.74]. Чунин навташкилаҳо характери яклухтӣ доранд, онҳо психикаи кӯдакро дар маҷмуъ навсозӣ карда, танҳо дар функсия ва амалҳои алоҳидаи рафтор зоҳир мешаванд. Дар пайравӣ ба Л.С. Виготский, муҳаққиқон А.В. Запорожетс, А.Н. Леонтев, А.В. Лурия, Д.Б. Элконин ва Е.Е. Кравсова [3, 10, 15.] дар омӯзиши психикаи кӯдак раҳёфтеро амалӣ намудаанд, ки метавон онро раҳёфти яклухтӣ-генетикӣ номид. Ин раҳёфт имкон дод, ки инкишоф тавассути тағйир додани унсурҳои барои рушд муҳимтарину моҳиятӣ, ки дигар тағйиротро омешиш медиҳанд, дида баромада шавад. Дар ин маврид психика ҳамчун як ташкилаи яклухти систематикӣ (ба андешаи Л.С. Виготский) баррасӣ мешавад, ки инкишофи он тамоми унсурҳои сохториро навсозӣ мекунад.

Ҳангоми чунин гузариш бояд он тағйироти асосиро дар психикаи кӯдак муайян кард, ки гузаришро ба марҳилаи нави инкишоф нишон медиҳад. Ин тағйирот муҳимтарин навташкилаҳои синнусолӣро ифода мекунад.

Дар байни шартоите, ки ҳалли самарабахши масъалаи ташаккулёбии шахсияти наврасро таъмин мекунад, истифодаи раҳёфти синнусолӣ ба ташкил намудани ҳаёти мактабии кӯдак аҳаммияти фавқулода дорад. Моҳияти ин раҳёфт дар он аст, ки ҳангоми таҳия ва ҷорӣ намудани амсилаву технологияҳои гуногуни таълим, таҳияи барномаву китобҳои дарсӣ, қонунҳои инкишофи психикии кӯдак, пеш аз ҳама, давраҳои сензитивии шаклгирӣ ва инкишофи ин ё он функсия ё навташкилаи психологӣ, инчунин, нақши намудҳои пешбарандаи фаъолият дар ташаккулёбии онҳо воқеъбинона ба назар гирифта мешавад [1]. Барои кори мо натиҷаҳои таҳқиқоти муайянкунандаи гузариши синнусолӣ ва оқибатҳои табдили меъёрҳои ахлоқии берунии ба таври объективона муқарраргардидаи «маълум» ба маромҳои воқеии рафтор аҳаммияти махсус доранд. Ба андешаи А.Н. Леонтев, маромҳои иҷтимоии рафтор дар аввал ҳамчун ақидаҳои ахлоқии маълум дар бораи он ки чаро инсон бояд ин тавр рафтор кунад, на тарзи дигар, амал мекунад. Шароити тарбия, ки дар он маромҳои «маълум» ба анғезаҳои ба таври воқеӣ амалкунандаи амалу кирдори кӯдакон табдил меёбанд, ба сифати шартҳои асосии ташаккулёбии ахлоқии кӯдак пешниҳод карда мешаванд [9].

Имконияти ташаккулёбии равияи гуманистии рафтор дар давраи наврасӣ бо хусусияти асосии инкишофи шахсияти наврас тасдиқ карда мешавад: дар ин синну сол гузариши сифатан камолёфта ба пайдоиши иерархияи маромҳо, тобеияти онҳо дар заминаи иҷтимоишавии фаъол имконпазир аст.

Ошкор намудани қонунҳои тағйироти зина ба зинаи камолоти иҷтимоӣ, муайян намудани лаҳзаҳои натиҷабархши ин ҳаракат, ки дар характери мавқеи кӯдак дар ҷомеа ва дар

муносибат ба ҷомеа зоҳир мегардад, муайян намудани давраҳои сензитивӣ ва марзҳои камолоти иҷтимоӣ, муҳимияти баррасӣ намудани хусусиятҳои онро дар микромарҳилаҳои ҳар як давраи онтогенез муайян мекунад. Аҳамияти омӯзиши давраи наврасӣ ҳамчун марҳилаи гузариши бошиддат аз бачагӣ ба калонсолӣ, ки дар он печодагиҳои пуртазодди рушди иҷтимоӣ бараъло мушоҳида мешаванд, маҳз дар ҳамин аст. Аз як тараф, зоҳиршавии манфии носозгорӣ дар шахсиятсозӣ, маҳдуд шудани системаи қаблан муқарраршудаи манфиатҳои кӯдак, характери эътирозӣ доштани рафтори ӯ дар муносибат ба калонсолон аз душвор будани ин давраи ҳаёт гувоҳӣ медиҳанд. Аз тарафи дигар, давраи наврасӣ бо як қатор омилҳои мусбат низ фарқ мекунад: мустақилияти кӯдак меафзояд, муносибатҳо бо дигар бачаҳо ва калонсолон сертобиш ва пурмазмунтар мешаванд, доираи фаъолияти ӯ хеле васеъ гардида, тағйир меёбад, муносибати масъулиятнок ба худ ва ба одамони дигар инкишоф меёбад ва ғ.

Ба ақидаи муҳаққиқон, давраи наврасии онтогенез «гузариши шадид аз кӯдакӣ ба калонсолӣ аст, ки дар он тамоюлҳои зиддиятноки инкишоф ба ҳам алоқаманданд» (Д.И.Фелдштейн) [13,12]. Аз як тараф, ба ин марҳилаи мураккаб таҷдиди кулли сохтори психологӣ қаблан шаклгирифта, бисёр зоҳиршавии хислатҳои манфии кӯдак ва характери эътирозӣ гирифтани рафтор дар муносибат ба калонсолон ҳангоми маҳдуд кардани манфиатҳо хос аст, аз тарафи дигар, давраи наврасӣ ин давраи ташаккулёбии пуршиддати ҷаҳонбинӣ, системаи арзёбии арзишҳо, эътикод ва идеалҳо мебошад, ташкилаҳои нав ба вучуд меоянд, асосҳои рафтори бошуурона гузошта мешаванд, самти умумии ташаккулёбии афкори ахлоқӣ ва муносибатҳои иҷтимоӣ ба вучуд меояд (Н.И. Гуткина, И.Д. Егоричева, О.В. Лишин, К.Н. Поливанова, И.Б. Умняшова, Х. Ремшмидт ва диг.). Дар давраи наврасӣ васеъшавии фазои зисти кӯдак ба маънои васеъ намудани муҳити иҷтимоӣ (шумораи бештари гурӯҳҳои, ки наврас ба онҳо дохил мешавад ва ғ.) ба амал меояд. Бори аввал муносибат ба оянда ҳамчун сабабияти психологӣ шахсият зоҳир мешавад.

Наврас дар ҳолати шахсияти маргинали қарор дорад, ки хусусиятҳои хоси он ноустувории эмотсионалӣ ва ҳассосият, шармгинӣ ва агрессия, шиддати эмотсионалӣ ва муносибатҳои низой бо дигарон, майл ба маҳкумкунӣ ва баҳодиҳии шадид мебошанд. Наврас дигар намеҳаҳад ба ҷомеаи кӯдакон шомил бошад, ҳамзамон, медонад, ки ҳанӯз ба калонсолӣ нарасидааст. Хисси калонсолӣ ҳамчун навташкилаи мушаххаси худшиносӣ хусусияти асосии шахсият ва меҳвари сохтори он дар ин давра мебошад, зеро он мавқеи нави ҳаётии наврасро нисбат ба худ, одамон ва олам ифода мекунад; самт ва мазмуни фаъолияти ҷамъиятии ӯ, системаи савбӯ кӯшиш ва таассуроти навро муайян мекунад. Фаъолияти иҷтимоии наврас аз ҳассосияти зиёд ба омӯхтани меъёрҳо, арзишҳо ва тарзи рафторе, ки дар ҷаҳони калонсолон ва муносибатҳои онҳо мавҷуд аст, вобаста аст. Ҳангоми ба даст овардани хислатҳои калонсолӣ наврас як қатор сарчашмаҳои ба роҳбарӣ мегирад. Ташаккулёбии арзишҳои ҳаётии ва самти умумии ташаккулёбии шахсияти наврас аз муносибати наврас ба намунаҳои муайяни калонсолӣ вобастагӣ пайдо мекунад.

Дар таърифи таҳқиқоти Т.В. Драгунова [7] метавон як қатор нишондиҳандаҳои муайян кард, ки наврас ба онҳо майл мекунад:

- тақлид ба зухуроти берунии калонсолӣ;
- мувофиқ шудан бо сифатҳои «марди воқеӣ», «зани воқеӣ»;
- калонсолӣ ҳамчун намунаи фаъолият;
- инкишофи калонсолони дар фаъолияти маърифатӣ;
- муоширати наврас бо ҳамсолон.

Дар адабиёти психологӣ педагогӣ ифода кардани давраи наврасӣ бо мафҳумҳои «мушкил», «бухронӣ», «ихтилофнок» ва ғ. анъана шудааст. Э. Берн давраи ҷавониро ба ду марҳила (манфӣ ва мусбат) тақсим намуда, синни наврасиро ба марҳилаи манфӣ мансуб мекунад. А.Т. Акажанова изтиробнокӣ, асабоният, агрессивнокӣ, кӯшиш ба мустақилиятро, ки бо қобилиятҳои ҷисмонӣ психикӣ мувофиқат намекунад, ҳамчун хусусиятҳои хоси давраи наврасӣ арзёбӣ мекунад. Ин марҳила дар духтарон аз синни 11-13-солагӣ ва дар писарон аз 14-16-солагӣ оғоз мешавад [2].

Инчунин, таърифи маҳдуди наврасӣ ҳамчун давраи балоғат вучуд дорад, ки дар он балоғати ҷинсӣ нақши асосиро мебозад. Аммо дар асарҳои бунёдии психологҳои рус (Л.И. Божович, Б.С. Волков, Н.В. Волкова, В.С. Мухина, Д.И. Фелдштейн ва диг.) нишон дода шудааст, ки бешубҳа, балоғати ҷинсӣ ба рушди психикӣ кӯдак таъсири гидро мерасонад, аммо ин таъсир тавассути муносибати наврас бо олами атроф, муқоисаи худ бо ҳамсолон ва

калонсолон сурат мегирад. Дар ташаккулёбии шахсият на хусусиятҳои биологӣ, балки ба мавқеи сифатан нави иҷтимоӣ баромадани ӯ, ки дар он муносибати бошууроноӣ ӯ нисбат ба худ ҳамчун аъзои ҷамъият воқеан ташаккул меёбад, аҳаммияти ҳалқунанда дорад. Инкишофи иҷтимоӣ аз дарки қобилиятҳои иҷтимоии худ аз тарафи наврас ба воситаи шаклгирии навташкилаҳои шахсӣ, аз зоҳиршавӣ, таҳким ва сифатан тағйир ёфтани мавқеи иҷтимоӣ дар натиҷаи фаъолияти эҷодии худ бармеояд. Дар баробари калонсол шудани наврас, характер ва хислатҳои фарқ кардани худ дар ҷомеа, дарки ҷомеа, иерархияи муносибатҳои иҷтимоӣ тағйир ёфта, маромҳои ӯ ва дараҷаи ба талаботи иҷтимоӣ мувофиқ будани онҳо тафовут пайдо мекунанд. Наврас на танҳо масъалаи ишғол кардани мавқеи муайянро дар ҷомеа ҳал, балки масъалаи ба роҳ мондани муносибатҳои иҷтимоиро арзёбӣ мекунад. Ҷузифаи худмуайянкунии шахсӣ, фаъолна ишғол намудани мавқеъ дар муносибат бо арзишҳои иҷтимоӣ фарҳангӣ ва ба ин васила муайян кардани маъноӣ мавҷудияти худро иҷро мекунад.

Ҳамин тариқ, дар наврасӣ нақши асосӣ ба системаи муқарраркунандаи муносибат бо атрофиён тааллуқ дорад. Маҳз системаи муносибатҳо бо муҳити иҷтимоӣ самти инкишофи психикии наврасро муайян мекунад [13]. Дар амалияи педагогӣ мазмун, усул ва шаклҳои ташкил намудани фаъолияти пешбаранда ба қадри кофӣ коркард шудаанд: барои синни томактабӣ - бозӣ, барои синфҳои ибтидоӣ - таълимӣ. Дар баробари ин, масъалаи ташкил намудани муносибатҳои байнишахсӣ ва шароити зарурии инкишофи шахсият дар давраи наврасӣ ҳамчун фаъолияти пешбаранда ба қадри кофӣ коркард нашудааст [12].

Ба ақидаи Л.С. Виготский, муошират дар ташаккулёбии шахсият нақши асосӣ мебозад: «Протсессҳои олии тафаккури кӯдакон дар раванди инкишофи иҷтимоии кӯдак бо роҳи ба худ интиқол додани он шаклҳои ҳамкорӣ ба амал меояд, ки кӯдак дар раванди муносибат бо муҳити атроф меомӯзад» [4, с.34]. Нақши муошират дар ташаккулёбии шахсият бузург аст ва то ҳол на ҳама паҳлуҳои ин таъсирот мавриди таҳқиқ қарор гирифтаанд. Муошират бисёрҷанба ва бисёрфункционалӣ аст, зеро тавассути он таъсиррасонӣ ва ҳамкориҳои мутақобилаи оқилона, эмотсионалӣ ва иродавӣ дар байни одамон сурат мегирад, умумияти руҳия, афкор ва назарҳо, ки барои омодагӣ гирифтани ҷиҳати амал намудан дар самти муайян заруранд, ошкор гардида, ташаккул меёбанд, муттаҳидӣ ва ҳамбастагӣ ҳамчун тавсифдиҳандаҳои асосии фаъолияти гурӯҳӣ ва коллективӣ ба вуҷуд оварда мешаванд. Дар муошират мубодилаи иттилоотии ҳамаҷонибаи донишҳо, муҳокимаҳо ва андешаҳо ба амал меояд; аниқкунӣ ва мувофиқакунии байниҳамаи саъю кӯшиш, талабот ва ҳадафҳои одамон сурат мегирад, ҳамдигарфаҳмӣ ба амал меояд.

Чун ба гуманизм майл доштанро мо дар он мебинем, ки наврас мазмуни муоширатро бо ҳамсолон муайян карда, воситаҳо ва усулҳои муоширатро мустақилона интихоб мекунад, аз ин рӯ, ташаккул додани маромнокии мувофиқи эътирофномаи шариконро дар фаъолияти якҷоя муҳим мешуморем. То имрӯз идеяи фароҳам овардани шароити психологию педагогие, ки дар он ҳамсолони наврас имкони амалӣ намудани талаботи шахсии худро (масалан, талабот ба худсобиқунӣ, худифоданамой) дар фаъолият ва муошират дошта бошанд, дар улуми педагогӣ хеле маъруф аст. Тибқи таҳқиқоти муосири психологию педагогӣ [6], дар зери таъсири равандҳои иҷтимоӣ иқтисодӣ мазмуни тарбия дар муассисаҳои таҳсилоти умумӣ меҳнати ғоиданоки ҷамъиятиро аз маркази диққат дур карда, онро ба фаъолияти муштарак иваз намудааст, ки натиҷаи он маҳсулоти мушаххаси моддӣ нест. Сухан дар бораи моҳияти фардӣ-ҷамъиятии маромҳое меравад, ки барои худифоданамой, худбаҳодиҳӣ дар фаъолияти якҷоя, хоҳиши иштирок кардан дар ин фаъолият барои инкишоф ва тақмили худ, ба даст овардани мавқеи муайян дар муносибат ба рафиқон, тасдиқ кардани «Ман»-и худ, инкишоф додани мустақилият ҳамчун хислати характер заруранд. Бешубҳа, арзишманд он аст, ки навраси муосир дурнамои манфиатбахш будани худро барои дигарон ва манфиатбахш будани ҷомеаро барои ғайи гардонидани фардияти худ дарк мекунад. Аммо, дар баробари ин, аз як тараф, норасоӣ дар боварӣ ва эътиромии калонсолон мушоҳида мешавад, аз тарафи дигар, барои қонеъ кардани талабот ба худвоқеиятбахшӣ имконият фароҳам оварда намешавад.

Илова бар ин, давраи наврасӣ ба даврахое чудо карда мешавад, ки на танҳо бо дараҷаи муайяни инкишофи соҳаи эмотсионалию иродавӣ ва инкишофи шахсият, балки бо мавҷуд будани талабот ва маромнокии ба ҳар як давраи алоҳида хос тавсиф дода мешаванд. Д.И. Фелдштейн [13-12] дар худуди давраи наврасӣ чунин се давра ё марҳиларо муайян кардааст.

Марҳилаи аввали наврасӣ бо он тавсиф дода мешавад, ки дар синни 9-10-солагӣ майли кӯдак ба мустақилият ва талабот ба эътироф намудани ӯ дар олами калонсолон тавсиф дода

мешавад. Кӯшиши дар байни калонсолон назаррас будан, аз доираи одамони наздик баромада, ба муносибатҳои васеи иҷтимоӣ ворид шудан маҳз дар ҳамин давра оғоз мешавад. Дарки худ ҳамчун шахсе, ки аз одамони дигар фарқ мекунад, тавачҷуҳи махсуси кӯдакро ба хусусиятҳои ахлоқию психологиаш тақвият бахшида, талаботро ба баҳодихии сифатҳои шахсии худ ва сифатҳои одамони дигарро ба вучуд меорад. Ин ҳолат боиси рушди босуръати худбаҳодихии манфӣ, аз ҷумла шиддатгирии ҳисси масъулиятшиносӣ мегардад. Барои навраси 10-11-сола аз ҳама муҳим ин аст, ки одамон (чи ошно ва чи бегона) имкониятҳои нави ӯро эътироф намуда, ба боварии онҳо сазовор шавад, яъне «ман ҳам калонсолам». Ин дар ҷустуҷӯи ҳолатҳои мушаххаси бо хусусияти калонсолона доштанишон фарқкунанда, дар ҷустуҷӯи чунин фаъолиятҳои, ки манфиати иҷтимоӣ доранд ва баҳои оммавӣ мегиранд, ифода меёбад.

Афзоиши миқдор ва шаклҳои гуногуни корҳои ғоиданоки ҷамъиятӣ ба марҳилаи дуоми ин давра мебарояд, ки ба синни 12-13-солагӣ рост меояд. Дар ин синну сол талабот ба эътирофи омма, фаҳмидани на танҳо вазифаҳои худ, балки ҳуқуқҳои худ дар ҷомеа ба вучуд меоянд, ки бо фаъолияти ба корҳои ғоиданоки ҷамъиятӣ равонашуда пурратар қонеъ гардонда мешавад. Ин марҳила бо ташаккулёбии сатҳи нави худшиносии кӯдак ҳамчун шинохти худ дар системаи муносибатҳои ҷамъиятӣ, дарк кардани худ ҳамчун субъекти муносибатҳои иҷтимоӣ тавсиф дода мешавад. Ҳошиши субъекти фаъоли муносибатҳои иҷтимоӣ будан ба ташаккулёбии масъулияти иҷтимоӣ мебарояд, ки барои ба роҳ мондани муносибати бошуурона бо атрофиён ва дарёфти мавқеи худ дар коллектив мусоидат мекунад.

Ташаккулёбии омодагӣ ба фаъолияти иҷтимоӣ дар марҳилаи навбатӣ, яъне марҳилаи сеюми наврасӣ (синни 14-15-солагӣ) ба вучуд меояд. Дар ин марҳила саъю кӯшиши истифодаи қобилиятҳои худ ва худифоданамой ба ҷустуҷӯи фаъоли роҳҳо ва шаклҳои воқеии рушди фаъолияти амалӣ мусоидат намуда, талаботро ба худмуайяннамоӣ ва худвоқеиятбахшӣ бармеангезад.

Ҳамин тариқ, дар давраи наврасӣ тафрикаи амиқ ва табақабандӣ вучуд дорад, ки ҳар як марҳилаи он дорои мазмуни хоси худ аст. Дар баробари ин, дар марҳилаи минбаъда раванди ташаккулёбии фаъоли он унсурҳои фардиқунонӣ сурат мегирад, ки дар саъю кӯшиши муайян кардани имкониятҳои худ дар ҷомеа ифода меёбад. Ин марҳиларо давраи барвақти ҷавонӣ ё навҷавонӣ мегӯянд. Чунин ба назар мерасад, ки ин саъю талошҳои фардиро иҷтимоии наврас, ки талаботи ӯро ба худвоқеиятбахшӣ муайян мекунад, бояд ҳамчун фишангҳои муҳим барои таъмини самаранокии раванди ташаккулёбии шахсият истифода шаванд [13-12].

Рушди марҳилавии наврасро ҳамчун шахсият тавассути тағйирёбии сохтори худшиносӣ дар шаклҳои гуногуни зоҳиршавии он, аз қабилӣ худбаҳодихӣ, рефлексияи шахсӣ, талабот ба худ ва дигарон, маромҳои фаъолият, идеалҳо, шавқу ҳавасҳо ва ғ. ба таври равшан мушоҳида кардан мумкин аст. Навташкилаи марказии психологӣ дар синни наврасӣ ташаккулёбии ҳисси калонсолӣ, ҳамчун таассуроти субъективии муносибат бо худ чун ба калонсолон мебошад. Моҳияти бухрони давраи наврасиро аксуламалҳои рафтории хоси ин синну сол ташкил медиҳанд. Ба инҳо дохил мешаванд: аксуламали озодӣ, аксуламали гуруҳбандӣ бо ҳамсолон, аксуламали муноқиша бо калонсолон ва чун натиҷа, муносибати ғайрииҷтимоӣ ва ғайриинсонӣ ба субъектҳои ҳамкорӣ байнишахсӣ. Ин тавсифдиҳандаҳо дар марҳилаҳои инкишофи шахсияти наврас ҳар хел зоҳир мешаванд.

Ҳамин тариқ, наврасӣ ҳамчун як лаҳзаи муҳими рушди иҷтимоӣ баромад мекунад, ки дар ташаккулёбии шахсият нақш ва таъсири махсус дорад. Муайянкунии шиддатнок ва ғанигардонии мавқеи иҷтимоии кӯдак - «ман ва ҷомеа» ҳамкориро бо ҳамсолон таъмин менамояд, зеро дар он наврас имкон пайдо мекунад, ки на танҳо диққати дигаронро ба худ ҷалб намуда, худро нишон диҳад, балки «Ман»-и худро дар баҳодихии ҳамсолонаш бинад, ҳис кунад, ки ҷомеа ва рафиқонаш ӯро эътироф мекунад ва мавқеу мақомашро ба назар мегиранд. Механизми ташаккулёбии мавқеи иҷтимоии наврасон дар муносибат ба ҷомеа маҳз дар ҳамин ифода меёбад. Ин механизм ҳамчун нуқтаи таъҷоҳӣ ва шартӣ зарурии дохилии рушди минбаъдаи фаъолияти наврас, инчунин, шакли ифоданамоеи худшиносӣ ва худмуайянкунии шахсӣ хизмат карда, лаҳзаи муҳими воридшавии наврас ба ҷомеа ва табдил ёфтани наврас ба субъекти фаъоли муносибатҳои иҷтимоӣ маҳсуб меёбад. Фаъолияти ғоиданоки ҷамъиятӣ, ки аз ҷиҳати педагогӣ ба наврас «бор карда нашудааст», доираи мувофиқи соҳаи маромро талаботи ӯро ташаккул медиҳад, зеро, аз як тараф, ба интизориҳои наврас мувофиқ аст, аз тарафи дигар, ба ӯ таҷрибаи инкишоф додани худшиносӣ ва худинкишофдиҳиро пешниҳод менамояд ва меъёрҳои фаъолияти ҳаётии ӯро ташаккул медиҳад.

АДАБИЁТ

1. Абраменкова, В.В. Социальная психология детства: развитие отношений ребенка в детской субкультуре. – М., 2000. – 451 с.
2. Акажанова, А.Т. Девиантология: учебное пособие.- Алматы: Заң әдебиеті, 2008. - 114 с.
3. Брудный, А. А. О проблеме коммуникации. Методологические проблемы социальной психологии. - М., 1975. - С. 165-182
4. Выготский, Л.С. Психология искусства. - М.: Искусство, 1986. – 432.
5. Выготский, Л.С. Собр. соч.: В 6 т.- М.: Педагогика, 1984. - Т. 4. - 432 с.
6. Гурова, Р.Г. Социологические проблемы воспитания. – М.: Педагогика. – 176 с.
7. Драгунова, Т.В. Возрастные и индивидуальные особенности младших подростков / под ред. Д.Б.Эльконина и Т.В.Драгуновой. - М.: Просвещение, 1967. - 360 с.
8. Зайтметов, Ҳ.А. Развитие эмпатических способностей студентов педагогических специальностей средствами национальной литературы: дисс. ... канд. психол. наук. Москва, 2013. – С. 200.
9. Леонтьев, А.Н. Деятельность. Сознание. Личность. - М., 2004. – 352 с.
10. Лурия, А.Р. Основы нейропсихологии.- М.: МГУ, 1973.- 374 с.
11. Мясищев В.И. Психология отношений / под ред. А.А. Бодалева. – М. : Изд-во НПО «МОДЭК», 2003. - 400 с
12. Проблемы психологии современного подростка / под ред. Д.И. Фельдштейна. - М., 1982. – 160 с.
13. Психологические условия и механизмы воспитания подростков / под ред. Д.И. Фельдштейна. - М., 1983. – 267 с.
14. Формирование личности в переходный период от подросткового к юношескому возрасту / под ред. И.В. Дубровиной. – М., 1987. – 258 с
15. Эльконин, Б.Д. Выдержки из научных дневников // Избранные психологические труды. - М., 1989. – 512 с.

КОЛЛЕКТИВИ ПЕДАГОГИИ МАКТАБ, ҲАМКОРИИ ОИЛА ВА ҶАМОАТЧИГӢ НИСБАТИ ВАЪЗИ ТАЪЛИМ ВА ТАРБИЯИ КӢДАКОНИ ХУРДСОЛ

АБДУРАҲМОНИ Муҳаммадӣ – унвонҷӯйи Донишгоҳи давлатии Кӯлоб ба номи Абӯабдуллоҳи Рӯдакӣ, ш. Кӯлоб, кӯчаи С. Сафаров, 16, тел.: (+992) 987 67 27 77

Дар мақола коллективи педагогии муассисаи таълимӣ, ҳамкории оила ва ҷамоатчиғӣ нисбати ваъзи таълим ва тарбияи кӯдакони хурдсол баррасӣ мегардад.

Ба андешаи муаллиф, шартҳои муҳимми дар бачагони хурдсол баланд бардоштани самаранокии тарбияи рафторҳои маданияи ин тарзи муносибати дурусти байниҳамдигарии аъзоён ва шахсони калонсоли оила ба ҳисоб меравад. Дар оила хурмату эҳтироми калонсолон дар тарбияи минбаъдаи кӯдакон, ки анъанаи қадимаи оилаи тоҷик маҳсуб меёбад беандоза калон аст. Ҷиҳати мусбат дар тарбияи оилавӣ иҷрои ин ё он корро бовар карда ба кӯдакон супоридан мебошад. Кӯдаконро бахудаю беҳуда барои қорро нодуруст иҷро намудан, сарзаниш намудан нодуруст мебошад. Баракс кӯдакон бояд баъди иҷрои супориш рӯҳбаланд карда шаванд, то ин ки минбаъд онҳо ҳангоми иҷрои споришҳо бочуръатӣ ва қатъиғӣ зоҳир намоянд, амалӣ карда мешавад.

Фикрҳои ҷамъабаст карда, муаллиф хулоса мекунад, ки аз нуқтаи назари муҳаққиқ А.С. Макаренко дар тарбияи рафторҳои маданияи кӯдакон дар оила аҳамияти калон доштани речаи рӯзро нишон дода, таъкид мекунад, ки речаи дуруст ва оқилона тартибдодашуда воситаи хуби тарбияи кӯдакон буда, интизомнокии онҳоро инкишоф медиҳад.

Вожаҳои асосӣ: оила, падару модар, волидайн, донишгоҳ, тарбияи оилавӣ, шакл, инкишоф, мушкилоти волидайн, интизориҳои волидайн, тамоюли арзишӣ, ҷанбаҳои этнофарҳангӣ, камолоти ҷинсӣ ва иҷтимоӣ.

**ПЕДАГОГИЧЕСКИЙ КОЛЛЕКТИВ ШКОЛЫ, СЕМЕЙНО-ОБЩЕСТВЕННОЕ
СОТРУДНИЧЕСТВО ПО ВОПРОСАМ СОСТОЯНИЯ ОБРАЗОВАНИЯ И
ВОСПИТАНИЯ МАЛЕНЬКИЕ ДЕТИ**

АБДУРАХМОНИ Мухаммади – соискатель Кулябского государственного университета им. Абуабдуллох Рудаки, г. Куляб, ул. С. Сафарова, 16, тел.: (+992) 987 67 27 77

В статье рассмотрено взаимодействие педагогического коллектива школы, семьи и общества по воспитательно-воспитательной ситуации детей раннего возраста.

По мнению автора, важным условием повышения эффективности воспитания культурного поведения детей раннего возраста является правильный способ взаимодействия членов семьи и взрослых. В семье неизмеримо велико уважение взрослых к дальнейшему воспитанию детей, что считается древней традицией таджикской семьи. Неправильно ругать детей за то, что они делают что-то не так. Детей следует поощрять после выполнения задания, чтобы они проявляли смелость и решительность во время выполнения заданий.

Обобщая свои размышления, автор приходит к выводу, что с точки зрения исследователя А.С. Макаренко показывает большое значение распорядка дня в воспитании культурного поведения детей в семье и подчеркивает, что правильный и рационально устроенный распорядок является хорошим средством воспитания и воспитания их дисциплины.

Ключевые слова: семья, родители, родители, институт, семейное воспитание, форма, развитие, проблемы родителей, ожидания родителей, ценностная направленность, этнокультурные аспекты, половая и социальная зрелость.

**TEACHING STAFF OF THE SCHOOL, FAMILY AND COMMUNITY COOPERATION ON
ISSUES OF THE STATE OF EDUCATION AND UPBRINGING OF
LITTLE CHILDREN**

ABDURAHMON Muhammadi – competitor of the Kulyab State University named after Abuabdulloh Rudaki, Kulyab, st. S. Safarova, 16, phone: (+992) 987 67 27 77

The article examines the interaction of the teaching staff of the school, family and society on the educational situation of young children.

According to the author, an important condition for increasing the effectiveness of educating cultural behavior in young children is the correct way of interaction between family members and adults. In the family, the respect of adults for the further education of children is immeasurably great, which is considered an ancient tradition of the Tajik family. It is wrong to scold children for doing something wrong. Children should be encouraged after completing a task to show courage and determination while completing the tasks.

Summarizing his thoughts, the author comes to the conclusion that from the point of view of researcher A.S. Makarenko shows the great importance of the daily routine in educating the cultural behavior of children in the family and emphasizes that a correct and rationally arranged routine is a good means of educating and instilling discipline in them.

Key words: family, parents, parents, institution, family education, form, development, problems of parents, expectations of parents, value orientation, ethnocultural aspects, sexual and social maturity.

Имрӯз бо шарофати истиқлолияти давлатӣ дар Ҷумҳурии Тоҷикистон дигаргуниҳои сиёсӣ ба амал омада истодааст. Ин дигаргуниҳо, аз ҷӯдакистон то ба мактаб, оила ва аҳли ҷомеа ро водор месозанд, ки дар тарбияи насли наврас аз ҳарвақта дида ба таълиму тарбияи насли наврас ҷиддитар машғул шаванд. Меҳвари асосии тарбияи насли ҷавонро бояд ғояи худшиносии миллӣ, ифтихори миллӣ ва ватандӯстӣ бояд ташкил намояд.

Тарбияи шахсияти ҳаматарафа инкишофёта ҳамеша дар маркази таваҷҷӯҳи давлат ва ҷомеаи кишвар қарор дорад. Дар айни ҳол, тадил додани талаботи ахлоқии давлати

сохибистиклол, демократӣ ва ҳуқуқбунёд ба меъёр ва қоидаи рафтори ҳар як шаҳрванд, дар навбати аввал, насли наврас аз он чумла, кӯдакон, яке аз проблемаҳои мубрами муосир маҳсуб мешавад. Ҳаллу фасли ин проблема, асосан ба дӯши соҳаи маориф ва коллективҳои мурабияӣ гузошта шудааст, ки муваффақият дар тарбияи насли нави шоиста аз фаъолияти самарабахши онҳо вобастагии чиддӣ дорад.

Мактаб фарзандони миллатро тарбия мекунад. Бинобар ин аҳли ҷамоатчигӣ дар тарбияи авлоди кишвар бетараф буда наметавонад. Барои ба ин масъалаи ниҳоят муҳим, ки поягузори ҷомеа мебошад, бештар тавачҷӯҳ додани ҷамоатчигӣ – аз депутатҳои мардумӣ, иттиҳодҳои касаба сар карда то шӯроӣ занон ва саркорону сардорони ҷои кори падару модарони кӯдакон зарур аст. Ҳамкории онҳоро ҳам мактаб созмон медиҳад, то ки дар якҷоягӣ ба ҷойгирони сазовор ғамхорӣ зоҳир намоянд. Дар хонаҳои калони серодам, маҳаллаҳо, касаба, деҳот, колхозу совхозҳо шӯроӣ ҷамъиятии мададрасони оила ва мактаб созмон дода мешавад, ки муаллимон бояд вазифаҳои онҳоро хуб донанд ва аз онҳо самарабахш истифода баранд. Ба ҳайати шӯроӣ мададрасони оила ва мактаб депутатҳои халқ, кумитаи иттиҳоди касаба, шӯроӣ занон, фаъолон ва маъмурияти муассисаҳо дохил мешавад. Ин шӯро нисбати баланд бардоштани маданияти педагогии аъзоёни коллективи худ ғамхорӣ менамоянд, таҷрибаҳои пешқадами тарбиявии оила ва ҷамоатчигиро тарғиб мекунанд, дар ҷамъомадҳои иттиҳоди касаба ва ҷаласаҳои умумӣ роҷеъ ба тарбияи кӯдакон масъала мегузоранд, барои сӯхбат ва маслиҳатҳо олимони педагогҳо роҷеъ мекунанд. Вазифаи муҳими ин шӯро бо мактаб алоқаи наздик доштан аст, чунки фарзандони қисми зиёди онҳо дар мактаб таҳсили илм доранд. Ин гуна шӯроҳо ба он мактабҳое, ки вазифаҳои сарпарастиро адо мекунанд, баҳри таъминоти базаи моддӣ- таълимӣ ва барпо кардани шароити мусоиди таълимӣ ва тарбиявии кӯдакон мадад мерасонанд. Ба қорҳои маҳфил, шӯъбаҳо, дастаҳои спортӣ, меҳнати истеҳсолии мактаб ва ҷои сукунати кӯдакон кӯмак мекунанд, то ки вақтҳои холигии худро бо машғулиятҳои муфиду дилҷӯи худ гузаронанд. Барои фарзандони қормадон базаи истироҳатӣ, урдугоҳҳои меҳнатӣ ва дамгирӣ ташкил мекунанд. Муаллимони коллективи педагогии мактаб мунтазам ба шӯроӣ мададрасони оила ва мактаб нисбати вазъи таълимӣ ва тарбиявии кӯдакон маълумотҳо расонда меистанд. Чуноне ки мебинем, дар созмон додан ва таъмин кардани фаъолияти ин шӯро нақши барандагии мактабу муаллимони калон аст. [1] Қонуни Ҷумҳурии Тоҷикистон «Дар бораи маориф». Моддаи 35, банди 2.

Чӣ тавре ки омӯзиши масъалаи тарбияи рафторҳои маданияи кӯдакон нишон медиҳад, то кунун дар Ҷумҳурии Тоҷикистон масъалаи мазкур ҳаматарафа омӯхта, таҳқиқ карда нашудааст. Дуруст аст, ки дар рӯзнома ва маҷаллаҳои ба соҳаи маориф бахшидашуда мақолаҳо дарҷ карда шудаанд, ки дар онҳо ҳамаи паҳлӯҳои масъалаи мазкур инъикоси худро наёфтаанд. Оид ба масъалаи мазкур олими тоҷик Б. Раҳимов оид ба тарбияи рафторҳои маданияи бачагони хурдсол рисолаи номзадӣ дифоъ намудааст. Дар бораи тарбияи рафторҳои маданияи кӯдакони сини миёна ва калони мактабӣ аз ҷониби олимони тоҷик китоб ё худ рисолаи маҳсус анҷом дода нашудааст. Бинобар ин, имрӯз масъалаи тарбияи рафторҳои маданияи кӯдакон тадқиқи ҳамачонибаи худро тақозо мекунад.

Лозим ба ёдоварист, ки ҳаёти инсонӣ худ иборат аз муомила ва рафторҳои маданият. Ҳоло он ки тарбияи рафторҳои маданият бағҷаи бузурги ташаккули шахсияти насли наврас ба ҳисоб меравад. Аз ин рӯ, дар байни дигар масъалаҳои ба тарбияи шахсияти кӯдакон тааллуқдоштатарбияи рафторҳои маданият мавқеи муҳимро ишғол менамояд.

Бояд зикр намуд, ки дар «Қобуснома», «Синдбоднома», «Ҳазору як шаб», «Захират-ул-мулук», «Футуватнома», «Ахлоқи Мӯҳсинӣ», «Бӯстон», «Гулистон», «Хирадномаи Искандарӣ», «Шоҳнома», ки шоҳасарҳои беназири мутафаккирони қарнҳои гузаштаи форсу тоҷик ба ҳисоб мераванд, намунаи беҳтарини тарбияи рафторҳои маданияи шахсиятро дучор карда метавонем.

Унсурлмаолии Кайковус дар китоби худ «Қобуснома», ки ба тарбияи фарзандаш Гелоншоҳ бахшида шудааст, шаклу усулҳои ба фарзанд омӯзонидани муоширати маданияро хеле барҷаста зикр намуда, ба падару модарон тавсияҳои пурқимматеро пешниҳод намудааст, ки намунаи беҳтарин дар ин самт мебошанд.

Ҳам Кайковус, ҳам Ҳусайн Воизи Кошифӣ, ҳам Фирдавсӣ, ҳам Саъдӣ, ҳам Низомии Ганҷавӣ, ҳам Ҷомӣ ва дигар мутафаккирон дар асарҳои худ таъкид намудаанд, ки дар таълиму тарбияи кӯдакон шитобкорӣ, бемулоҳизагӣ, дар бисёр маврид ба нокомӣ оварда мерасонад. Сухан дар бораи он меравад, ки хангоми таълиму тарбия мурабияҳо ва падару модарон дар тарбияи кӯдакон бояд намунаи беҳтарини муносибат ва муомиларо истифода баранд, то ки

чунин муносибат ба кӯдакон дарси ибрат гардад. Ба ибораи дигар гӯем, тарбияи дурусти кӯдакон аз муносибату муомилаи ҳалимонаи падару модарон вобастагии зиёд дорад.

Имрӯз вазифаи муҳим аз он иборат аст, ки ба мурабияҳои оянда истифода бурдани роҳу усулҳои татбиқи тарбияи рафторҳои маданияи бачагон дар давраи таҳсил дар боғчаи олии омӯзонида шавад.

Бояд таъкид намуд, ки ҳамчун мурабия ба таълиму тарбияи кӯдакон машғул шудан, ин ҳанӯз маъноӣ дар бачагон тарбияи намудани рафторҳои маданияро надорад. Сухан дар бораи он меравад, ки мурабияҳо бояд дар лаҳзаҳои мушкил мададгори кӯдакон бошанд, аз хурсандии онҳо шоду масрур гарданд ва ба ин васила наздикии кӯдакро ба худ ҳис кунад, ки ин барои мурабияҳо олитарин ҳаловат дар фаъолияти минбаъдаи мурабияи иашон ба ҳисоб меравад.

Тарбия ва ташаккули рафторҳои мадания гуфта, муносибати эҷодкоронаи мурабияҳо ҳангоми таълиму тарбияи кӯдакон дар назар дошта мешавад. Сабаб дар чист, ки баъзе мурабияҳо дар фаъолияти педагогии худ дар тарбияи рафторҳои маданияи кӯдакон, махсусан, наврасон ба натиҷаи назаррас ноил намешаванд. Дар баъзе ҳолатҳо ҳатто мурабияҳо баъди хатми донишгоҳ минбаъд ба кори омӯзгорӣ шугл варзидан намехоҳанд. Сабаб дар он аст, ки мурабияҳо шахсияти кӯдаконро дуруст намеомӯзанд, муомила ва муоширати онҳо сохтакорона аст. Наврасон, ки аллакай дорои таҷрибаи муайяни ҳаёти мебошанд, чунин сохтакориро зуд пай мебаранд. Агар мурабия хусусиятҳои психологӣ ва фардии наврасонро хуб донанд, ҳамеша аз муффақият ва мушқилоти онҳо бохабар мешавад. Мурабия бояд бо рафтори ғамхорона ва дилсӯзонаи худ барои дар кӯдакон тарбия ва ташаккул додани рафторҳои маданияи ҳамчун намунаи ибрат бошад ва ҳамзамон дар мавридҳои мушкил ҳамеша ёвару ғамхори бача бошад.

Мушоҳидаҳо нишон медиҳанд, ки бархе аз мурабияҳо дар фаъолияти кори худ шахсияти кӯдак ва муҳити хонаводагии ӯро наомӯхта зуд чунин хулоса мебароранд: «Ҳамин қадар мефаҳмонам, ҳеч не ки ислоҳ шавад». Мурабия боре ҳам аз худ суол намекунад, ки оё барои бача кореро ба анҷом додааст, ки боиси дилгармии шогирд гашта бошад? Магар мо метавонем, ки шахсияти кӯдакро дар оила, бо коллективи ҳамсолон наомӯхта дар бораи ӯ хулосабарорӣ намоем? Ба ҳамин монанд табиб аввал шахси касалмандро ташҳис менамоянд ва баъд ба табobati ӯ шурӯъ менамояд. Бинобар ин, мурабия низ бояд мисли табибон чунин рафтор намоянд.

Бояд зикр намуд, ки мавҷуд набудани низоми мукаммали омӯзиши рафтору кирдори кӯдакон ба мурабияҳо имкон намедиҳад, ки сабабҳои беинтизомӣ, зоҳир намудани рафторҳои ношоистаи бачагонро муайян намоянд. Аммо бояд ба эътибор гирифт, ки роҳбарии педагогӣ ба тарбияи ахлоқии бачагони хурдсол кори сахл нест. Мушкилӣ ба он вобаста мебошад, ки аз рӯи хусусияти худ тарбияи ахлоқии наврасон вобаста ба ҷаҳони маънавии онҳо тағйирёбанда аст.

Камбудии дигар боз дар он зоҳир мешавад, ки мурабияҳо тарбиягирандагонро ба қору фаъолияти ҷамъиятӣ, фаъолияти коллективона ҷалб наменамоянд. Ҳол он ки кӯдакон метавонанд дар коллектив маҳорату малакаи донишҳои хешро ҷиҳати меъёрҳои ахлоқ ва интиҳоби дурусти рафтор афзун намоянд.

Воқеан, шахсияти кӯдакро наомӯхта, мурабия ҳеч гоҳ дар кори таълиму тарбия ба муваффақият ноил гашта наметавонад. Дар ин бора, ҳақ ба ҷониби педагоги намоён В.А. Сухомлинский мебошад, ки чунин менависад: «Ба мурабия дар бисёр ҳолатҳо лозим меояд, ки ҳамчун ҷарроҳ рафтор намояд ва ба дардмандтарин узви бадани кӯдакон даст расонаду худӣ кӯдак аз ин беҳабар монад» [14, с.124]. Муҳимтар аз ҳама, таҷрибаомӯзон бояд муносибати худро бо кӯдакон тавре ба роҳ монад, ки кӯдакон боварӣ ва эътимодно нисбат ба онҳо гум накунад.

Дар сурате ки мурабия ҳангоми мушқилоти бача ба ӯ ёрӣ расонида наметавонад, дар ин сурат, ӯ боварӣ ва эътиқодно нисбат ба мурабияи худ аз даст медиҳад. Агар мурабия ба кӯдак имконият фароҳам оварад, аз ҳар ҷиҳат ӯро дастгирӣ намояд, ӯ қодир аст, ки аз ӯҳдаи бисёр корҳо ба осонӣ барояд. Ин масъалаи муҳим бояд дар маркази диққати мурабияҳо қарор гирад.

Омӯзиши таҷрибаи педагогии мурабияҳо ба мо дар рафти таҷрибаомӯзӣ имконият медиҳад, ки чунин хулоса намоем. Имрӯз низ мурабияҳои ёфт мешаванд ки аз тарзу усулҳои тарбиявии солҳои пешин ба кӯдакон таъсир мерасонанд. Модоме ки психология, ҷаҳонбинӣ ва тафаккури бачаи имрӯза аз бачаҳои солҳои пешин фарқ кунад, мо бояд таълиму тарбияро

ба психологияи бачаи имрӯза мувофиқ кунонем, дар акси ҳол ба муваффақият ноил намегардем, гарчанде имрӯз омилҳои дигар низ вучуд доранд. Дигар ин ки касби мурабия ӣ ин шавқу ҳавас ва дилбохтагӣ мебошад. Имрӯзҳо бояд мурабияҳои фармоишӣ тайёр карда нашавад. Мурабия бояд ба он қодир бошад, ки ҷаҳони ботинии бачаро дарк карда, қалби кӯчаки ӯро эҳсос карда тавонад.

Қариб аксарияти мурабияҳо вазифаи худро танҳо дар гузаронидани дарс меҳисобанд. Бигузор чунин ҳам бошад. Охир, ҷанбаи дигари дарс вазифаи тарбиявии он мебошад. Дар ҷараёни дарс мурабия метавонад дар кӯдакон рағбат баилмомӯзӣ, дӯстию рафоқат ва одамият, умуман рафторҳои маданияро тарбия намояд. Ба инобат гирифтани ин нукта барои мурабия хеле муҳим мебошад.

Боиси таассуф аст, ки баъзе мурабиягон мудом кӯдакони хубу аълохонро таъриф мекунанду сустхонҳоро сарзаниш. Чунин муносибат боиси он мегардад, ки кӯдакони хубу аълохон бепарвою бахил шуда, кӯдакони сустхон боз ҳам бепарвотар мегарданд.

Ташаккули додани рафторҳои маданӣ, ҳамчунсифати муҳими тарбияи ахлоқӣ, дар боғчаи муосир бо тағйирот дар низоми умумитаълимии мавҷудбуда, бо талаботи шаклгирифта дар амалияи иҷтимоӣ – сиёсӣ: ҷаҳонишавӣ, ба эътибор нагирифтани хусусиятҳои миллий, анъанаҳо, заволи усулҳои тарбияи ахлоқӣ, ки шуури ҷамъиятиро вайрон карда, арзишҳои миллии давлати соҳибистиклолро ба инобат намегирад, бо масоили концептуалии тарбияи ахлоқӣ, бо кофӣ набудани ташаккули арзишҳои ахлоқӣ ва фарҳанги муколима ва ғайра бевосита вобаста аст.

Падару модарон дар оила барои кӯдакон пеш аз бояд намунаи ибрат бошанд. Кору фаъолият ва ҳар рафтору кирдори онҳо ба кӯдакон илҳом бахшад ва ба падару модари худ тақлиди бошуурона намоянд. Тарзи муносибати калонсолон дар оилаи тоҷик ба он хос аст, ки калонсолон байни якдигар бояд бисёр боадабона, боэҳтиромона ва самимона муносибат кунанд. Дар оила на ин ки ба якдигар суханҳои қабех гуфтан, балки бо овози баланд ба якдигар мурочиат намудан бояд мушоҳида карда нашавад. Масъалаҳои ба тарбияи кӯдакон дахлдоштаро падару модаронбояд танҳо ба танҳо ҳаллу фасл намоянд. Аз ҳама муҳим дар тарбияи рафторҳои маданияи кӯдакон ҷорӣ намудани талаботи ягона дар тарбияи онҳо ба ҳисоб меравад.

Шарти муҳими дар бачагони хурдсол баланд бардоштани самаранокии тарбияи рафторҳои маданияи ин тарзи муносибати дурусти байниҳамдигарии аъзоён ва шахсони калонсоли оила ба ҳисоб меравад. Дар оила ҳурмату эҳтироми калонсолон дар тарбияи минбаъдаи кӯдакон, ки анъанаи қадимаи оилаи тоҷик маҳсуб меёбад беандоза калон аст. Ҷиҳати мусбат дар тарбияи оилавӣ иҷрои ин ё он корро бовар карда ба кӯдакон супоридан мебошад. Кӯдаконро баҳудаю беҳуда барои кореро нодуруст иҷро намудан, сарзаниш намудан нодуруст мебошад. Баракс кӯдакон бояд баъди иҷрои супориш рӯҳбаланд карда шаванд, то ин ки минбаъд онҳо ҳангоми иҷрои споришҳо бочуръатӣ ва қатъигӣ зоҳир намоянд.

Дар оила воситаибаланд бардоштани самаранокии тарбияи рафторҳои маданияи кӯдакон ин тарзи муносибати дурусти байниҳамдигарии аъзоён ва шахсони калонсоли оила ба ҳисоб меравад. Дар оила аз ҷониби кӯдакон ҳурмату эҳтироми калонсолонро ба ҷо овардан, ки яке аз анъанаи қадимаи оилаи тоҷик маҳсуб меёбад, имрӯз ҳам идома дорад. Ҷиҳати мусбат дар масъалаи ташаккули рафторҳои маданияи кӯдакон дар оилаиҷрои ин ё он корро бовар карда ба кӯдакон супоридан мебошад. Кӯдаконро баҳудаю беҳуда барои кореро нодуруст иҷро намудан, сарзаниш намудан нодуруст мебошад, ки дар ташаккулишахсияти кӯдакон таъсири манфӣ мерасонад. Дар ин сурат дар кӯдакон аз сини хурдӣ тундмизочӣ, яқравӣ, фиребгарӣ, дағалӣ ба вучуд меояд. Баракс кӯдакон бояд баъди иҷрои супориш рӯҳбаланд карда шаванд, то ки минбаъд онҳо ҳангоми иҷрои споришҳо бочуръатӣ ва қатъигӣ зоҳир намоянд.

Падару модарон дар оила барои кӯдакон ҷиҳати тарбия ва ташаккули рафторҳои маданиябояд намунаи ибрат бошанд, кору фаъолият ва ҳар рафтору кирдори онҳо ба кӯдакон илҳом бахшад ва кӯдакон ба падару модари худ тақлиди бошуурона намоянд. Тарзи муносибати маданияи калонсолон дар оила ба он хос аст, ки калонсолон байни якдигар бояд бисёр боадабона, боэҳтиромона ва самимона муносибат кунанд. Дар оила на ин ки ба якдигар суханҳои қабех гуфтан, балки бо овози баланд ба якдигар мурочиат намудан бояд мушоҳида карда нашавад. Масъалаҳои ба тарбияи кӯдакон дахлдоштаро падару модаронбояд танҳо ба

танҳо ҳаллу фасл намоянд. Аз ҳама муҳим дартарбияи рафторҳои маданияи кӯдакон дар оила ҷорӣ намудани талаботи ягона дар тарбияи кӯдакон ба ҳисоб меравад.

Масъалаи тарбияи рафторҳои маданияи кӯдакон дар оила махсусан дар асарҳои А.С. Макаренко ба таври барҷаста инъикоси худро ёфтааст. Педагог ва нависандаи барҷаста А.С. Макаренко аввалин олиме буд, ки диққати мурабияҳо ва аҳли ҷомеа ба масъалаи тарбияи оилавӣ ҷалб намуда буд. Инро мо пеш аз ҳама дар асарҳои ӯ: «Китоб барои падару модарон», «Лексияҳо дар бораи тарбияи кӯдакон» ва силсилаи лексияҳо оид ба масъалаҳои тарбияи бачагон дида метавонем.

А.С.Макаренко дар асараш «Китоб барои падару модарон»низоми томи муайяни тарбияи кӯдакон дар оиларо ба таври возеҳтаҳқиқ намудааст. Ин китоб хусусиятҳои махсуси оиларо муайян намуда, дар он нишон дода шудааст, ки соҳти оила, муносибати байни аъзоёни оила, ҳислати падару модарон ва обуруи онҳо дар тарбияи рафторҳои маданияи кӯдаконроли ҳалқунанда мебозад.

А.С. Макаренко ба дуруст гузоштани мақсади тарбияи кӯдакон дар оила аҳамияти калон додааст. Ӯ таъкид менамуд, ки ба тарбияи кӯдакон шуруъ намуда, бояд падару модарон пеш аз ҳама мақсади дуруст ва аниқи тарбияро фаҳмида, барномаи муайяно дар назар дошта, дар оила речаи дурусти педагогиро барқарор карда, дар бораи ҳама майда ҷӯйдаҳои тарбия фикр кунанд.Аз ин ҷост, ки педагоги маъруф А.С. Макаренко қайд мекунад, ки «Кӯдакро аз рӯзҳои аввал бо роҳи дуруст тарбия намудани нисбат ба тарбияи бачаи бадахлоқшуда хеле осон аст». (10, с.12).

А.С. Макаренко талаботи ягона дар тарбияро шартӣ муҳимиташаккули ҳулку атвори неки кӯдакон мешуморид, ки агар он дар хона ва мактаб низ дастгирӣ карда шавад. Ӯ нишон додаст, ки дар амал татбиқ намудани ин талабот на ҳама вақт ба мактаб ва оила муяссар мешавад. Ин талаботро на ҳама вақт аз ҷониби падару модарон риоя карда мешавад. Ин бошад, ба кори тарбияи кӯдакон зарари калон мерасонад. А.С. Макаренко дар тарбияи рафторҳои маданияи кӯдакондар оила аҳамияти калон доштани речаи рӯзро нишон дода, таъкид мекунад, ки речаи дуруст ва оқилона тартибдодашуда воситаи хуби тарбияи кӯдакон буда, интизомнокии онҳоро инкишоф медиҳад.

Дар системаи педагогии А.С. Макаренко ҷои муҳимро меҳнати дуруст ташкилкардашудаи кӯдакон дар оила ишғол мекунад. А.С. Макаренко дар лексияҳои «Тарбия дар меҳнат», «Тарбияи меҳнатӣ, муносибат ва рафтору кирдор дар коллектив», мақсад ва вазифаҳои тарбияи меҳнати кӯдаконро ҳаматарафа таҳлил намудааст.

Бояд таъкид намуд, ки тарбияи рафторҳои маданияи кӯдаконро фақат бо истифодаи дастур, мучозот ё суҳбату насихатҳои забонзадаи доимӣ дар бораи интизом наметавон ташаккул дод. А.С. Макаренко ба волидон ҳидоят меод, ки «Моҳияти аслии кори тарбиявӣ асло на ба суҳбатҳои шумо бо кӯдак, на ба таъсири бевосита ба ӯ, балки ба созмондиҳии оилаи шумо, ба ҳаёти шахсӣ ва иҷтимоии шумо вобаста аст»(10, с.45). Ин ба риоя кардани интизом дар оила, дар худ парваридани шуури бонизом дар ҷомеа, яъне воқеан масъулу масъулиятшинос будан барои сухан ва барои рафтори худ низ дахл дорад, ки дар ин сурат тарбия ва ташаккул додани рафторҳои маданияи аҳамияти муҳим пайдо мекунад.

Дар баробари ин, бояд қайд кард, ки ташаккули рафторҳои маданияи кӯдакон дар оила байни муносибати падару модарон ва фарзандон низ зухур меёбад, вале мутаассифона, падару модарон, ки дар шароити Тоҷикистон аз донишҳои педагогӣ фарсахҳо дуранд, масъасалаи тарбияи фарзандон дар баъзе оилаҳо ба ҳоли худ гузошта шудааст. Мушкилии кори педагогӣ низ дар он аст, ки бамурабияшон лозим меояд, ки ду нафарро тарбия кунанд, ҳам падару модар ва ҳам фарзанди онҳоро. Аммо ин барои мурабия кори ба осонӣ муяссаршаванда нест. Мурабияҳо ба ин масъалаи муҳим бояд эътибори махсус диҳанд.

Мурабияҳоро бояд он чиз мушавваш созад, ки дар баъзе оилаҳо байни зану шавҳар ва фарзандон эҳтироми байни ҳамдигарӣ вучуд надорад, ки бе ин ҳаёти хушбахтонаи кӯдакон ғайри имкон аст. Масалан, бача акнун бо ҳавсалаи том ба дарс тайёр кардан сар мекунад, ки модараш иҷрои кореро ба ӯ супориш медиҳад. Бача мегӯяд: «Модарҷон ман бояд вазифаи хонагиро тайёр кунам, чунки пагоҳ аз мурабия гап мешунавам». Мутаассифона, дар ин ҳолат баъзе падару модарон чунин мегӯянд: «Дарсат гурехта намеравад, аввал супориши манро иҷро мекуни, баъд дарсатро тайёр мекуни. Ҳамин мактабат қатӣ безор кардӣ». Агар ин ҳолат такрор ёфтани гирад, шавқи бача нисбат ба хондан суст мешавад, чунки хурдсолон ҳамеша ба таърифу таҳсин мӯхтоҷанд. Бинобар ин, ташаккул ва тарбияи рафторҳои маданияи муносибати мурабия бо падару модаронро низ дар назар дорад, яъне мурабия дар таълиму тарбияи

кӯдакон бояд бо оила ҳамкорӣ зич дошта бошад. Оила ва мактаб ҳамчун шарикони боэтимод ва ду қувваи тавоноӣ тарбиявӣ ба ҳисоб мераванд. Дар сурати муттаҳид шудан, аз масъалаҳои гуногуни тарбияи ахлоқии насли наврасро ҳаллу фасл менамоянд.

Имконияти оилаи муосир дар тарбияи ахлоқии кӯдакон пеш аз ҳама, аз тарафи падару модарон дарк намудани зарурияти ба таври мақсадноку муназзам ба роҳ мондани кори тарбиявиरो талаб мекунад.

АДАБИЁТ

1. Богачёва, Н.В. Родительство как фактор устойчивости семьи в современном российском обществе. Дисс. ... канд. социол. Наук/Н.В.Богачёва. - Казань, 2005. - 245 с.
2. Варга, А.Я. Системная семейная психотерапия. Краткий лекционный курс/А.Я.Варга. - М., 2010.- 226 с
3. Голод, С.И. Семья и брак: историко-социологический анализ/С.И.Голод. СПб.: «Петрополис», 1998.- 271с.
4. Гурко, Т.А. Брак и родительство в России/Т.А.Гурко - М.: Институт социологии РАН, 2008. - 212 с.
5. Гурко, Т.А. Родительство в изменяющихся социокультурных условиях/Т.А.Гурко // Социол. исслед. 1997. № 1.
6. Кон, И. С. Материнство и отцовство в историко-этнографической перспективе/И.С.Кон //Советская этнография.- 1987.- №6.
7. Кон, И.С. Ребенок и общество/И.С.Кон. - М.: Наука.- 1988.-269с
8. Қонуни Ҷумҳурии Тоҷикистон «Дар бораи маориф». Моддаи 35, банди 2.
9. Крылова, Н.Б. Культурология образования/Н.Б. Крылова. - Москва: Народное образование. - 2000. - 272с.
10. Кульчицкая, И.Ю. Формирование педагогической культуры родителей в учреждении дополнительного образования. Дисс. на соиск. уч. ст. канд. пед. наук/И.Ю.Кульчицкая.- Ставрополь. 2005. - 169 с.
11. Макаренко, А.С., Кукулин, И. Новое родительство и его политические аспекты/И.Кукулин,М.Майофис//Pro et Contra.-2010.
12. Овчарова, Р.Б. Психологическое сопровождение родительства/Р.Б.Овчарова. - М.: Изд-во Института Психотерапии. - 2003. -319с.
13. Сухомлинский, В.А. Харчев, А.Г. Социология воспитания/А.Г.Харчев.- М.: Политиздат. - 1990
14. Философский энциклопедический словарь. - М.: ИНФРА-М, 2000.
15. Хямяляйнен, Ю. Воспитание родителей/Ю. Хямяляйнен//Пер. с финск. М.: Просвещение, - 112 с.

ОСНОВНЫЕ ПРИНЦИПЫ ПОСТРОЕНИЯ СРЕДО-ОРИЕНТИРОВАННОЙ МОДЕЛИ, НАПРАВЛЕННОЙ НА ФОРМИРОВАНИЕ У СТУДЕНТОВ ВУЗА ПОТРЕБНОСТИ В ЗДОРОВОМ ОБРАЗЕ ЖИЗНИ

АСЛОНОВ Далердҷон Ислонбоевич – соискатель Таджикского государственного педагогического университета им. С. Айни, г. Душанбе, ул. Зарафион, 8. **E-mail:** daler.aslonov.87@mail.ru, **тел.:** (+992) 93 128 25 35

В статье основные рассматриваются принципы построения средо-ориентированной модели, направленной на формирование у студентов вуза потребности в здоровом образе жизни. Автор констатирует, что одна из главных задач образовательного процесса высшего учебного заведения является формирование потребности у учащейся молодёжи в сохранении и укреплении своего здоровья и однако в рамках профессиональной подготовки данный процесс сегодня имеет слабый потенциал. Для решения этой проблемы автором разработан и предложен к практическому использованию физкультурно-оздоровительный «Центр здоровья студентов» с проектно-пропагандистским содержанием, направленным на формирование у студентов ВУЗа потребности в здоровом образе жизни. В ходе занятий студенты получали

for a healthy lifestyle among university students. During the classes, students received the necessary amount of valeological knowledge and skills, participating in events of various forms of activity.

The author notes that physical education teachers, working on the formation of the need for a healthy lifestyle in the educational space of the university, pay more attention to solving educational and methodological problems. Educational problems remain in the background. This significantly limits the didactic orientation of physical culture and health-improving activities.

Key words: *physical culture, valeological knowledge, sports and health center, needs formation, educational process, health promotion, educational and methodological tasks.*

Одной из главных задач образовательного процесса высшего учебного заведения является формирование потребности у учащейся молодёжи в сохранении и укреплении своего здоровья. Однако в рамках профессиональной подготовки данный процесс сегодня имеет слабый потенциал. Для решения этой проблемы мы разработали и предложили к практическому использованию физкультурно-оздоровительный «Центр здоровья студентов» с проектно-пропагандистским содержанием, направленным на формирование у студентов ВУЗа потребности в здоровом образе жизни. В ходе занятий студенты получали необходимый объём валеологических знаний и навыков, участвуя в мероприятиях различной формы деятельности.

Необходимо отметить, что педагоги физической культуры, работая над формированием потребности ЗОЖ в образовательном пространстве института, больше внимания уделяют решению учебно-методических задач. Воспитательные проблемы остаются на втором плане. Это существенно ограничивает дидактическую направленность физкультурно-оздоровительной деятельности [1, С. 232-233].

Исходя из выше обозначенной проблемы, содержание проектно-пропагандистской работы в «Центре здоровья студентов» предлагается реализовать на развитие чувства коллективизма, духа товарищества, соревновательности. Таким образом, воспитательная деятельность физкультурно-оздоровительного центра будет способствовать формированию основ здоровьесбережения у студентов ВУЗа.

Мы полагаем, что работа по организации «Центр здоровья студентов» в высшем учебном заведении даст возможность создать физкультурно-оздоровительное пространство в котором будут эффективно реализовываться задачи, стоящие перед здоровьесберегающими технологиями. Успех их внедрения в образовательную среду зависит от комплекса факторов. Во-первых, от условий, созданных в высшем учебном заведении. Во-вторых, от компетентности педагогов, реализующих технологии здоровьесбережения. В-третьих, от мотивации студентов на ЗОЖ. Чтобы здоровьесберегающая направленность работы ВУЗа чётко прослеживалась, необходимо реализовать в образовательном пространстве все три условия, объединённые одной целью.

Студенты, обучающиеся в «Центр здоровья», должны видеть в своём педагоге физической культуры образец, модель идеального здоровьесберегающего поведения. У такого педагога высоко развита здоровьесберегающая культура. Он должен владеть правилами, нормами ЗОЖ, на практике показывать преимущества здорового образа жизни.

Преподавателю, работающий в рамках «Центр здоровья студентов», необходимо толерантно относиться к студентам. Основой его воспитательной деятельности должны стать чуткость и эмпатия. Педагог, занятый формированием у студентов здоровьесбережения, сам не должен нарушать правила ЗОЖ, чтобы не потерять авторитет в учебном коллективе. Подход к данной работе исключает использование «мероприятийной педагогики», так как она направлена на повышение количественных показателей, а качество результата остаётся низким. Воспитательная работа педагога физической культуры, спорта, является приоритетной. Этот вид деятельности позволяет формировать у учащейся молодёжи значимые качества здоровьесбережения во время занятий физической культурой [2, С. 25-27].

Здоровье, это интегративная категория, позволяющая развиваться личности в направлении здорового образа жизни. Главным ресурсом здоровьесбережения является занятие физкультурой, повышающей качество здоровья, от состояния которого во многом зависит будущая успешность студентов в профессии.

Главной идеей «Центра здоровья студентов» является идея здоровьесбережения. Поэтому руководители образовательной организации должны создать условия для реализации поставленных целей и оказывать постоянную поддержку преподавателям

физкультуры и спорта. В то же время, педагоги физкультуры в ВУЗе должны акцентировать своё внимание на учебно-воспитательной работе и подходить к ней с позиции индивидуальности, системности и последовательности.

По мнению И.Г. Битшевой, в университете необходимо создать такое физкультурно-оздоровительное пространство, которое бы позволяло успешно реализовать идеи, направленные на формирование и развитие здорового образа жизни. В своей диссертационной работе мы согласны с определением, данным И.Г. Битшевой. Но вместе с этим отмечаем важность в этом процессе физкультурно-созидательной среды, представляющей собой комплекс условий, положительно влияющих на здоровье. К таким условиям относят регулярное выполнение физических упражнений, соблюдение распорядка дня, отказ от вредных привычек, полноценный отдых и т.п. Физкультурно-созидательная среда «Центра здоровья студентов» развивает мотивацию студентов на ЗОЖ, формирует потребность в здоровьесбережении [11, С. 384-387].

«Среда», рассматриваемая, как объект изучения психологии, представляет собой объективную возможность в полной мере реализовать личностью свои внутренние потребности. Для развтой личности характерны потребности в поддержании качества здоровья, увеличении продолжительности жизни. Данная мотивация позволяет эффективно придерживаться принципов ЗОЖ.

Вариотивность «среды» рассматривал В.И. Слободчиков. Он полагает, что «среда» представляет собой комплекс условий, ориентирующих участников образовательного процесса на развитие всех элементов профессиональных отношений, реализуемых в образовательном пространстве высшего учебного заведения.

Педагогическая микросреда стала объектом исследования, организованного в рамках наше диссертационной работы. Микросреда представляет собой пространство, в котором учащаяся молодёжь проводит основную часть своего свободного времени. Именно она определяет, насколько эффективно сформировалось у личности здоровьесберегающее поведение, проявляющее свои качества в домашних условиях. Поэтому микросреду можно отнести к пространству, где личность находится в процессе самореализации, самоактуализации, включая деятельность по реализации условий ЗОЖ.

В специальной литературе педагогическая среда, оказывающая влияние на формирование личность учащегося высшей школы, описана и изучена достаточно слабо. Мы предполагаем: педагогическая среда должна обеспечивать психологический комфорт учащемуся. В такой среде он чувствует себя в безопасности, и может реализовать свои мотивы, потребности, способствующие разноплановому развитию личности. Главной потребностью гармоничной личности является укрепление здоровья, необходимого для качественного функционирования организма, полноценной жизни.

Педагогическая среда представляет собой континуум пространства и времени, определяющий характер педагогических действий, их направленность, частоту процесса воспитания, обучения.

Далее нужно отметить, следующий факт. В образовательном пространстве высшего учебного заведения взаимодействие педагогических действий может иметь спонтанный и запланированный характер. В круг взаимодействующих лиц входят не только педагоги и студенты, но и другие участники организации учебно-воспитательной работы университета.

Повысить качество воспитательного взаимодействия можно используя потенциал моделирования педагогической среды. Задачей такого моделирования является создание различных условий, положительно влияющих на формирование потребности в здоровьесбережении, поддержание мотивации на ЗОЖ.

На основе собственного опыта по созданию эффективной педагогической среды, мы констатируем, что условия, формирующие у студентов потребности в ЗОЖ, должны представлять единый комплекс взаимосвязанных действий. Вместе с этим нельзя не указать на факторы, целенаправленно влияющие на отношение студента к здоровьесбережению. Среди них выделим: подготовленность педагогов, материально-техническое обеспечение учебно-воспитательного процесса и др. Для успешного освоения базовых элементоввалеологической культуры, необходимо наличие следующих факторов: высокая мотивация студентов, наличие у них качеств, необходимых для систематических занятий физкультурой и спортом: ответственность и дисциплинированность, последовательность в учебном процессе, умение адаптироваться к изменяющимся условиям тренировочного процесса [3, С. 143 -144].

Создание в ВУЗе здоровьесозидающей педагогической среды для студентов «Центра здоровья» с целью формирования у них потребности в ЗОЖ, должно сопровождаться развитием её базовых элементов. В создании эффективной здоровьесозидающей педагогической среды «Центра здоровья студентов» принимали участие Таджикский государственный педагогический университет имени С. Айни и филиал МГУ им. М.В. Ломоносова в г. Душанбе. При моделировании такой среды было выделено несколько главных блоков взаимодействующих элементов. Это пространственно-предметное окружение в виде специально организованного пространства с соответствующими материалами, тренажёрами, оборудованием; социальное окружение учебно-воспитательного процесса, деятельное окружение взаимодействующих субъектов.

Моделирование педагогической среды позволяет эффективно организовать учебную, воспитательную работу в «Центре здоровья студентов». При этом важное значение имеет материально-техническое оснащение учебного заведения, квалификация преподавательского состава ВУЗа.

В ТГПУ имени С. Айни и филиале Московского государственного университета имеются все условия для формирования пространственно-предметной среды в которой успешно развивается личность студента, мотивированного на здоровый образ жизни. Чтобы подготовиться к занятиям, студенты «Центра здоровья студентов» много времени отдают аудиторным, внеаудиторным занятиям, посещению библиотеке. Поэтому мы считаем важным, чтобы студентам было комфортно в пространственно-предметной среде университета. По нашему мнению, архитектура, дизайн аудиторий образовательного учреждения должны быть удобными, современными, соответствующими экономическим требованиям, практичными в использовании. В настоящее время все аудитории выше обозначенных учебных учреждений укомплектованы современными техническими средствами. Предметы мебели спроектированы таким образом, чтобы быть удобными для индивидуальных и групповых занятий. Имеющийся дизайн интерьеров помещений способствует формированию у студентов значимых личностных качеств, таких, как ответственность, дисциплинированность и т.п [4, С. 10-15].

Студенты «Центра здоровья», организованного при ТГПУ имени С. Айни и ТМГУ, заняты и внеаудиторной деятельностью, включающей занятия в секциях, научно-практическую деятельность, посещение библиотек и т.п.

Программа «Центра здоровья студентов» предполагает повышение интеллектуального развития студентов ВУЗов, что предполагает положительное восприятие мероприятий, направленных на здоровьесбережение, ЗОЖ.

Сегодня в ТГПУ имени С. Айни и ТМГУ работают примерно 30 объединений студентов, приобщающих студентов к соблюдению правил, норм ЗОЖ.

Здоровьесберегающая среда ВУЗа должна соответствовать нормам наглядности. Это объясняется тем, что такие её компоненты, как архитектура учебных помещения, дизайн интерьера, оборудование и др., изначально не обладают свойствами, формирующими у студентов потребности в здоровьесбережении. Такие компоненты обеспечивают комфорт студентам во время обучения и предоставляют им необходимые для получения профессии материальные возможности. Это важные функции пространственно-предметной среды ВУЗа. Однако необходимо их ориентировать и на формирование потребности студентов в здоровьесбережении.

Пространственно-предметный компонент любой среды активно использовался советской пропагандой для приобщения граждан страны к ценностям коммунистического общества. Делалось это с помощью различных средств наглядности. Этот опыт нужно использовать. Во времена СССР все средства пропаганды размещались на зданиях, внутри помещений на информационных досках, специальных конструкциях в виде ярких и запоминающихся плакатов, речёвок, флагов и т.п. Для оповещения населения о тех или иных событиях активно использовались средства аудиовизуализации. Все это в комплексе создавало мощное информационное поле. Подобную организацию необходимо использовать и в учреждениях высшей школы для формирования потребности ЗОЖ, мотивации студентов к укреплению, поддержанию здоровья [5, С. 117-122].

Например, средства наглядности в виде цитаты, девиза, указывающих на положительное отношение к здоровью, можно разместить в фойе учреждения, на фасаде административно-учебных зданий, спортивных клубов. В коридорах ВУЗа имеет смысл установить стенды, плакаты на которых описаны преимущества ЗОЖ. Подать такую

информацию лучше современными формами в виде терминала или цифровой панели, что обязательно привлечёт внимание студентов.

В учебных аудиториях пропагандировать здоровый образ жизни можно с помощью информации уголков здоровья, надписей на доске или ученическом столе. Пространственно-предметный компонент образовательной среды ВУЗа, формирующий потребности в здоровьесбережении учащихся «Центра здоровья студентов», должен включать использование инновационных информационных технологий в виде специальных веб-сайтов, образовательных платформ. В этом плане имеет смысл использовать возможности социальных сетей.

Конечно, одна лишь пространственно-предметная среда не способна сформировать здоровьесберегающую компетентность у студентов высшего учебного заведения. Однако дизайн интерьера является важным элементом, мотивирующим студентов на ЗОЖ и занятия физкультурой, спортом. Большое влияние на студентов «Центра здоровья» оказывают преподаватели ВУЗа, то есть их социальное окружение. Педагоги своим личным примером, отношением к здоровьесбережению мотивируют студентов к систематическим занятиям физической культурой, повышению своей здоровьесберегающей культуры в целом [6, С. 49-54].

Социальное окружение необходимо рассматривать, как элемент педагогического взаимодействия, когда педагоги «Центра здоровья студентов» оказывают качественное воздействие на студентов, в итоге обучающиеся повышают свою мотивацию к соблюдению принципов здорового образа.

Для занятий, организованных в «Центре здоровья студентов», мы апробировали созданную программу «Формирование потребности в ЗОЖ», которая была направлена на повышение здоровьесберегающей компетенции преподавателей высшей школы. Программа выделила основные направления работы по повышению квалификации педагогов ТГПУ имени С. Айни и ТМГУ по вопросам формирования потребности у учащейся молодёжи в здоровьесбережении и ЗОЖ во время обучения в «Центре здоровья студентов». В качестве приоритетов программы выбраны: использование ценности здоровья при организации учебно-воспитательной работы с учащимися ВУЗа; внедрение в образовательный процесс инновационных методов, средств воспитания валеологической культуры; мотивация самоконтроля здоровьесберегающего поведения и др [7, С. 37-46].

Цель программы, спроектированной и апробированной автором диссертационной работы, заключается в ознакомлении преподавателей ВУЗов с новыми формами, подходами формирования потребности студентов в ЗОЖ во время обучения в «Центре здоровья». Кроме этого, педагоги высшего учебного заведения познакомились с принципами организации, проведения учебной, воспитательной деятельности, направленной на формирование, развитие здоровьесозидающего поведения.

Реализуемая нами программа решала следующие задачи:

- выделить проблему формирования ЗОЖ, как важную жизненную потребность студентов, влияющую на их профессиональную успешность, во время обучения в «Центре здоровья»;
- изучить современные формы организации формирования у студентов потребности в ЗОЖ во время обучения в «Центре здоровья», освоить основные способы организации такой работы, познакомиться с методиками оценки уровня валеологической культуры студентами.

Разработанная автором программа имеет объём в 36 учебных часов, поровну разделённых между усвоением теоретических знаний и практическое совершенствование навыков. Работа с программой способствовала раскрытию главных понятий ЗОЖ, в том числе «здоровья», «здоровьесберегающая культура, технологии» и т.п. Дополнительно изучались современные технологии преподавания фундаментальных основ ЗОЖ, проводилась диагностика уровня здоровьесберегающей компетентности, отдельные элементы здорового образа жизни.

Программа была апробирована в процессе занятий с педагогами ТГПУ имени С. Айни и филиала МГУ в г. Душанбе. Обучение проводилось один раз в неделю в объёме 3-х часов. В число педагогов входили преподаватели кафедры физической воспитания и спорта.

Первый раздел программы «Теория и методика процесса формирования потребности в ЗОЖ у студентов во время занятий в «Центре здоровья студентов». При реализации данного раздела педагоги были ознакомлены с психолого-педагогической теорией, описывающей направления развития мотивационной сферы личности. Занятия проводились в форме лекций.

Программа первого этапа обучения содержала темы, раскрывающие связь потребности личности с проблемами ЗОЖ. Данные потребности оказывают положительное влияние на повышение мотивации к поддержанию здоровья на высоком уровне, к здоровьесберегающему поведению [8, С. 241-244].

В первом разделе программы введены и практические занятия, позволяющие раскрыть потребность личности в полноценном физическом и психическом здоровье. Практические аспекты данной проблемы дали возможность педагогам определить уровень потребности студентов в поддержании собственного здоровья, и каким способом данную потребность можно увеличить во время обучения в «Центре здоровья студентов». Подобные занятия были организованы в форме дискуссии, в ходе которой педагоги делились своим видением решения проблемы повышения мотивации к ЗОЖ и здоровьесбережению.

Во время обучения по программе второго раздела, педагоги знакомились с организационными проблемами, связанными с мотивацией и формированием у студентов принципов здоровьесбережения и потребности в ЗОЖ. В этот период преподаватели учились работать с инновационными технологиями, необходимыми для совершенствования физико-психического здоровья личности. Педагоги учились определять уровень потребности в знаниях и навыках поддержания и укрепления здоровья, находить для этого здоровьесберегающие технологии.

Практическая часть второго модуля программы проводилась в форме тестов.

Третий раздел программы посвящался методикам диагностики, оценивающей уровень здоровья личности, его отдельных показателей. Таким образом, у преподавателей формировались базовые понятия о «валеологической культуре» студентов ВУЗа. Педагоги изучали разные способы и формы диагностики, среди которых особое внимание уделялось методике А.Г. Носова, оценивающей ЗОЖ студенческой молодежи [9, С. 263-268].

В практической части данного раздела педагоги провели диагностику студентов «Центра здоровья», представляющих студентов ТГПУ имени С. Айни и ТМГУ, в процессе которой был установлен их уровень сформированности валеологической культуры. Полученные результаты использовались нами в процессе экспериментальной работы, так как мониторинг осуществлялся в двух группах, экспериментальной и контрольной.

Единство системы, объединяющей объективные, субъективные условия, способствующие развитию потребности в ЗОЖ во время обучения в «Центре здоровья студентов», указало на успешность практической реализации разработанной нами программы.

Среди объективных факторов мы выделили разделение педагогов по уровню профессиональной подготовки, формирование учебных групп, добровольность участия в эксперименте и др.

Субъективные факторы мы представили в таких видах: мотивация педагогов на совершенствование валеологических знаний, умений, навыков; инициативность преподавательского состава и др.

Особенности реализации предложенной автором программы обуславливаются и системными факторами. Поэтому мы пришли к выводу, что для осуществления поставленных исследованием целей и задач требуется организовать психолого-педагогическое сопровождение занятий по формированию здорового образа жизни, в основе которого лежит такие принципы: индивидуализация обучения, системность, последовательность усвоения знаний, навыков, достоверность используемого материала (логичность, правдивость) [10, С. 259-264].

Сегодня ни одна учебная дисциплина системы высшего образования не даёт обучающимся знания о ЗОЖ в полном объёме. В большей части такие знания студенты получают самостоятельно или в процессе социализации. Поэтому дидактический компонент педагогической системы здоровьесбережения, реализующейся в ВУЗе, необходимо развивать по нашему мнению в направлении создания спецкурсов по теме научного обоснования здорового образа жизни.

Наша исследовательская работа предполагала разработку спецкурса. Экспериментальная работа предполагала обучение студентов высшего учебного заведения во время занятий в «Центре здоровья» валеологическим знаниям, умениям, навыков [14, С. 139-143].

На основе выше изложенного мы сделали такие выводы:

- окружающая студентов здоровьесберегающая среда повышает мотивацию обучающихся к ЗОЖ. Таким образом, она повышает результативность усвоения валеологических знаний;

- социальный элемент здоровьесберегающей среды в значительной степени воздействует на формирования здоровой личности учащегося. Новый импульс к изучению базовых составляющих ЗОЖ формирует пространственно-предметный элемент этой среды;

- все компоненты педагогической среды эффективно взаимодействуют друг с другом, что указывает на их системность. Изменения в их структуре может серьезно повлиять на степень потребности в здоровьесбережении в ту или иную сторону;

- создание образовательной среды ВУЗа, решающей вопросы формирования готовности к ЗОЖ у обучающихся в «Центре здоровья студентов», предполагает большую и комплексную деятельность, в которой принимают участие различные субъекты процесса образования университета. Данная деятельность должна обозначить проблему здоровой личности, как наиболее важный вопрос современного образования.

ЛИТЕРАТУРА

1. Ананьев, Д.А. Воспитание студенческой молодежи соблюдению и пропаганде здорового образа жизни / Д.А.Ананьев // в сборнике: Молодость. Интеллект. Инициатива. Материалы VI Международной научно-практической конференции студентов и магистрантов. - Витебск: Витебский государственный университет им. П.М. Машерова, - 2018. - С. 232-233.

2. Бородина, К.М. Использование социальных сетей с целью собственного продвижения и пропаганды здоровья в медицинском образовании / К.М.Бородина // Балтийский гуманитарный журнал. - 2021. - Т. 10. - № 4(37). – С. 25-27.

3. Гапонов, Е.С. Роль медицинского контроля на практических занятиях по физической культуре / Е.С.Гапонов // Образование, воспитание и педагогика: традиции, опыт, инновации: сборник статей IV Всероссийской научно-практической конференции. Пенза, - 2021. – С. 143 -144.

4. Еремин, Р.В. К вопросу о пропаганде спортивных достижений в целях развития физической культуры молодежи / Р.В.Еремин // Наука-2020. - 2019. -№ 5 (30). - С. 10-15.

5. Калимуллина, О.А., Сироткина, О.В. Формирование культуры здоровья студенческой молодежи в условиях свободного времени / О.А.Калимуллина, О.В.Сироткина // Вестник Казанского государственного университета культуры и искусств. - 2018. - № 2. – С. 117-122.

6. Макарова, В.К. Пропаганда здорового образа жизни в образовательной среде / В.К. Макарова // Таврический научный обозреватель. - 2016. - № 5-1(10). - С. 49-54.

7. Михайлова, Т.А., Федоров, О.Г. Основы проектной деятельности в образовательной среде / Т.А.Михайлова, О.Г.Федоров // Социальные отношения. - 2022. - № 1(40). - С. 37-46.

8. Проскурина, Е.Ф., Муртузалиев, Т.Ч. Особенности организации и проведения занятий по физической культуре и физическому воспитанию / Е.Ф.Проскурина, Т.Ч. Муртузалиев // Образование в России и актуальные вопросы современной науки: Материалы Всероссийской научно-практической конференции. - 2020. – С. 241-244.

9. Самойлова, М.В. Ретроспектива развития идей проектной деятельности в педагогике / М.В.Самойлова // Ученые записки Крымского инженерно-педагогического университета. - 2018. - № 3 (61). - С. 263-268.

10. Сизоненко, К.Н., Самсоненко, И.В., Жигжитова, Ю.П. Особенности проведения занятий по физической культуре / К.Н.Сизоненко, И.В.Самсоненко, Ю.П.Жигжитова // Физическая культура и спорт в современном обществе: Материалы Всероссийской научно-практической конференции. Под редакцией С.С. Добровольского. - 2019. – С. 259-264.

11. Умаев, А.У., Гамзаева, М.В., Салахбеков, А.П. Сущность и структура проектных умений студентов / А.У.Умаев, М.В.Гамзаева, А.П.Салахбеков // Проблемы современного педагогического образования. - 2018. - № 59-1. – С. 384-387.

12. Фоменко, Е.Г., Колькина, Е.А., Панкова, В.В. Пропаганда здорового образа жизни как необходимость современности // Тенденции развития науки и образования. 2018. № 45-4. - С. 82-85.

13. Шапка, С. Н. Педагогическая система развития физической культуры личности / С.

Н. Шапка, Л. Г. Габуева // Мир науки, культуры, образования. – 2020. – № 1(80). – С. 242-244.

14. Шохирев, В.В., Демаков, В.И. Состязательная составляющая на занятиях по физической культуре / В.В.Шохирев, В.И.Демаков // Физическая культура и спорт в структуре профессионального образования: ретроспектива, реальность и будущее. Посвящается 300 - летию российской полиции: Материалы межведомственного круглого стола. Ответственный редактор С.М. Струганов. - 2018. - С. 139-143.

ЭМОМАЛӢ РАҲМОН – ПОЯГУЗОРИ СУЛҲУ ВАҲДАТИ МИЛЛӢ

ГАНИЕВА Бунафша – номзади илмҳои педагогӣ, дотсенти кафедраи психология ва сотсиологияи идоракунии Академияи идоракунии давлатии назди Президенти Ҷумҳурии Тоҷикистон, Корманди шоистаи Тоҷикистон, **тел.:** (+992) 904 07 16 00

Муаллифи мақолаи “ Эмомалӣ Раҳмон – поягузори сулҳу ваҳдати миллӣ” мавқеъ ва нақши Пешвои миллатро дар барқарор ва устувориву пойдории сулҳу ваҳдати миллӣ иттиҳоду ҳамбастагии миллат, шукуфоию пешрафти давлат ва амнияти суботи сартосарӣ мавриди таҳлилу пажӯҳиш қарор додааст. Ваҳдати миллӣ аст, ки рушду пешравии кишвари мо таъмин гашта, мардум зиндагии осуда рӯзгори обод доранд. Ваҳдат дар амният ва суботи ҷомеа нақши бориз дошта, моиа ифтихору сарфарозӣ ва хушнудии ҳар як фарди бедордил мебошад. Тарроҳи барҷастаи ваҳдату ягонагии миллат барҳақ сиёсатмадори сатҳи ҷаҳонӣ – Асосгузори сулҳу ваҳдати миллӣ Эмомалӣ Раҳмон мебошад. Муаллиф ваҳдатро волотарин дастоварди замони соҳибистиклоли ҳисобида, нақши Асосгузори сулҳу ваҳдат –Пешвои миллатро дар он хеле муҳим мешуморад.

Вояҳои асосӣ: ваҳдат, ҷомеа, давлат, истиқрори сулҳ, миллат, Ватан, кишвар, Тоҷикистон, Эмомалӣ Раҳмон, ризоияти миллӣ, суботи ҷомеа, дастовард, созишнома, иттиҳоду ҳамбастагӣ.

ЭМОМАЛИ РАХМОН – ОСНОВАТЕЛЬ МИРА И НАЦИОНАЛЬНОГО ЕДИНСТВА

ГАНИЕВА Бунафша – кандидат педагогических наук, доцент кафедры психологии и социологии управления Академии государственного управления при Президенте Республики Таджикистан, Заслуженный работник Таджикистана, **тел.:** (+992) 904 07 16 00

Автор статьи «Эмомали Рахмона Основатель мира и национального единства» проанализировал и исследовал позицию и роль Лидера Нации в восстановлении и стабильности национального мира и единства. единство и солидарность нации, процветание и прогресс государства, безопасность и стабильность правительства. Именно национальное единство обеспечивает развитие и прогресс нашей страны, а людям комфортную и благополучную жизнь. Единство играет важную роль в безопасности и стабильности общества и является источником гордости, чести и удовольствия для каждого сознательного человека. Эмомали Рахмон – выдающийся архитектор единства и единства нации, политик мирового уровня – основатель национального мира и единства. Автор считает единство высшим достижением времени независимости и считает очень важной в нем роль Основателя мира и единства – Лидера Нации.

Ключевые слова: единство, общество, государство, установление мира, нация, Родина, страна, Таджикистан, Эмомали Рахмон, национальный консенсус, стабильность общества, достижение, согласие, союз и солидарность.

GANIEVA Bunafsha – Candidate of Pedagogical Sciences, Associate Professor of the Department of Psychology and Sociology of Management of the Academy of Public Administration under the President of the Republic of Tajikistan, Honored Worker of Tajikistan, phone: (+992) 904 07 16 00

The author of the article "Emomali Rahmon – Founder of Peace and National Unity" analyzed and researched the position and role of the Leader of the Nation in the restoration and stability of national peace and unity, unity and solidarity of the nation, prosperity and progress of the state, security and stability of the government. It is national unity that ensures the development and progress of our country, and a comfortable and prosperous life for people. Unity plays an important role in the security and stability of society and is a source of pride, honor and pleasure for every conscious person. Emomali Rahmon is an outstanding architect of the unity and unity of the nation, a world-class politician - the founder of national peace and unity. The author considers unity to be the highest achievement of the time of independence and considers the role of the Founder of Peace and Unity – the Leader of the Nation - very important in it.

Keywords: *unity, society, state, establishment of peace, nation, homeland, country, Tajikistan, Emomali Rahmon, national consensus, stability of society, achievement, consent, union and solidarity.*

Баъди ба даст овардани Истиклолияти давлатӣ ормони ҳазорсолаи мардуми тоҷик амалӣ гардид, дар харитаи сиёсии ҷаҳон давлате бо номи Тоҷикистон арзи ҳастӣ кард ва ин давлати мустақил аз ҷониби ҷомеаи ҷаҳонӣ шинохта шуд. Аммо бо иллати камтаҷрибагӣ дар самти давлатдорӣ ва фитнаву дасисаҳои душманони берунӣ вазъияти мушкилу печидаи сиёсӣ, дар оғози солҳои 90-уми садаи 20 кишвари моро фарогир гардид, мусибати зиёдаро сари мардуми тоҷик овард. Дар ҷанги таҳмилии шаҳрвандӣ, ки дар оғози соҳибистиклолии кишварамон ба вуқӯъ пайваст, ҳазорон ҳазор ҳамватанони мо бегуноҳ қурбон шуданд, занон бесаробону тифлони ҷетим монданд. Беш аз як миллион шаҳрвандони кишвар ба гуреза табдил ёфтанд. Дар ин росто хатари аз байнравии миллат ба миён омад.

Сарвари давлат Эмомалӣ Раҳмон ҳанӯз 12 декабри соли 1992 ба мардуми шарифи Тоҷикистон муроҷиат намуда гуфта буд: “Халқи мо имрӯз душвортарин ва ғоҷианоктарин давраҳои таърихӣ хешро аз сар мегузаронад. Ҳақиқат талх аст ва мо бояд иқрор шавем, ки қувваҳои муайян сабабгори ғоҷиани миллат гардидаанд. Дар натиҷа будан ё набудани Ҷумҳурии Тоҷикистони соҳибистиклолии мо зери хатар монд. Таърих ёд надорад, ки халқи тоҷик ҳонаашро бо дасти худ оташ зада, деху дехқада ва шаҳристонҳоро ба харобазор табдил дода бошад. Ман қасам ёд мекунам, ки донишу таҷрибаамро барои дар ҳар хона ва ҳар оила барқарор кардани сулҳ равона карда, барои гулгулшукуфии Ватани азизам садоқатмандона меҳнат мекунам. Барои ноил шудан ба ин нияти муқаддас агар лозим шавад, ҷон нисор мекунам, чунки ман ба ояндаи неки Ватанам ва ҳаёти хушбахтонаи халқи азияткашидаам бовар дорам” (7,189-190).

27 июни соли 2023 аз имзои санади муҳими таърихӣ ва барои миллату давлати мо сарнавиштсоз – Созишномаи умумии истиқрори сулҳ ва ризоияти миллии дар Тоҷикистон 26 сол сипарӣ мешавад. 26 соли эҳёи давлатдорӣ, худшиносӣ, худогоҳӣ, сулҳу субот, амният, осоиштагӣ, муҳимтар аз ҳама 26 соли рушди устувори давлатдорӣ миллии мо ва мавқеи хоса пайдо намудани Тоҷикистон дар ҷомеаи ҷаҳонӣ. Созишномаи умумии истиқрори сулҳ ва ризоияти миллии, иттиҳоди ягонагии мардум, пирузии ақлу заковати солим ва тантанавӣ сулҳу субот дар тамоми қаламрави Тоҷикистон буд (3,25)

Бо ба имзорасии созишномаи сулҳ дар кишвари маҳбуби мо ба низоъ, кашмакашиҳо ва даргириҳо хотима бахшида шуда, марзу буми аҷдодиямон аз харобӣ, миллати азизамон аз парокандагӣ ва ватани бихиштосоямон аз нобудӣ наҷот ёфт. Сайёбу талошҳои пайгирона, заҳмату бедорхобиҳои шабонарӯзӣ, ҷонфидоӣ ҷон ба каф гирифтани Асосгузори сулҳу ваҳдати миллии, Пешвои миллат муҳтарам Эмомалӣ Раҳмон ба хотири наҷоти миллат дар он марҳалаи бениҳоят ҳассос барабас нарафтанд ва мардуми шарифу тамаддунофарамон ба ин рӯзҳои нек расид. Ҳарчанд музокироти байни тоҷикон дар вазъият ва ғазои мушкил ҷараён

ёфт, вале он ба натиҷаи нек анҷомид ва ба таҳкими сулҳу суботи комил, ваҳдати миллӣ, якпорчагии комили Тоҷикистон заминаи устувор гузошт (7, 167).

Воқеан ҳам хиради азалии миллати тамаддунофари мо имкон дод, ки дар як муддати хеле кӯтоҳ пеши роҳи ҷанги таҳмили шаҳрвандӣ гирифта шавад ва барои рушди мамлакат заминаи мусоид фароҳам оварад. Миллати тоҷик маҳз ба шарофати ҳамдигарфаҳмӣ, иттиҳод, таҳаммулгароиву бахшиши ҳамдигар тавонист аз имтиҳони сангину вазнини сарнавишт гузашта, ба ҷаҳониён хирадоину фарҳангофар будани худро нишон диҳад.

Дар замони муосир аҳамияти ваҳдати миллиро ҳар фарди кишвари соҳибистиклоли мо ба шеваю фаҳмиши воқеъбинонааш шарҳу эзоҳ медиҳад. Дар асл ваҳдат, ягонагӣ, иттиҳод, якпорчагӣ, дӯстиву рафоқату ҳамдилӣ, беҳтарин расму суннатҳои миллӣ, волотарин ойину анъаноти халқи соҳибфазилати тоҷик аст, ки он тӯли ҳазорсолаҳо якмаром ривоч ёфтааст. Онро чун гавҳараки ҷашм пос дошта меоянд. Ба ҳама мушкилиҳо нигоҳ накарда, истиклолияти Тоҷикистон аз санҷиши ҷиддӣ гузашт. Тоҷикистон тавонист роҳу воситаҳои зарурии аз муқовимат баромаданро дарёбад ва ваҳдату якпорчагии кишварро таъмин карда, истиклолиятро ба маънои васеаш нумӯ бахшад.

Президенти мамлакат Эмомалӣ Раҳмон, аввалин арбоби бузурги сиёсӣ дар миёни роҳбарони иттиҳоди давлатҳои мустақил ба шумор мерафт, ки соли 1999 ба ҷаласаи умумии Созмони милали Муттаҳид сарварӣ кард Президенти маҳбуби мо, ки ба сари қудрат бо ваъдаи ҳаётбахш “Ман ба мардуми Тоҷикистон сулҳ меорам!” омада буд, ба қавли додаи худ мардона вафо кард. Пешвои миллат Эмомалӣ Раҳмон сулҳро аз доираи як кишвар берун бароварда, онро ба сиёсати хориҷӣ табдил дод. Беҳуда нест, ки ба Эмомалӣ Раҳмон барои хизматҳои шоистааш дар роҳи истикрори сулҳ, ризоияти миллӣ ва мустақкам кардани дӯстии халқҳо дар олами мутамаддин Ҷоизаи корпуси байналмилалии Сулҳ дода шуд.

Пешвои миллат Эмомалӣ Раҳмон таъкид менамояд, ки “Ваҳдат рамзи воқеӣ ва ҷавҳари фалсафаи сулҳофарӣ, фарҳангсолориву таҳаммулпазирии миллати тоҷик ва таҷассумгари иттиҳоду ҳамбастагии тамоми мардуми Тоҷикистон мебошад”. Сулҳу салоҳи мардуми мо дарвоқеъ бе мислу беназир аст, он тозатарин ва мушаххастарин роҳи ба ҳам расидани тарафҳои даргирро кашф намуд. Паҳлуҳои мухталифи низоми давлатдорӣ омӯхта шуд. Эҳтироми ҳарифи сиёсӣ бо дар назардошти сабру таҳаммули сиёсӣ муайян гардид. Бешубҳа тайи фосилаи ин раванд замони бисёр ҳассосу ноҳинҷор фосилаи осон набуд. Фарзанди баору номуси ватанпараст, тимсоли барҷастаи миллатдӯстиву ватанпарварӣ, Президенти Ҷумҳурии Тоҷикистон Ҷаноби Олӣ Эмомалӣ Раҳмон ин марҳиларо мардона сарафрозона бошарафона тай кард ва ӯ воқеан ҳам Қаҳрамони Тоҷикистон буданашро исбот кард. Албатта дар истикрори сулҳи Тоҷикистон бисёр фарзандони фарзонаи кишварамон саҳми бузург гузоштаанд. Аммо нақши Эмомалӣ Раҳмон ҳамона нотақрору мучалло хоҳад монд (6, 312)

Ваҳдати миллӣ муҳимтарин дастоварди бузург ва муқаддаси миллати мо дар даврони соҳибистиклолии кишвар ба ҳисоб рафта, нақши бузургеро дар сарҷамъии миллат ва пойдеории давлат гузоштааст. Ҳар як шаҳрванд ва ҳар инсон бояд муносибати худро ба ташаккули ҷомеаи пешрафта чун мавқеи шаҳрвандӣ ва қарзи фарзандии худ донад. Танҳо бо роҳи ваҳдату ягонагӣ метавон истиклолиятро ободии меҳан ва амну осоиштагии мардумро аз ҳама хавфу хатар эмин нигоҳ дошт. Танҳо дар сурати ваҳдат душвориҳо паси сар мешаванд. Рӯзгори мардум рӯ ба беҳбудӣ меорад, кишвари азизамон ба шоҳроҳи пешрафту тараққиёт рӯ меорад.

Дар ҳақиқат ҳам, Ваҳдати миллӣ аст, ки сулҳу субот, оромиву осоиштагӣ, пешрафту тараққиёт, ободии давлату миллат ва зиндагии шоистаи мардуми тоҷик таъмин аст. Ваҳдат оғози ҳамаи созандагиву ободкориҳо, ибтидои суботи сиёсӣ иҷтимоӣ, некӯахлоқии рӯзгори ободу осудаи мардум ва эҳёи худшиносии ҳудудҳои ва роҳ ба сӯи фардои дурахшон аст.

Ваҳдати миллӣ дар сиёсати муосири давлатдорӣ тоҷикон ба сифати рӯки устувору побарҷои ҷомеасозӣ аҳамияти басо бузург дорад, ки тарроҳии онро барҳақ Сарвари бедору устувори давлат Эмомалӣ Раҳмон бар уҳда дорад. (6,340)

Дар бораи аҳамияти санади тақдирсози сулҳ Президенти кишвари соҳибистиклоламон муҳтарам Эмомалӣ Раҳмон бо ҳисси ифтихор гуфтааст: “Созишномаи умумӣ аз лиҳози аҳамияти фавқуллодаи худ бо Эъломияи истиклолияти Ҷумҳурии Тоҷикистон дар як радиф меистад. Агар Эъломия ба Тоҷикистон ба таври расмӣ истиклол ва соҳибхтиёрӣ ато карда бошад, пас Созишнома сулҳу суботро дар сарзамини мо таъмин сохт (8,218)

Ваҳдати миллӣ воқеан ҳам дастоварди бузургтарин ва муқаддаси миллати тоҷик дар даврони соҳибистиклолӣ маҳсуб ёфта, дар сарҷамъии миллат, рушду устувории давлат, сулҳу

субот, амниятӣ ӯсоиштагӣ. пешрафтӯ тараққӣёт, ободии давлатӯ миллат ва зиндагии арзишмандӯ шӯиштаи мардум сахми беандоза дорад. Ин рӯзи деринтизор ба осонӣ ба даст наомадааст. Ба гуфти Пешвои миллат Эмомалӣ Раҳмон: ”То имзо шудани Созишномаи умумии истиқрори сулҳ ва ризоияти миллий мо роҳи ниҳоят вазнин ва пурпечӯтоби музокиротро тай намудем. Дар давоми қариб чор сол хашт даври музокирот, бистӯ як мулоқоти расмӣ ва дахҳо вохӯриҳои ғайрирасмӣ анҷом додем. Дар ин раванд ҳадафи асосии мо таъмини сулҳу оромӣ, ваҳдати миллий, ҳарчи зудтар ба Ватан баргардондани гурезаҳо ва сарҷамъии миллат буд. Ваҳдати миллии мо роҳи начандон тӯлонииро тай намудааст, ки арзиши таърихии он қимати садсолаҳоро дорад “(2.127)

Дар тули солҳои соҳибистиклолӣ Тоҷикистони маҳбуби мо ба таври бесобиқа рушду нумӯё карда, дар арсаи чаҳон чун як кишвари ташаббускор мавқеи хоса пайдо намуд. Аз ин рӯ ҳар як фарди бедордилро зарур аст, ки ба қадри ин волотарин дастовард ва ваҳдату истиқлоли ватан бирасем ва муаррифғари миллатӯ Ватани хеш дар арсаи чаҳон бошем. Зеро он бо заҳматҳои зиёд, қаҳрамонию ҷонфидоии родмардони далерӯ шӯҷои Ватан ба даст омадааст.

Имрӯз иттиҳоду ҳамбастагии миллати тоҷик, омилӣ муҳими рушду пешравии кишвари бихиштосои мо буда, меҳмоннавозии халқи инсондӯсти мо мамлакатҳои бурунмарзиро дар ҳайрат гузошта, таҷрибаи ваҳдати тоҷикон мавриди омӯзиши институтҳои байналмилалӣ қарор дорад.

Мояи ифтиҳору сарфарозӣ ва шодмонист, ки кишвари мо-Тоҷикистони шуқуфон намунаи ибрат дар саросари кишварҳои мутамаддин гардидааст. Танҳо бо роҳи ваҳдату ягонагӣ метавон истиқлолиятӯ ободии меҳан ва амнӯ ӯсоиштагии мардумро аз ҳама хавфӯ хатар эмин нигоҳ дошт. Танҳо дар сурати ваҳдат душвориҳо паси сар мешаванд. Рӯзгори мардум рӯ ба беҳбудӣ меорад, кишвари азизамон ба шӯхроҳи пешрафтӯ тараққӣёт рӯ меорад.

27 июни соли 1997 дар таърихи миллати тоҷик ҳамчун рӯзи Ваҳдати миллий бо ҳарфҳои заррин сабт ёфтааст, ки хеле арзишмандӯ муқаддас мебошад. Чунин рӯзҳои хотирмону таърихӣ дар таърихи халқӯ миллате ҳаргиз худ ба худ ба амал намеояд. Дар ин ҷода сахми шахсиятҳои барҷастаи таърихӣ, ки бо азму талоши пайғирона, иродаи қавӣ, заҳматҳои шабонарӯзӣ метавонанд таҳаввулотӣ бузургеро ба миён оранд, хеле бориз аст. Эмомалӣ Раҳмон аз зумраи шахсиятҳоест, барои бунёди давлати соҳибистиклоли Тоҷикистон ва барқарорӯ пойдор ва устувории сулҳу ваҳдати миллий хизматҳои шӯиства арзишмандро анҷом дода, дар таърихи давлатӯ давлатдори миллат марҳилаи шуқуфоиро ба миён овард.

Дар ҳақиқат, Ваҳдати миллий аст, ки сулҳу субот, оромиву ӯсоиштагӣ, пешрафтӯ тараққӣёт, ободии давлатӯ миллат ва зиндагии шӯиштаи мардум таъмин аст. Ваҳдат оғози ҳамаи созандагиву ободкорихо, ибтидои суботи сиёсиву иҷтимоӣ, неқӯахволии рӯзгори ободӯ осудаи мардум ва эҳёи худшиносию худогоҳӣ ва роҳ ба сӯйи фардои дурахшон аст.

Президенти Ҷумҳурии Тоҷикистон ба хотири чаҳду талоши пайғирона, хизматҳои бузургу барҷаста ва сарнавиштсозаш дар ҳифзу таҳкими истиқлолияти давлатӣ, барқарориву устуворсозии Ваҳдати миллий, эҳёи давлатӯ давлатдорӣ соли 2015 дар асоси қонун ва соли 2016 дар асоси қонуни конституционӣ Асосгузори сулҳу ваҳдати миллий –Пешвои миллат эътироф гардид.

АДАБИЁТ

1. Ваҳдат, Давлат, Президент. Ҷилди 11. –Душанбе: “Дониш”, 2011, 376 с.
2. Ваҳдат, Давлат, Президент. Ҷилди 23. –Душанбе: “Дониш”, 2015, 362 с.
3. Ваҳдат, Давлат, Президент. Ҷилди 26. –Душанбе: “Илм”, 2016, 279 с.
4. Ваҳдат, Давлат, Президент. Ҷилди 33. -Душанбе : ҶДММ “Ориён-Ганҷ”, 2021, 364 с.
5. Ваҳдати миллий: Феҳристи адабиёт/ мураттиб Ш.Камолзода.-Душанбе, Аржанг, 2017.-

272 с.

6. Қурбон Восеъ. Ваҳдат маромномаи давлати тоҷикон. Душанбе, “Дониш”, 2014. 508 с.
7. Назарияи Ваҳдат. Ҷилди 15.-Душанбе: “Дониш”, 2012.-336 с.
8. Раванди ваҳдат ва назарияи он. Ҷилди 19.-Душанбе: “Илм”, 2003.-348 с.

ТАРБИЯИ АХЛОҚӢ - ПОЙДЕВОР ВА РУШДИ ДАВЛАТДОРИИ МИЛЛӢ

ДАВЛАТОВА Рухсора Олимовна – унвонҷӯи кафедраи психология ва сотсиологияи идоракунии Академияи идоракунии назди Президенти Ҷумҳурии Тоҷикистон, ш. Душанбе, к. Саид Носир, 33. E-mail: davlatova.8989@mail.ru, тел.: +(992) 905 95 27 22

Дар мақола муаллиф нақши тарбияро дар пешрафту тараққиёти ҷомеа ва мураккаб гаштани муносибатҳои иҷтимоӣ дар ҷомеаи муосир эзоҳи илмӣ додааст. Раванди тарбия мисли ҷаҳду талошҳои дигари инсонҳо пеш аз ҳама аз муҳити ҳуди инсон вобастагии муҳим дорад. Муваффақ гардидан ба кори тарбия маъноӣ танзими кори тарбияро дорад. Таҳқиқи як қатор масоил аз қабилҳои нақши тарбия дар пешрафту тараққиёти ҷомеа ва мураккаб гаштани муносибатҳои иҷтимоӣ, тарбияи ахлоқии насли навраси оянда ва ҷавонон, муайян намудани арзишҳои шахсият, таҳқиқи муносибати шахсият ҳангоми интихоби озодӣ ва ахлоқи иҷтимоӣ, асоснок намудани ахлоқи шахсият, мутобикати методҳо ва воситаи асосии мақсад дар мақола ба таври мушаххас таҳлил шудааст.

Возҷаҳои асосӣ: тарбия, тарбияи ахлоқӣ, тарбияи миллӣ, ҷавонон, ахлоқ, давлат, ҳаёти иҷтимоӣ.

НРАВСТВЕННОЕ ВОСПИТАНИЕ - ОСНОВАНИЕ И РАЗВИТИЕ НАЦИОНАЛЬНОГО ПРАВИТЕЛЬСТВА

ДАВЛАТОВА Рухсора Олимовна – соискателъ кафедраи психология и сотсиология управления Академии государственного управления при Президенте Республики Таджикистан, г. Душанбе, ул. Саид Носира, 33. E-mail: davlatova.8989@mail.ru, тел.: +(992) 905 95 27 22

В статье автор дал научное объяснение роли образования в прогрессе и развитии общества и сложности социальных отношений в современном обществе. Процесс образования, как и другие человеческие начинания, сильно зависит от окружающей среды человека. Успех в образовании означает регулирование образования. Исследование ряда вопросов, таких как роль образования в прогрессе и развитии общества и сложности социальных отношений, нравственное воспитание подрастающего поколения и молодежи, определение ценностей личности, исследование взаимосвязи личности при выборе свобода и общественная этика, обоснование личной этики, сопоставление методов и средств основной цели конкретно анализируется в статье.

Ключевые слова: воспитание, нравственное воспитание, национальное воспитание, молодежь, нравственность, государство, социальная жизнь.

MORAL EDUCATION - FOUNDATION AND DEVELOPMENT OF THE NATIONAL GOVERNMENT

DAVLATOVA Rukhsora Olimovna – competitor of the Department of Psychology and Sociology of Management of the Academy of Public Administration under the President of the Republic of Tajikistan, Dushanbe city, Sayid Nosir ave. 33. E-mail: davlatova.8989@mail.ru, phone: +(992) 905 95 27 22

In the article, the author gave a scientific explanation of the role of education in the progress and development of society and the complexity of social relations in modern society. The process of education, like other human endeavors, is strongly dependent on the human environment. Success in education means regulation of education. Researching a number of issues such as the role of education in the progress and development of society and the complexity of social relations, moral education of the next generation and young people, determining the values of personality, researching the relationship of personality when choosing freedom and social ethics, justifying personal ethics,

Key words: *education, moral education, national education, youth, morality, state, social life.*

Истиклолияти Ҷумҳурии Тоҷикистон ва рушди минбаъдаи он дар тамоми соҳаҳои ҳаёти ҷомеа дигаргуниҳои амиқро ба вуҷуд овард. Бахусус, дар марҳилаҳои аввали ташаккули ҷомеаи ҳуқуқбунёд дар баробари иҷрои вазифаҳои сиёсӣ иқтисодӣ тағйири вазъи инсон дар сохтори муносибатҳои иҷтимоӣ ва маънавӣ куллан ногузир мегардад. Нақши тарбия дар пешрафту тараққиёти ҷомеа ва мураккаб гаштани муносибатҳои иҷтимоӣ мунтазам меафзояд. Махсусан тарбия ба сифати воситаи ҳалқунанда баромад мекунад. Бо таъсири омилҳои ирсӣ ва муҳит тавассути он барномаи инкишофи иҷтимоии шахсият ва рушди қобилият ташаккул меёбад.

Дар Ҷумҳурии Тоҷикистон қатъи назар аз миллат, наҷод, эътиқод, ҷинс, забон, эътиқодҳои динӣ, мавқеи сиёсӣ ва вазъи иҷтимоӣ ҳамаи шахрвандон баробар тарбия мегиранд. Шахрвандон метавонанд фарзандонро дар рӯҳияи анъана ва арзишҳои миллии худ тарбия намоянд, ба шарте ки он ҳилофи арзишҳои умумидавлатии Ҷумҳурии Тоҷикистон ва манфиатҳои кишвар набояд.

Инсоният давраҳои гуногуни сохтори ҷомеаро дар тӯли таърихи ҷаҳонӣ аз сар гузаронидааст. Ҳар як давра аҳли он ҷомеаро дар асоси қоида ва принципҳои хоси он замон тарбия менамуд ва барои бунёди он ҷомеа омода месохт. Аз ин хотир, тарбия ба маънои васеи он ҳамчун зухурот ё падидаи ҷамъиятӣ чун воситаи таъсири ҷамъият ба шахс фаҳмида мешавад. Умуман тарбия ба сохтори иҷтимоӣ-сиёсӣ ҷамъият алоқаи зич дорад. [6, 138]. Он ҳамчун фаъолияти муҳуси мақсадноки инсон барои рушди шахс ва ворид шудани инсон ба ҷараёни зиндагии воқеӣ ва бунёди ҳаёти маданӣ равона карда мешавад.

Мақсади тарбия қисми таркибии мақсаду вазифаҳои давлат қарор мегирад, ки барои амалӣ намудани манфиатҳои давлат, ҷомеа ва ҳар як шахрванд равона карда мешавад. Давлат инчунин тартибу низомро қорӣ мекунад, ки барои ҳаёт ва фаъолияти инсон ва тарбияи миллии шахрвандон мусоидат менамояд. [3, 10]. Тарбияи насли наврас ва ҷавонон зери ҳадафҳои сиёсӣ кишвар равона гардидааст.

Дар аввали асри XXI ҳалқи тоҷик рӯ ба намуди тарбияе ниҳод, ки ифодакунандаи ормонҳои ҳалқи худ ва таҷассумкунандаи анъанаҳои миллии гузашта ҳастанд. Дар шароити кунунӣ тарбия ҳамчун падидаи зухур намуда, барои ба танзим даровардани фаъолияти ҳамаҷунани инсон ва пешрафти ҷомеа равона гардидааст.

Дар даврони соҳибистиклолии кишвар Консепсияи миллии тарбия дар Ҷумҳурии Тоҷикистон қабул гардид, ки дар он назарияи тарбияи миллии фароҳам оварда шудааст. Ин назария дар асоси талаботи Конституцияи Ҷумҳурии Тоҷикистон ва Қонуни Ҷумҳурии Тоҷикистон “Дар бораи маориф” ба вуҷуд омад. Дар асоси санади мазкур тамоми қувваҳои ҷомеа ба тарбияи ҳамаҷунани инкишофёфта равона карда шудааст, то ба бунёди давлати ҳуқуқбунёд, демократӣ ва дунявӣ ҳиссагузор бошанд. Тарбияи миллии дар шахрванд сифатҳои баланди ахлоқӣ, ҳуввияти миллии инсондӯстӣ, озодандешӣ, мавқеи шахрвандӣ, ташаббусқорӣ ва амсоли инро ташаккул медиҳад. Чунин шахрванд кодир аст, ки дар пояи манфиатҳои миллии фаъолият намуда, нисбати зухуроти манфии ҷомеа аз лиҳози танқид назар кунад. Ватани ҳешро дӯст дорад, манфиатҳои онро ҳимоя намуда, ҳамчун соҳиби тафаккури миллии ва посдори тамаддуни миллии дар пешрафти ҷомеа саҳмгузор бошад. Ташаккули инсонии комил, соҳиби Ватан, нангу номуси миллии, ифодагари симои зеҳнӣ маънавӣ, ахлоқӣ, фарҳангӣ ва арзишҳои дигари инсонӣ-мақсаду вазифаҳои ниҳони тарбияи миллии мебошад.

Дар навбати аввал тарбия аз оила оғоз меёбад. **Марҳилаи якум** ин вақте ки кӯдак аз батни модар ҷудо шуда, ба ҳаёт меояд, бисёр ҳислатҳои одамиро ба худ мерос мегирад. Ҳиссиёти аввалине, ки дар кӯдакон зухур мешавад “хӯрдан”, “пӯшидан” ва “ҳобидан” аст. Инҳо ҳиссиёти табиӣ мебошанд. Қонеъ нашудани онҳо ба воситаи гиря зоҳир мегардад. Навзод ҳоло забон ва одоб надорад. Инҳо аз натиҷаи таҷриба ва тарбияи шакл мегиранд. Барои тарбияи самарабахш пеш аз ҳама хусусиятҳои психологӣ кӯдаконро наврасонро доништан ва ба инобат гирифтани зарур аст. Волидон, тарбиядиҳандагон ба инкишофи ҳамаҷунани кӯдакон бояд диққати ҷидди диҳанд. [4, 143-144]. Фарзандон аз падару модари худ тарбия гирифта, муҳити зиндагӣшонро меомӯзанд. Бо наздикон, ҳешу табор ва дигар одамон муомила карданро аз бар менамоянд. Волидон фарзандонро ба навозишу меҳрубонӣ ба тарбия фаро мегиранд. Кӯдакон аввалин донишхоро дар муҳити хонаводагӣ ба даст

меоранд.

Марҳилаи дуум. Баъдан кӯдакон ба муассисаҳои томактабӣ ба тарбия фаро гирифта мешаванд. Ин муассисаҳо бо истифода аз дастовардҳои педагогикаи миллӣ дар таҳким бахшидани сифатҳои аввалини тарбияи миллӣ кӯшиш ба харҷ медиҳанд.

Марҳилаи дигари тарбия дар муассисаҳои таълимӣ мегузарад. Тарбияи миллии хонандагон аз рӯи маводи китобҳои дарсӣ, дастурҳои методӣ манбаъҳо, аёнияти таълим сурат мегирад, ки он то як дараҷа низоми педагогӣ дорад. Дар ин муассисаҳо ба тарбияи миллӣ мутахассис - омӯзгорону устодон машғуланд. Бо хатми мактаби миёнаи таҳсилоти умумӣ сифатҳои миллии насли наврас асосан ташаккул меёбанд ва онҳо қисман ба ақидаҳои ҷаҳонбинӣ мубаддал мегарданд.

Мактабҳои таҳсилоти ибтидоӣ касбӣ, миёнаи касбӣ ва олии таърифи касбии ҷавонон вобаста мебошад. Дар ин марҳила донишу малакаи инсон боз ҳам васеъ мегардад, барои азхудкунии арзишҳои миллӣ ва умумибашарӣ замина муҳайё мешавад.

Минбаъд тарбияи инсон дар муҳити корхонаву муассисаҳо ва ташкилотҳо, ки инсон ба ҷаъолияти меҳнатӣ сару кор мегирад, сурат мегирад.

Ба ҳамагон маълум аст, ки тарбияи ногузир буда, дар ҳама гуна ҷамъияти инсонӣ вучуд дошт, дорад ва вучуд хоҳад дошт. Зеро тарбия мафҳуми абадист, вай ҳамқадаму ҳамнафаси замонҳо ва одамони он мебошад. Агар ба таърих назар афканем, мебинем, ки мақсади тарбия бо мурури замон ва болоравии ҷомеа тағйир меёфт шароитҳои тарбия бо он ифода мегашт. Мисоли инро дар Юнону Рими қадим дида метавонем, ки мақсади тарбия таъёр кардани ватандӯстони ҷасуру матин, далер ва саодатманд буд. [8, 34].

Аз гуфтаҳои боло бармеояд, ки низоми тарбия ҳамеша ташаккул меёбад. Вобаста ба сохти иҷтимоӣ дар ҷомеа идеяҳои гуногун ба вучуд меоянд. Ҷаъолияти тарбия гуногунҷабха мегардад. Марҳилаи нави таърихӣ мушкilotи навро вобаста ба раванди ҷомеа ба амал меорад. Мактаби муосири ҷаҳонӣ дар роҳи демократикунонии соҳаи тарбия талошҳо меварад.

Яке аз роҳҳои асосии демократикунонии соҳаи тарбия ин баробархукукии тамоми инсонҳо махсуб меёбад, ки дар асоси тафаккури антиэгалитаризм (**антиэгалитаризм** - маҷмӯи мафҳумҳои иҷтимоӣ, ки идеяи нобаробарии табиӣ одамро асоснок мекунад) [9] бунёд ёфтааст. Ин сохтори тарбия дорои ду вазифа аст: тарбияи худӣ ва дастаҷамъии иҷтимоӣ. **Тарбияи худӣ** - ақидаи аз худ намудани дониш, заковат, такмили хислатро амалӣ месозад. **Тарбияи дастаҷамъии иҷтимоӣ** - дар поёи тақсмоти мухталиф дар соҳаҳои гуногуни таҳассусӣ ва ҷамъиятӣ тақмил меёбад. Мактаби мутавассита ҳар ду вазифаи мазкурро ба хоҳири демократикунонии соҳаи тарбия бояд роҳандозӣ намояд. [1, 10]. Аз ин хотир, дар даврони муосир раванди тарбия аҳамияти хосро тақозо менамояд. Он кори яққояи оила, мактаб ва аҳли ҷомеаро ба роҳ менамояд. Тарбияи кувваӣ тавонест, ки нуқсонҳои манфии таъсири табиат ва муҳитро ислоҳ намуда, ба ҷомеа шахсияти мукамалро ато менамояд. [8, 23].

Дар заминаи стратегияи ташаккули пурвусъати фарҳангҳо сохтори асосии асри XXI таҳия ёфта, шакли ҷамъиятӣ ва иттилоотӣ мегирад, ки на фақат бо дониш, балки бо худомӯзӣ ва тарбияи тақмил меёбад. Раванди тарбия дар он ҳолат ташаккул меёбад, ки агар ба арзишҳои миллии халқ баргарӣ дода шавад. Тарбияи имкони тақмил додани сифатҳои баланди ахлоқӣ, хувияти миллӣ, инсондӯстӣ, мавқеи шахрвандӣ ва амсоли инро дар шахсият ба амал меорад. Дар тарбияи муосир омӯзиши шаклҳои тарбияи дигар халқу миллатҳо ва таҷрибаи онҳо дар амал муҳим мебошад.

Назари мутафаккири рус Л. Н. Толстой тарбияи ин таъсирпазирӣ ба қалби нафарест, ки мо тарбия менамоем. [1, 16, 19]. Тарбияи намудан - ин барои камолот ва ташаккули инсон мусоидат намудан аст. Яке аз талаботи замони муосир-ин майли инсонҳо ба падидаҳои гуногуни иҷтимоӣ, кӯшиши қиёси он бо равандҳои гуногуни таърихи гузашта мебошад. Тақмил ва густариши ин гуна талабот ба ҳадафҳои олии тарбия иртибот дорад.

Тарбияи натавонҳои ин услубу одоб, балки талаботҳои одитарини ахлоқӣ, ки аз талаботи меъёрҳои иҷтимоӣи фалсафаи Зардуштия- пиндори нек, рафтори нек, гуфтори нек оғоз мегардад, аз тарбияи оилавӣ сарчашма меёбад. Қайд намудан ба маврид аст, ки аз се талаботи номбаршуда аз ҳама муҳимтаринашро Зардушт - гуфтори нек - ростқавлӣ меҳисобид. [10.]

Файласуфи Юнони қадим Арасту бар он андеша аст, ки тарбия ба се чиз: истеъдод, илм ва амал ниёз дорад. [1, 31].

Яке аз ҷанбаҳои асосии тарбияи инсон ин рафтори ӯ дар ҷомеа ба ҳисоб меравад. Тарбия, ҳамчун ҷаъолияти мақсадноки инсон, имкони ташаккул додани камолоти шахсро ба

хотири рисолати ӯ ба анҷом мерасонад. К. Г. Белинский қайд намудаанд, ки «касе ки камолоти инсонӣ надорад, вай шахрванди хуб нест». [1, 22].

Тарбия ҳамчун самти асосноки фаъолияти давлат барои ташаккули шахсият ва фаъолияти ӯ дар бунёди ҷомеа сахми арзанда мебозад. Рафтори инсон дар он ҳолат мусбӣ махсуб мегардад, ки агар аз манфиатҳои ҷамъият дастгирӣ намояд. Дар маҷмӯъ рафтори иҷтимоии инсонҳо дар вазъи муайяни ҷамъиятӣ ифода мегардад, ки он дар сохти иҷтимоӣ – иқтисодии ҷомеа шакл ва амалӣ мегардад.

Дар даврони муосир вазифаҳои наварин, мисли ҳифз ва эҳёи фарҳанги гузаштагон, роҳандозӣ мегарданд, ки дар навбати худ ин иқдомро ҳамчун як қисмати муҳимтарини раванди корҳои тарбиявӣ мақбул кардан мумкин аст. Тарбия аз шароиту вазъияти муайян, аз ҷумла вазъи нерӯи истеҳсолот, ҷамъияти мавҷуда, манфиатҳои миллию иҷтимоӣ, савияи илму фарҳанг ва нақши меҳнат дар ташаккули инсон вобастагӣ дорад.

Ҷаҳони имрӯз ба давраи итилоотии инкишофи худ ворид гардида истодааст. Ворид гардидани инсон аз ҳаёти саноатӣ ба ҷамъияти итилоотӣ, дар айни замон нақши падидаҳои маънавӣ, аз қабилӣ илм, маориф ва фарҳангро баланд мегардонад. Сатҳи маънавӣ, ки асолати иҷтимоии инсонро дар худ таҷассум менамояд, аҳамияти махсусро дар раванди густариши пешрафти ҷомеа мебозад. Раванди тарбия мисли ҷаҳду талошҳои дигари инсонҳо пеш аз ҳама аз муҳити ҳуди инсон вобастагии сахт дорад. Муваффақ гардидан ба кори тарбия маъноӣ танзими кори тарбияро дорад. Асоси фаъолият аз раванди инсонгароӣ ҳамчун роҳи самарабахш ва боваринок дар тарбия махсуб мегардад. Равандҳои ба амал омадаи инсонагароӣ дар тасрифи нави таълим ва тарбияи шахсият ва фард, ки дар марказ падидаи нотақрор инсон меистад, ин самти нигаронидашуда аз ҳама, ба ҳар як нафар ба ҳисоб меравад.

Мутафаккири бузург А. Эйнштейн зикр намудааст: «Яке аз ҷаҳду талоши инсонӣ ин ба даст овардани ахлоқ мебошад. Аз ин қавиירוдагии мо вобастагӣ дорад ва мавҷудияти мо». Баъдтар ӯ зикр менамояд, ки: «Ҷаҳат ахлоқ дар рафтори мо зебоӣ ва шарафи зиндагии моро инъикос менамояд. Эҳёи он яке аз вазифаҳои асосии маориф мебошад».

Воқеан, инсонӣ хушахлоқ барои тамоми мушкilotи худ, миллат, коллектив, ҷамъият бетафоввут нест. Ин хислатҳо мавқеияти фаъоли ӯро ҳамчун шахрванд бо ҳисси эҳтиром ба фаъол будан, масъул будан барои ташаккули ахлоқ замина мегузорад.

Мақсади умумии тарбияи ахлоқӣ ба тафаккури фард ҷой додани меъёрҳои ахлоқ ва талаботи маърифати фардӣ ба хотири худинтиқодӣ мебошад.

Бояд зикр намуд, ки ахлоқ мустақил аст, аз ягон сиёсат дастгирӣ намекунад ва онро ҳамчун идеология пазируфта ё вайрон карда намешавад. Ҷамчунин иваз ё барҳам додан низ ғайриимкон мебошад. Аз ин хотир, такмил додани тарбияи ахлоқии насли наваси оянда мувофиқи мақсад аст. Бинобар ин, тарбияро аз арзишҳои абадии умумибашарӣ оғоз бояд намуд. «Бояд дар хотир дошт, ки тарбияи ахлоқиро, - тазаккур медиҳад Сен - Симон, - дар тамоми зиндагии фард идома додан муҳим аст.» [5, 44].

Ҷомеаи муосир дар ҳамон ҳолате демократӣ ва ҳуқуқбунёд мегардад, ки агар шахсияти воқеӣ эҳё гардад, яъне аз лиҳози маънавӣ тамоми мардум комил гарданд. Барои ба ин муваффақият ноил гардидан наврасон ва ҷавонро мебояд низоми худидоракуниро дарк намоянд. Натиҷаи амалҳои худро таҳлил намоянд ва барои ислоҳ шитоб намоянд. Дар ин маврид Гегел мефармояд: «Тарбия мақсади муайян дорад, яъне аз инсон мавҷуди мустақил омода намудан, яъне мавҷуде, ки соҳиби ирода аст». [1, 77].

Дар охириҳои асри XX комиссияи байналмилалии ЮНЕСКО барномаи умумиҷаҳонии самтҳои нави тарбияро барои асри XXI омода намуд, ки вазифаҳои стратегӣ баррасӣ мегардад. Дар ин намоиш намояндагони фарҳангҳои гуногуни ҷаҳонӣ асоси тарбияро дар оянда дар заминаи 4 рӯкн: зиндагӣ кардан, дарк намудан, фаъолият намудан ва бо ҳам зистан тавсия намуданд. Тамоми иштирокчиён дар ҳамбастагӣ ба рӯкни ҷаҳорум - бо ҳам зистан аҳамияти хоса додаанд. Иштирокчиён бар он андешаанд, ки ҳунари бо ҳам зистан яке аз вазифаҳои иҷтимоӣ - амалӣ махсуб мегардад. Дар даврони муосир вобаста ба тазоди замона бо ҳам зистан барои густариши инсонгароӣ ва ташаккули шахсият заминаи мусоид фароҳам меорад.

Ҳар як насли нав дар як нави нави сохти иҷтимоӣ, ки дар асоси воқеаҳои таърихӣ ба вучуд омадааст, ба миён меояд. Ин воқеияти сиёсӣ новобаста аз тафаккури фардӣ бо ӯ дар бархӯрд ба хотири камолот меистад. Инсон ба ин ё он арзишҳои сиёсӣ мусоидат менамояд. Фаъолияти сиёсии шахсият ва тафаккури ӯ натиҷаи таъсири муносибатҳои сиёсӣ дар ҷомеа мебошад. Демократикунони ҳаёти иҷтимоӣ аҳамияти хоса барои худшиносии миллӣ дорад,

ки дар муносибатҳои миллӣ нақши муҳимро мебозад. Вазифаи муҳимтарини мо тарбияи шахсияти худшиносу ватандӯст, дорой масъулияти баланди иҷтимоӣ, соҳиби донишу ҷаҳонбинии муосир ва ниҳоят, шахсияте мебошад, ки қобилияти шиноختи равандҳои мураккаби ҷаҳони имрӯзро дошта бошад. [7, 86]. Дар ҷомеаи муосир муҳимияти гуманизмро, ки боиси ташаккули иҷтимоии шахсият мегардад ва ба пешрафти инсон мусоидат меамояд, ҷаҳонбинӣ ва баррасӣ намудан зарур мебошад. Ин имкон медиҳад, ки инсон ҳамаҷаҳонӣ ташаккул ёбад ва дорой сӯҳрати фарҳангӣ гардад.

Давлат бояд ҳамеша ба тамоми арзишҳои миллии халқ таъҷиб намояд. Ин вазифаро бидуни гузоштани ҳадафҳои худ ба амал оварда наметавонад. Маҳз тавассути принципҳои олии ҷомеа - ахлоқ, инсонгароӣ ва адолат давлат мустаҳкам мегардад. Аз ҳамин хотир, масъалаи маориф дар бунёди донишҳои сӯҳрӣ хеле муҳим аст, ки он бидуни масъулияти ҳуди инсон ба анҷом намерасад. Масъулият тавассути сифат муайян мегардад, ки дараҷаи иштироки инсонро дар ҳаёти маънавӣ таҷассум менамояд. Вай мавқеи шахсиятро дар иҷтимоӣ муайян месозад.

Дар замони муосир инсон дорой маънавиёти воло ва ахлоқи ҳуш барои инкишофи ҳамаҷаҳонӣ кишвар муҳим аст. Давлат ва Ҳукумати кишвар имкониятҳои наватаринро барои амали гардидани мақсадҳои муҳим ба миён овардааст.

Дар ҷаҳони имрӯз пешрафти технологӣ дар заминаи иртиботот боиси ба вучуд омадани муносибатҳои иртиботии зиёде дар саросари ҷаҳон шудааст. Бо таваҷҷуҳ ба рушди густариши расонаҳои иртиботи оммавӣ ва истифодаи рӯзафзун аз ин фановариҳои муосир, ба вижа шабакаҳои моҳвораӣ, унсурҳои фарҳангии наво дар миёни тарбияи ахлоқии хонаводаҳо ва ҳарими хусусии онҳо ворид гаштаанд, ки боиси пайдоиши рафторҳо, нигаришҳо ва боварҳои гуногун дар миёни онҳо шудааст. Вобаста ба ин вазъ доштани хонаводаи солим аҳамияти бештаре касб мекунад, зеро тарбияи ахлоқии хонавода аз бунёдитарин ниҳодҳои ҷомеа ва шартӣ саломату бақои он аст.

Бинобарин, саломатии ҷомеа дар гавраи доштани оилаи солиму дорой ахлоқи ҳамаҷаҳонӣ аст.

АДАБИЁТ

1. Базарова, С. Ш., Тарбияи комил-ҳазинаи бузурги ҷамъият. Душанбе, 2011. 256 саҳ.
2. Муминджанов, Ҳамдам Ҳамидович. Философские проблемы зороастризма: [монография] / Муминджанов Х. Х.; отв. ред. Диноршоев М. Д. - Душанбе: [б. и.], 2000. - 243 с.
3. Конституцияи Ҷумҳурии Тоҷикистон. Душанбе: "Нашриёти Ганҷ", 2016, -135 с.
4. Концепсияи миллии тарбия дар Ҷумҳурии Тоҷикистон. Душанбе: Матбааи Вазорати маорифи Ҷумҳурии Тоҷикистон, 2006.-24 с.
5. Маърифати оиладорӣ. Китоби дарсӣ барои синфи 9.- Душанбе: МТЛ ОРЕС, 2003. 208 саҳ.
6. Молодёжь в меняющемся обществе. Краткое изложение. Региональный мониторинг доклад №7. Краткое изложение-ЮНИСЕФ.-Флоренция-Италия, 2000
7. Давлатов, М. Оила ва рушди шахсияти фарзандон. Душанбе: "Ирфон", 2014.-224с.
8. Суханҳои ҳикматомӯзи Президенти Тоҷикистон, Асосгузори сулҳу ваҳдати миллӣ-Пешвои миллат Эмомалӣ Раҳмон.-Душанбе: ҶДММ "Контраст", 2019.-464 саҳ.
9. Юнусов, Ю. Педагогика. Душанбе: "Маориф ва фарҳанг", 2005.-380
10. <https://vslovar.ru/jur/849.html>.

ОСОБЕННОСТИ АНТИНАРКОТИЧЕСКОГО ВОСПИТАНИЯ МОЛОДЕЖИ

ХАЙДАРЗОДА Шомурод Хайдар – кандидат педагогических наук, доцент, заместитель начальника Секретариата Министерства внутренних дел Республики Таджикистан, г. Душанбе, ул. Восифи, 21.

ДАВЛАТШОЕВА Азиза – кандидат педагогических наук, доцент, заведующий кафедрой языков Академии МВД Республики Таджикистан, г. Душанбе, ул. Восифи, 21, **Email:** azizadavlat@mail.ru, **тел.:** +(992)93 9225097

В статье авторы уделяют особое внимание на совершенствование основ антинаркотического воспитания молодежи в отечественной практике. Также авторы, основываясь на отечественную и зарубежную литературу, мнения ученых по данной проблеме проанализировали понятие и сущность антинаркотического воспитания, определили цели и задачи антинаркотического воспитания в системе образования и эволюцию научных подходов к его пониманию и внедрению. По мнению авторов, основной причиной низкого уровня здоровья и высокой смертности является сам человек, его поведение, образ жизни, злоупотребление запрещенных веществ, скудное количество физической нагрузки.

Поэтому одним из основных направлений ориентированного обучения в настоящее время является антинаркотическое воспитание молодежи. В конце статьи авторы, основываясь на мнения отечественных и зарубежных ученых, предлагают свои варианты решения данной проблемы.

Ключевые слова: антинаркотическое воспитание, профилактика, антинаркотическая деятельность, молодежь, ориентированное обучение, метод, сущность, понятие, система образования, физическая нагрузка, цель, задача.

ХУСУСИЯТҶОИ ТАРБИЯВИИ ЗИДДИНАШЪАМАНДИИ ЧАВОНОН

ХАЙДАРЗОДА Шомурод Хайдар – номзади илмҳои педагогӣ, дотсент муовини сардори Котиботи Вазорати корҳои дохилии Ҷумҳурии Тоҷикистон, ш. Душанбе, к. Восифӣ, 21.

ДАВЛАТШОЕВА Азиза – номзади илмҳои педагогӣ, дотсент, сардори кафедраи забонҳои Академияи ВКД Ҷумҳурии Тоҷикистон, ш. Душанбе, к. Восифӣ, 21, **E-mail:** azizadavlat@mail.ru, **тел.:** +(992)93 9225097

Мақолаи мазкур ба тарбияи ҷавонон дар руҳияи мубориза ба муқобили нашъамандӣ бахшида шудааст. Муаллифон қайд кардаанд, ки яке аз омилҳои тандурустии ҷавонон ин мубориза ба муқобили нашъамандӣ мебошад. Ба роҳ мондани тарбияи ҷавонон ва наврасон дар руҳияи ахлоқи ҳамида, омӯзиши осори пурғановати ниёгон, иштирок дар озмунҳо, мусобиқаҳои варзишӣ самтҳои муҳимтарини тарбияи ҷавонон дар мубориза ба муқобили нашъамандӣ мебошад. Ба ақидаи муаллифон сабабҳои бемориҳо, паст будани вазъи саломатӣ, ғавти зиёд ба ҳуди инсон вобаста аст, яъне инсон чи гуна ҳаёти хешро ба роҳ мемонад. Албатта дар ин чода низ асос саводнокии шахс муҳим аст. Роҳҳои мубориза ба муқобили нашъамандӣ ва нашъачалобӣ, тарбияи наврасон ва ҷавонон дар руҳияи мубориза ба муқобили ин падидаи номатлуб дар мақола аз нигоҳи муаллифон зикр гардидааст.

Вожаҳои асосӣ: тарбияи зиддинашъамандӣ, роҳҳои неигирӣ, фаъолият, ҷавонон, омӯзиши мақсаднок, метод, хусусият, уҳдадорӣ ҷисмонӣ, падидаи номатлуб, нашъамандӣ ва нашъачалобӣ, вазъи саломатӣ, озмунҳо, мусобиқаи варзишӣ, осори ниёгон, саводнокии шахс.

FEATURES OF ANTI-DRUG EDUCATION OF YOUTH

KHAIDARZODA Shomurod Haidar – Candidate of Pedagogical Sciences, Associate Professor, Deputy Head of the Secretariat of the Ministry of Internal Affairs of the Republic of Tajikistan, Dushanbe, Vosifi, 21, st.

DAVLATSHOEVA Aziza – Candidate of Pedagogical Sciences, Associate Professor, Head of the Department of Languages of the Academy of the Ministry of Internal Affairs of the Republic of Tajikistan, Dushanbe, Vosifi, 21, st. **E-mail:** azizadavlat@mail.ru, **mob.:** +(992)93 9225097

In the article, the authors pay special attention to improving the foundations of anti-drug education for young people in domestic practice. Also, the authors, based on domestic and foreign literature, the opinions of scientists on this issue, analyzed the concept and essence of anti-drug education, determined the goals and objectives of anti-drug education in the education system and the evolution of scientific approaches to its understanding and implementation. According to the authors, the main reason for low health and high mortality is the person himself, his behavior, lifestyle, abuse of illegal substances, and a meager amount of physical activity.

Therefore, one of the main directions of oriented education at present is anti-drug education of young people. At the end of the article, the authors, based on the opinions of domestic and foreign scientists, offer their options for solving this problem.

Key words: *anti-drug education, prevention, anti-drug activity, youth, oriented education, method, essence, concept, education system, physical activity, goal, task.*

По мере расширения научных знаний трансформировалось представление о причинно-следственных связях в вопросах, касающихся здоровья. Основной причиной низкого уровня здоровья и высокой смертности был обозначен сам человек, а именно его поведение, включающее пищевые привычки, образ жизни, злоупотребление запрещенными веществами, скудное количество физической нагрузки. Образ жизни, формируемый вышеперечисленными факторами часто еще в детском и подростковом периоде, во взрослой жизни часто приводит к преждевременной заболеваемости и ранней смертности.

Научное осознание этой взаимосвязи послужило отправной точкой для моделирования, развития и практического внедрения программ по укреплению здоровья у детей и подростков, которые скорее скорректируют или окажут влияние на их ежедневные поведенческие модели касаясь здоровья, нежели традиционно ограничатся предоставлением информации. Кроме того, принятие подростками ориентированных и безопасных моделей поведения будет способствовать формированию у них готовности к поддержанию благополучия в обществе, которое рассматривается как компонент социоориентированного воспитания [4].

Одним из актуальных направлений здоровьесориентированного обучения является антинаркотическое воспитание молодежи. Предпочтительным направлением антинаркотической деятельности выступает интеграция в образовательный процесс в школах, вузах и пр. образовательных учреждениях разделов по профилактике употребления наркотических веществ. Характерные для большинства стран тенденции к снижению возрастных границ первой наркотической пробы и увеличению количества молодых людей среди числа наркозависимых позволяют рассматривать наркоманию как педагогическую проблему. И именно система образования благодаря масштабу охватываемого контингента (через школьное образование проходит почти все население страны) и длительному периоду воздействия располагает наиболее подходящими возможностями для эффективного антинаркотического воспитания подрастающего поколения.

Термин «антинаркотическое воспитание» часто отождествляют с понятием «антинаркотической профилактики», что является не совсем корректным. Согласно Т.В. Сибгатуллиной, антинаркотическое воспитание - это процесс систематического, целенаправленного, комплексного психолого-педагогического взаимодействия субъектов образования, в ходе которого формируется антинаркотическая устойчивость личности воспитуемого, представляющая собой такое качество личности, которое позволяет ей противостоять наркогенному воздействию среды, и предупредить приобщение к психоактивным веществам [3].

Определение профилактики как системы комплексных государственных и общественных, социально-экономических и медико-санитарных, психолого-педагогических и психогигиенических мероприятий, направленных на предупреждение заболеваний и всемерное укрепление здоровья [2, с. 150], предполагает участие в профилактической работе не только педагогов, но и медиков, психологов, социальных служб, полиции и т.д., в то время как из

вышеприведенных определений антинаркотического воспитания следует, что к данному процессу привлечены в основном педагоги и психологи.

В зависимости от целевого контингента выделяют первичную, вторичную и третичную виды профилактики. Первичная профилактика подразумевает выявление лиц, подверженных тем или иным факторам риска формирования наркотической зависимости (психологическим, социальным и др.), и недопущение их первичного обращения к наркотикам. Учитывая тот факт, что чаще всего молодежь впервые пробует наркотики в школьном возрасте, оправдана широкая профилактическая деятельность в среде учащихся, целью которой должна стать выработка у них антинаркотической направленности личности и невосприимчивости к многообразным образцам наркотического поведения. Изначальное недопущение пробы подростками наркотических веществ признано самой надежной профилактической мерой [1], более того профилактика экономически выгоднее, нежели реабилитация наркозависимых. В рамках педагогической профилактики обозначенная цель достигается через:

- формирование у молодежи представлений о здоровом образе жизни как источнике их общего благополучия;
- повышение самооценки учащихся и развитие у них навыков эффективной коммуникации;
- развитие навыков внутреннего контроля над своим поведением;
- овладение учащимися достоверной информацией о пагубных для здоровья привычках;
- взаимодействие с родителями учащихся, направленная на выстраивание функциональной семьи.

Вторичная профилактика призвана на раннем этапе выявить лиц, начавших употреблять психоактивные вещества и тем самым прервать начавшийся патологический процесс до того, как у человека сформируется психическая и физическая зависимость, а значит требует скоординированной работы медицинских, педагогических работников, психологов с целью активизации волевой сферы молодых людей, коррекции их поведения в сторону адаптивного.

Третичная профилактика – это уже реабилитационные действия узких специалистов-профессионалов: наркологов, психотерапевтов, психологов, а также групп социальной поддержки.

Таким образом, совпадение цели первичной профилактики наркомании и антинаркотического воспитания позволяет приравнять эти понятия, с акцентом на то, что в системе образования употребляется термин «антинаркотическое воспитание». В целом профилактика наркотической зависимости более широкое понятие, которое соотносится с антинаркотическим воспитанием как целое и часть.

В зарубежной литературе для обозначения профилактики чаще можно встретить термин «prevention», в то время как для антинаркотического воспитания используют термин drug education (реже drug-taking education, drug-use education).

Когганс рассматривает профилактику с точки зрения зависимых форм употребления ПАВ и психиатрических нарушений, в то время как антинаркотическое воспитание трактуется ими как недопущение причинения людьми вреда самим себе [7].

Блекман противопоставляет антинаркотическое воспитание профилактике, подчеркивая, что информация о наркотиках изначально не может являться нейтральной. Суть профилактики сводится к тому, что информация о наркотиках должна быть направлена против их употребления, в то время как антинаркотическое воспитание предполагает информирование учащихся сведениями об употреблении наркотиков [5, с. 156]. Из данной конфронтации следует, что знания о наркотиках сами по себе не являются целью антинаркотического воспитания.

По аналогии с первичной, вторичной и третичной профилактикой, в англоязычной литературе принято выделять: всеобщую профилактику (universal prevention), нацеленную на общую популяцию людей независимо от риска наркотизации и, особенно, молодежь [10]; выборочную профилактику (selective prevention) с охватом групп риска или тех, кто эпизодически употребляет психоактивные вещества, но не имеет сформировавшейся зависимости [8]; симптоматическую профилактику (indicated prevention) лиц, употребляющих наркотики и проявляющих поведенческие отклонения, но не отвечающих всем критериям зависимости согласно Диагностическому и статистическому руководству по психическим расстройствам (The Diagnostic and Statistical Manual of Mental Disorders).

В практике существуют четыре основных модели профилактики наркомании: юридическая, медицинская, образовательная и психосоциальная. В рамках юридической (или правовой) модели разрабатывается и совершенствуется антинаркотическое законодательство, обеспечивается его соблюдение.

Медицинская модель имеет дело преимущественно с последствиями явления, но не с первопричинами, в чем и состоит ее недостаток. Образовательная модель предусматривает обучение навыкам принятия правильного решения на основе имеющейся информации. Психосоциальная модель направлена на формирование у молодых людей защитных факторов личности, умения противостоять давлению сверстников через обучение эффективным стратегиям поведения.

Ботвин и Гриффин классифицировали профилактические подходы на пять категорий: информирование, обучение стратегиям управления эмоциональным состоянием, предоставление альтернатив употреблению наркотиков, формирование у подростков навыков противостояния социальному влиянию и повышение социальной компетентности [6]. Антинаркотические программы используют один или комбинацию нескольких подходов.

Наиболее ранние программы антинаркотического воспитания были выстроены с целью внушить страх потенциальным экспериментаторам с психоактивными веществами, однако данный подход не оправдал ожиданий и не привел к сколь либо значимым изменениям в здоровьеориентированном поведении [11]. Их сменили программы по информированию молодежи о достоверных фактах касательно наркотиков, а именно о последствиях их употребления в надежде сформировать отрицательное отношение к ним у молодежи [12]. Ряд оценочных исследований доказали не эффективность обоих подходов, а затем и пришедшие им на смену модель управления эмоциональным состоянием, повышающая чувство самоуважения учащихся и обучающая их стратегии принятия решений, и теория предоставления альтернатив употреблению наркотиков, оказались несостоятельными [9]. Концепция формирования у подростков навыков противостояния социальному влиянию и повышение социальной компетентности предполагает, как следует из ее названия, обучение учащихся распознаванию ситуаций, в которых на них могут оказывать давление сверстники с целью приобщить их к употреблению наркотиков, и научение их избегать подобных ситуаций.

Несмотря на множество подходов к антинаркотическому воспитанию учащихся, ни один из них изолированно не может считаться достоверным и эффективным. Поскольку конечной целью антинаркотического воспитания является воспитание личности учащегося, не употребляющей наркотики, и имеющей стойкий иммунитет и неприятие наркотического мировоззрения, целесообразна комбинация всех подходов, а также дальнейшая разработка антинаркотических программ, в том числе с учетом зарубежного опыта.

ЛИТЕРАТУРА

1. Габиани, А.А. Кто такие наркоманы? // Социологические исследования. 1992. № 2. С. 78—83.
2. Коробкина, З.В., Попов, В.А. Профилактика наркотической зависимости у детей и молодежи: учеб. пособие. М.: Академия, 2002.
3. Сибгатуллина, Т.В. Педагогические условия и критерии антинаркотического воспитания студентов педагогического вуза: автореф. дис. ...канд. пед. наук. Казань, 2004.
4. Фахрутдинова, А.В. Современные тенденции социоориентированного воспитания учащихся в условиях мультикультурализма: нравственный аспект // Ученые записки Казанской государственной академии ветеринарной медицины им. Н.Э. Баумана. 2015. № 1. С. 228-231.
5. Blackman, S. Chilling out: The cultural politics of substance consumption, youth and drug policy. Maidenhead: Open University Press, 2004.
6. Botvin, G.J., Griffin K.W. School-based programs. In J.H. Lowinson, P. Ruiz, R.B. Milman & J.G. Langrod (Eds.). Substance abuse: A comprehensive textbook, 4 th ed. Baltimore, MA: Lippincott, Williams & Wilkins, pp. 1211-1229.
7. Coggans, N., Cheyne B., McKellar S. (2003). The Life Skills Training Drug Education Programme: A Review of Research. Edinburgh: Scottish Executive Drug Misuse Research Programme.
8. Edmonds, K., Sumnall H., McVeigh J., Bellis Mark A. Drug prevention among vulnerable young people. Liverpool: National Collaborating Centre for Drug Prevention. 2005.

9. Kim, S. A Short and Long-term Evaluation of 'Here's Looking at You' // Journal of Drug Education 18 (1988): 235—242.
10. Kumpfer, K.L. Identification of drug abuse prevention programmes. Resource Centre for Health Services Research URL: <http://archives.drugabuse.gov/about/organization/dspr/hsr/dapre/KumpferLitReview.html>.
11. Valverde, A. Fifth-grade students' attitudes about self, others, and drugs. PhD thesis, Texas Tech University. 1995. URL: <https://ttuir.tdl.org/ttuir/bitstream/handle/2346/18028/31295008853474.pdf?sequence=1&isAllowed=y>.
12. Wilson, R., Colander Ch. Drug Abuse Prevention. A school and community partnership. 3d ed. Jones & Bartlett Learning, 2011.

ИСТОРИЯ И ПЕРСПЕКТИВЫ РАЗВИТИЯ ГРАФИЧЕСКОГО ОБРАЗОВАНИЯ СТУДЕНТОВ ВЫСШИХ ТЕХНИЧЕСКИХ УЧЕБНЫХ ЗАВЕДЕНИЙ ТАДЖИКИСТАНА

ЁКУБОВ Соҳибдҷон – кандидат педагогических наук, старший научный сотрудник, доцент кафедры строительства и маркшейдерского дела Горно-металлургического института Таджикистана, г. Бустон. **E-mail:** S.yokubov56@mail.ru, **тел.:** + (992) 92 736 11 96

ЮСУПОВ Саид – Акрамходжа Муминович – кандидат педагогических наук, заведующий кафедрой строительства и маркшейдерского дела Горно – металлургического института Таджикистана г. Бустон. **E-mail:** saidakramyusupov@mail.ru, **тел.:** + (992) 92 889 95 90

Авторы данной статьи рассматривали историю становления и развития инженерно-графического образования в Республике Таджикистан.

По мнению авторов, для более успешного решения любой проблемы весьма важна её история и предыстория. В связи с чем, изучение научного направления о инженерно-компьютерной графике, на сегодняшний день очень важна и значительно актуальна для будущего.

Авторы в своей статье изучают основные ветви, характеризующие становления и развития графического образования в ВТУЗов в Республике Таджикистан.

Ключевые слова: история, развитие, графическое образование, начертательная геометрия, инженерная графика, высшее учебное заведение, инженер, компьютерная технология, современные чертежи.

ТАЪРИХ ВА ДУРНАМОИ РУШДИ ТАҲСИЛОТИ ГРАФИКИИ ДОНИШЧЌҶҒНИ МУАССИСАҲОИ ОЛИИ ТЕХНИКИИ ТОҶИКИСТОН

ЁКУБОВ Соҳибдҷон - номзади илмҳои педагогӣ, ходими калони илмӣ, дотсенти кафедраи сохтмон ва корҳои маркшейдерии Донишкадаи кӯҳию металлургии Тоҷикистон, ш. Бӯстон. **E-mail:** S.yokubov56@mail.ru, **тел.:** + (992) 92 736 11 96

ЮСУПОВ Саид – Акрамхоҷа Мӯминович - номзади илмҳои педагогӣ, мудири кафедраи сохтмон ва корҳои маркшейдерии Донишкадаи кӯҳию металлургии Тоҷикистон, ш. Бӯстон. **E-mail:** saidakramyusupov@mail.ru, **тел.:** + (992) 92 889 95 90

Муаллифони мақолаи мазкур таърихи ташаккул ва рушди таҳсилоти муҳандисӣ-графикӣ дар Ҷумҳурии Тоҷикистонро баррасӣ намудаанд.

Тибқи андешаи муаллифон, барои бомуваффақият ҳал намудани ҳар як масъала таърих ва заминаи он аҳамияти муҳим дорад. Аз ин лиҳоз, омӯзиши илм оид ба графикаи муҳандисӣ ва компютерӣ дар шароити имрӯза хеле муҳим буда, барои оянда аҳамияти назаррас дорад.

Муаллифон дар мақолаи худ соҳаҳои асосиро, ташаккул ва рушди таҳсилоти графикаро дар МТОТ дар Ҷумҳурии Тоҷикистон тавсиф мекунанд, мавриди омӯзиш қарор додаанд.

Вожаҳои асосӣ: таърих, рушд, таҳсилоти графикӣ, геометрияи тасвирӣ, графикаи муҳандисӣ, муассисаи таҳсилоти олии муҳандис, технологияи компютерӣ, нақшакашии муосир.

HISTORY AND PROSPECTS FOR THE DEVELOPMENT OF GRAPHIC EDUCATION OF STUDENTS OF HIGHER TECHNICAL INSTITUTIONS OF TAJIKISTAN

YOKUBOV Sohijon – Candidate of Pedagogical Sciences, senior researcher, associate professor of the Department of Construction and Mine Surveying, Mining and Metallurgical Institute of Tajikistan, Buston. **E-mail:** S.yokubov56@mail.ru, **phone:** + (992) 92 736 11 96

YUSUPOV Said - Akramkhoja Muminovich - candidate of pedagogical sciences, head of the department of construction and surveying of the Mining and Metallurgical Institute of Tajikistan, Buston. **E-mail:** saidakramyusupov@mail.ru, **phone:** + (992) 92 889 95 90

The authors of this article examined the history of the formation and development of engineering and graphic education in the Republic of Tajikistan.

According to the authors, for a more successful solution to any problem, its history and background are very important. In this regard, the study of the scientific direction of engineering and computer graphics is very important today and significantly relevant for the future.

The authors in their article study the main branches characterizing the formation and development of graphic education in technical colleges in the Republic of Tajikistan.

Keywords: *history, development, graphic education, descriptive geometry, engineering graphics, higher education institution, engineer, computer technology, modern drawings.*

Следует отметить, что в нашей Республике для исправления отклонений от традиционного курса образования в системе технических ВУЗов, возникшего в результате ориентации образования на воспитание узкопрофильного инженера, стали предусматривать в программах изучения графических дисциплин историю таджикской инженерной науки.

Несмотря на то, что, по сравнению с развитыми странами современного мира, она не столь богата и обширна и, в основном её развитие и сведения о достижениях в области технических (инженерных) наук относятся к советскому периоду таджикской государственности, тем не менее, в части графических наук, включая и инженерно-компьютерную графику (благодаря восточному зодчеству), таджикская техническая наука имеет древние исторические корни.

К сожалению, приходится констатировать, что полноценных, объемлющих научных работ, посвящённых истории начертательной геометрии и графике Таджикистана практически нет, а если они и есть, то весьма скудны по содержанию и фрагментарны. К счастью, после распада Советского Союза и с приобретением Республикой Таджикистан независимости (9 сентября 1991 года), Правительство республики, Академия наук Республики Таджикистан,, Академия строительства и архитектуры, Министерство образования и науки и соответствующие заинтересованные министерства и ведомства стали уделять больше внимания развитию технических и точных наук, опираться на них, уделять внимание подготовке и переподготовке квалифицированных кадров, соответствующих современным требованиям.

Для более успешного решения любой проблемы весьма важна её история и предыстория. Поэтому изучение науки о инженерно – компьютерной графике, на сегодняшний день весьма важно и актуально для будущего. Однако, как бы то ни было, это отдельная тема для обсуждения и, собственно, не является целью нашей статьи, посему ограничимся констатацией и обозначением проблемы. Не углубляясь основательно в историю развития ВТУЗов в Республике Таджикистан, лишь отметим основные вехи, характеризующие состояние дел в этом направлении за два десятилетия, начиная с 1991 по 2001 года. Так как этот период практически стали периодом наиболее интенсивного развития высших и средних учебных заведений. В указанный период количество высших профессиональных учебных заведений увеличилось от 12 до 25 (с учётом филиалов – до 30). К 2001 году в них обучалось

77,7 тысяч студентов (на 12,1% больше, чем в 1991–1992 учебном году). К этому периоду также относится осуществление новой системы получения многоуровневого образования: были установлены степени специалист, бакалавр, магистр с целью вхождения в единое международное пространство в этом плане, для поступления и учёбы в ВУЗах других государств. В Таджикистане была введена также и кредитная система обучения. Одновременно для укрепления материально – технической базы учебных заведений Правительством страны были выделены достаточные для дальнейшего развития и совершенствования, в том числе и ВТУЗов, финансовые средства из госбюджета, на которые были отремонтированы учебные и административные здания и построены новые учебные корпуса. Дальнейшему развитию этой сферы способствовало также Постановление Правительства Республики Таджикистан «О плане реформирования образования на 2004–2009 гг.» от 20 июня 2004 г. № 291, в соответствии с которым учебные планы и программы ВУЗов страны были подвергнуты тщательному пересмотру, при этом качеству обучения и воспитания уделялось серьёзное внимание [6].

С целью стимулирования и поддержки талантливой молодёжи и подготовки высококвалифицированных кадров в учебных заведениях и научных организациях развитых стран мира специалистов Указом от 2 августа 2008 года была учреждена Международная стипендия Президента РТ. Притворяя в жизнь политику государства в сфере образования, вводятся прогрессивные изменения и дополнения в Закон РТ «Об образовании», в «Программу сферы образования, с учётом её инфраструктуры в 2001–2010 годы». Таким образом, за годы своего суверенитета республика решила ряд существующих проблем, определяющих будущее образование в стране, оставив позади множество проблем и трудностей. Всё это, несомненно, коснулось жизнедеятельности и эффективного функционирования высших технических учебных заведений [1].

Здесь следует отметить ещё один немаловажный момент, непосредственно влияющий на развитие страны, особенно на отрасли реальной экономики. В период гражданской междоусобицы и «послевоенное» время в высшем образовании образовалась диспропорция. Тогда 63% выпускников ВУЗов составляли выпускники в области гуманитарных и социальных наук, искусства, 16% – естественных наук, а очень важных для экономики, для её дальнейшего развития инженерных и строительных специальностей – только 8% от общего числа выпускников ВУЗов республики. Несмотря на предпринятые меры и усилия правительства и её структурные составляющие, за последние два десятилетия финансирование системы образования республики всё ещё желает лучшего.

Если в России машиностроение, и горнорудная промышленность начинают свое стремительное развитие в начале восемнадцатого века, то всё это приходит в Среднюю Азию, в том числе и в Таджикистан, вместе с Советской властью и, благодаря российским технологиям, находят здесь своё развитие. В то время в России уже производили заводские силовые установки (период правления Петра I), требующие квалифицированного выполнения чертежей. В связи с этим, по царскому указу Петра I, во всех существовавших в то время технических учебных заведениях России, в качестве обязательной учебной дисциплины вводится преподавание черчения. Это дало толчок появлению в начале восемнадцатого века (1708 г.) первых учебников по черчению. Несколько позже, то же самое происходит и в новоиспечённых среднеазиатских республиках, вошедших в состав СССР.

Для средних школ, средних специальных учебных заведений, технических училищ и высших учебных заведений, по мере развития сети промышленных предприятий, были срочно переведены с русского языка и подготовлены соответствующие учебники и пособия, а также специалисты. В ВУЗы Российской Федерации и других союзных республик по специальным межправительственным и межвузовским соглашениям и договорам были отправлены для учёбы по этой специальности студенты, и для переподготовки и обмена опытом ряд специалистов из числа преподавательско – профессорского состава ВУЗов, что, в дальнейшем, сыграло важную роль в развитии этой области науки.

После установления Советской власти, в России кардинально изменился состав учащихся ВУЗов, отныне основу студенчества составили представители рабочего класса. Новое студенчество, своим более серьёзным отношением к чертежу, способствовало поднятию графических дисциплин на новые высоты, что, несомненно, нашло отражение в исследовательских работах в области графики, в целом, и на публикации научных статей, касающихся этой сферы, что продолжалось недолго.

В стране для развития графической науки были созданы неплохие, благоприятные условия, а непосредственно в технических ВУЗах, чтобы обеспечить единый фронт в работе, были созданы автономные кафедры, объединившие графические дисциплины.

Организация кафедр графики способствовала развитию исследовательской работы по теоретической и прикладной графике.

История начертательной геометрии говорит о том, что эта дисциплина развивалась отдельными ветвями. Задача этих всех ответвлений заключалась в получении изображения, как графической цели. Отметим, что тематика исследований сегодня разнообразна. В основном в них в последнее время анализируются проблемы применения графики, содержащие разработки методов изображений, в том числе выполняются исследования, имеющие технологическое значение. Начертательная геометрия, в отсутствие которой получение образования инженера в технической школе немыслимо, имела статус науки.

Хотя в Таджикистане число исследователей, посвятивших свои научные труды начертательной геометрии и применению графики, по сравнению с технически и технологически промышленно развитыми странами, малочисленны, тем не менее, представляют интерес работы таких учёных, как А.А. Дададжонов, Т.К. Джураев, О. Исломов, М.П. Мирзоева, С.Олов и другие [2,3,4,5,7].

К концу XX века во всем мире началась эпоха компьютеров и компьютерных технологий, что неизбежно привело к необходимости внесения кардинальных изменений в графическое образование, в том числе, к решению задач построения изображений объектов в многомерных пространствах. Компьютерные технологии обеспечили возможность наглядного представления многопараметрических (функциональных), описывающих тот или иной процесс, зависимостей.

Вычислительная геометрия, теоретическая графика, кинематическая геометрия, геометрическое моделирование, психологические аспекты графики, биогеометрия и т.д. – предметно-специфические области знания, сформировали потребность на глобальное использование визуальных средств компьютерной графики.

По мере развития техники, усложнялись и чертежи, с развитием промышленности к проектным и строительным чертежам стали предъявлять более высокие требования, они стали более точными. Со временем основные размеры стали указывать на полях, стали применяться масштабы, выполняться разрезы, а также проекционная связь. Внешне они выглядели уже как современные чертежи.

Совершенствование чертежа – это результат совершения производства, усложнения техники, машин, их агрегатов и узлов, деталей. Соответственно, возникла потребность в высокой точности изготовления техники, Чертёж, уже к концу второй половины девятнадцатого века, приобрёл статус важнейшего технического документа, на нем стали, помимо размеров и формы, указывать сведения о термической обработке, чистоте обработки поверхностей и т.п.

Здесь следует отметить особо тот факт, что развитие начертательной геометрии в центрально-азиатских республиках, её практическое внедрение и использование, напрямую зависели от развития и успехов в этой области в России, поскольку эта дисциплина и достижения в этой области, как бы, «экспортировались» в другие союзные республики, особенно в восточные, и там находили своё дальнейшее развитие во благо процветания промышленности и экономик этих стран. С приходом Советской власти в ВУЗы всё больше и больше стали поступать представители рабочего класса, среди которых было немало, как говорится, «от станка».

С появлением большого количества студентов нового типа к технической графике стали предъявляться новые требования и запросы, что преподаватели приветствовали. При таком уважительном и серьёзном отношении к чертежам, значение и рейтинг графических дисциплин поднялись на порядок выше. Но, вначале будущие инженеры, излишне увлекшись прикладной стороной дела, сами не желая того, стали наносить ущерб теории. Таким образом, уменьшился удельный вес теории начертательной геометрии (чертёжного дела) в учебных планах ВУЗов. Разумеется, это негативно отразилось на исследовательской, экспериментальной и научной работе в области графики, подготовке и публикации статей научного характера на эту тему. Но, как говорят: «Нет худа без добра» и эта ситуация вынудила технические ВУЗы искать новые пути, совершенствоваться, за счет улучшения условий преподавания графических наук и дисциплин.

Самостоятельные кафедры начертательной геометрии практически объединили все традиционно существующие и новые направления графических дисциплин. Это позволило централизовать всю работу и выработать единую линию в работе. Теперь на кафедрах работали наиболее опытные преподаватели, учёные, вокруг которых сплотилась молодежь. [5].

В ВУЗах, в том числе и технических, стали выпускаться собственные печатные издания, что, в свою очередь, способствовало развитию в области графики современной научной мысли. Порой в этих изданиях публиковались весьма оригинальные мысли, и наиболее творческие студенты и учёные, институты теперь имели возможность обмениваться опытом через обширный печатный материал.

Сегодня мы можем смело утверждать, что развитие науки и техники исторически неразрывно связано с графическими изображениями, которые предшествовали осуществлению, и простых замыслов, и гениальнейших идей. Знакомясь с историей начертательной геометрии в ее развитии, невольно приходишь к выводу, что она вытекает из узкопрофильных реальных потребностей, что постепенно обучающие начертательную геометрию в технической школе осознали, что это наука, без которой просто немислима профессия инженера.

Долгое время чертежи выполняли вручную, и это занимало уйму времени, но в конце 20 века произошли кардинальные изменения практически во всех сферах и областях жизнедеятельности общества, поскольку наступила эра компьютеров и компьютерных технологий. Разумеется, это коснулось и сферу графического образования, в Таджикистане явилось началом усиленного занятия профильными специалистами вопросами построения изображений объектов в многомерных пространствах.

Формирование таких специфических областей знания, как вычислительная геометрия, теоретическая графика, кинематическая геометрия, геометрическое моделирование произошло, благодаря эффективному использованию визуальных средств компьютерной графики. В результате в графическом образовании потребовалась смена приоритетов.

Современный инженер должен обладать определенным набором качеств, отвечающим требованиям сегодняшнего дня: это и знания, и опыт выполнения чертежей и их чтения, и способность решать инженерные задачи, и владение графическими методами. Он должен уметь быстро адаптироваться к часто изменяющимся условиям.

Эти требования предполагают изменения содержания графической подготовки инженеров. Это и разработка инновационных подходов, и ввод дополнительной информации в официальные учебные планы технических ВУЗов и организация работы студентов с профильной областью графических дисциплин с целью практического осуществления курсов, программ компьютерной графики, деловой графики, графического дизайна. Второй подход должен охватывать организацию взаимодействия педагогов студентов технического ВУЗа, в результате чего должны обеспечиваться условия развития их субъективной позиции с телеологическим мышлением.

Сегодня исследования по педагогике, в основном, рассматривают тенденции дальнейшего развития содержательной стороны графических дисциплины. Они считают инженерно-компьютерную графику прикладной наукой, ориентированной лишь на решение задач геометрического моделирования. Сочетание компьютерных технологий и графических дисциплин позволяет студенту технического ВУЗа Таджикистана развивать свой потенциал в качестве будущего инженера, свои пространственные представления, логическое мышление, системно видеть мир. Решение этих вопросов и определить перспективу развития инженерно – графического образования в РТ ближайшее 10 лет будут отражены в следующих наших научных статьях.

ЛИТЕРАТУРА

1. Государственный стандарт высшего профессионального образования в Республике Таджикистан. – Душанбе: 2017. - 21с.
2. Дададжонов, А.А. Роль педагогической науки Республики Таджикистан в трудовой подготовке и профориентации школьников // Паёми донишгоҳи омӯзгорӣ, № 4, Д., 1998;
3. Джураев, Т.К. Геометрияи тасвирӣ [Матн] / Т.К. Ҷураев / Китоби дарсӣ барои донишҷӯёни мактабҳои олий – Душанбе: “Маориф ва фарҳанг”, 2006. – 252 с.

4. Исломов, О.А. Теория и практика формирования творческого отношения к графической деятельности: Монография – М.: Прометей 2001 – 2004.

5. Мирзоева, М.П. Монография: Организация проектно-графической деятельности студентов инженерных специальностей. Монография. Душанбе. «ИРФОН». -92с.

6. Национальная стратегия развития образования Республики Таджикистан на 2006-2015 г.г. - Душанбе: Матбуот, 2007. - 81 с.

7. Олов, С. Дидактические проблемы развития творческих способностей студентов педагогических институтов (на примере изготовления и использования учебного плаката по черчению) [Текст]: Автореф. дис... канд. пед. наук / Олов Саидмахмад. – М., 1984. – 16 с.

ТДУ (УДК)-159.9

ТКБ (ББК) -88

З-20

ТАҲҚИҚИ СТРЕССИ ТАЪЛИМИИ ДОНИШЧӮЁЕН ДАР ДАВРАИ СЕССИЯ

ЗАЙТМЕТОВ Хусан Аваҷхонович – номзади илмҳои психологӣ, дотсенти кафедраи психологияи иҷтимоӣ ва касбии Донишгоҳи давлатии Хучанд ба номи академик Бобоҷон Ғафуров, ш. Хучанд, гузаргоҳи Мавлонбеков, 1. **E-mail:** husein20@inbox.ru, **тел.:** (+992) 92 991 11 03

ХОҶИБОЕВА Раъно Мухсиновна – омӯзгори калони кафедраи психологияи иҷтимоӣ ва касбии Донишгоҳи давлатии Хучанд ба номи академик Бобоҷон Ғафуров, ш. Хучанд, гузаргоҳи Мавлонбеков, 1. **E-mail:** rkhochiboeva@mail.ru, **тел.:** (+992) 92 613 48 04

Ин мақола ба яке аз масъалаҳои муҳимтарин яъне таҳқиқи стресси таълимии донишчӯён дар давраи сессия бахшида шудааст. Ҳаёти донишчӯӣ пур аз ҳолатҳои фавқулӯда ва стрессовар аст, бинобар ин, донишчӯён аксар вақт стресс ва шиддати асабӣ-психикиро аз сар мегузаронанд. Асосан, стресс дар донишчӯён аз сабаби сарбории зиёди ахборӣ, набудани муназамии кори дар семестр ва чун қоида, дар давоми сессияи имтиҳонӣ инкишоф меёбад. Вазъияти маъмултарин дар донишгоҳ вазъияти санчиши сатҳи азхудкунии барномаи таълимӣ мебошад, ки дар шакли имтиҳон, таҷриба, баромади оммавӣ, кори мустақилона, ҷустуҷӯи ҷавоб ба саволи мустақим, озмуни коллективӣ ва санчиши компютерӣ гузаронида мешавад.

Дар мақолаи мазкур сабабҳои пайдошавии стресси донишчӯён дар раванди таълим ва роҳҳои бартарарфкунии он мавриди омӯзиш қарор дода шудааст.

Возҷаҳои асосӣ: педагогика, психология, ҳолати эмотсионалӣ, ҳолати стресс, донишчӯ, таълим, санчиши, имтиҳон.

ИССЛЕДОВАНИЕ УЧЕБНОГО СТРЕССА СТУДЕНТОВ ВО ВРЕМЯ СЕССИИ

ЗАЙТМЕТОВ Хусан Аваҷхонович – кандидат психологических наук, доцент кафедры социальной и профессиональной психологии Худжандского государственного университета им. академика Бободжона Гафурова, г. Худжанд, проезд Мавлонбеков, 1. **E-mail:** husein20@inbox.ru, **тел.:** (+992) 92 991 11 03

ХОДЖИБОЕВА Раъно Мухсиновна – старший преподаватель кафедры социальной и профессиональной психологии Худжандского государственного Университета им. академика Бободжона Гафурова, г. Худжанд, проезд Мавлонбеков, 1. **E-mail:** rkhochiboeva@mail.ru, **тел.:** (+992) 92 613 48 04

Эта статья посвящена одной из наиболее важных проблем, а именно исследованию учебного стресса учащихся во время сессии. Студенческая жизнь полна экстремальных и стрессовых ситуаций, поэтому студенты часто испытывают нервно-психологический стресс и напряжение. В основном, стресс у студентов развивается из-за большой рабочей нагрузки, непостоянства работы в семестре и, как правило, во время экзаменационной сессии наиболее

распространенной ситуацией в университете является ситуация проверки уровня усвоения учебной программы, которая проводится в форме экзамена, опыта, публичного выступления, самостоятельной работы, поиска ответов на прямой вопрос, коллективного конкурса и компьютерного тестирования.

В данной статье рассматриваются причины возникновения стресса у студентов в процессе обучения и способы его преодоления.

Ключевые слова: педагогика, психология, эмоциональное состояние, состояние стресса, студент, обучение, тестирование, экзамен.

STUDY OF STUDENTS' LEARNING STRESS DURING THE SESSION

ZAYTMETOV Huseyn Avashonovich – Candidate of Psychological Sciences, Associate Professor of the Department of Social and Professional Psychology of Academician Bobodjon Gafurov Khujand State University, Khujand, Mavlonbekov Passage 1. **E-mail:** husein20@inbox.ru, **phone:** (+992)92 991 11 03

KHODJIBOEVA Rana Mukhsinovna – applicant, Senior lecturer of the Department of Social and Professional Psychology of Khujand State University named after Academician Bobojon Gafurov, Khujand, Mavlonbekov Passage 1. **E-mail:** rkhochiboeva@mail.ru, **phone:** (+992) 92 613 48 04

This article is devoted to one of the most important problems, namely the study of students' learning stress during the session. Student life is full of extreme and stressful situations, so students often experience neuropsychological stress and tension. Basically, students' stress develops due to a large workload, inconstancy of work during the semester and, as a rule, during the examination session, the most common situation at the university is the situation of checking the level of assimilation of the curriculum, which is carried out in the form of an exam, experience, public speaking, independent work, searching for answers to a direct question, collective competition and computer testing.

This article discusses the causes of stress among students in the learning process and ways to overcome it.

Keywords: pedagogy, psychology, emotional state, stress state, student, training, testing, exam.

Ҳаёти донишҷӯӣ пур аз ҳолатҳои ғавқулуда ва стрессовар аст, бинобар ин, донишҷӯён аксар вақт стресс ва шиддати асабӣ-психикиро аз сар мегузаронанд. Асосан, стресс дар донишҷӯён аз сабаби сарбории зиёди ахборӣ, набудани муназами кори дар семестр ва чун қоида, дар давоми сессияи имтиҳонӣ инкишоф меёбад. Шиддати эмотсионалӣ дар байни донишҷӯён ҳадди ақал 3-4 рӯз пеш аз сессия оғоз ёфта, дар давоми он, ҳатто дар рӯзҳои оромтарин ҳам идома меёбад. Мавҷудияти фишори эмотсионалӣ дар рӯзҳо (фосила)-и байни имтиҳонҳо далели он аст, ки сессияи имтиҳониро стресси доимии музмин ҳамроҳӣ мекунад. Оқибати чунин стресс метавонад невроз ва ё бемории функционалии системаи асаб бошад, ки дар он пеш аз ҳама системаи асаб азият мекашад, захираҳои он тамом шуда, организм маҷбур мешавад, ки дар бо тамоми неруи худ кор кунад. Ба таври умум эътироф карда шудааст, ки невроз хангоми муддати тулонӣ зери фишор қарор доштани шахс ба вучуд меояд. Невроз на беморӣ, балки як навъ ақсуламалҳои "муқаррарии" шахс дар шароити ғайриоддии стрессовар мебошад. Дар навбати худ ихтилофҳо, ноқомиҳо ва дигар ҳодисаҳои ҳаёт, ки психиатрҳо онҳоро осеби психикӣ меноманд, боиси пайдошавии стресс мегарданд. Давраи таҳсил ба ташаккулёбии шахсият таъсири калон мерасонад, бинобар ин, масъалаи солимии психикии донишҷӯён яке аз масъалаҳои муҳим махсуб меёбад.

Ҳангоми арзёбии аломатҳои стресси дар натиҷаи шиддатнокии раванди таҳсил бавучудодама донишҷӯён коҳиши қоршоямӣ ва зиёд шудани ҳастагиро бештар зоҳиршаванда номиданд. Инчунин, ҳалалдор шудани ҳоб ва шитобкорӣ, ки дар натиҷаи норасоии доимии вақт ба вучуд омадаанд, ҳамчун паёмҳои манфии стресси таълимӣ арзёбӣ гардидаанд. Донишҷӯён мушкilotро дар муошират, вайрон шудани робитаҳои иҷтимоӣ низ қайд карданд.

Ин ва бисёр сабабҳои дигар ҳам объективӣ ва ҳам субъективӣ мебошанд. Муҳаққиқон ба сабабҳои стресс инҳоро шомил кардаанд: сабабҳои субъективӣ - муносибати аз ҳад зиёд

чиддӣ ба омӯзиш, шармгинӣ ва мушқилот дар ҳаёти шахсӣ; омилҳои объективӣ - сарбории калони таълимӣ, омӯзгорони саҳтгир, дур аз волидайн зиндагӣ қардан.

Донишҷӯёнро метавон ҳамон табақаи иҷтимоие номид, ки ҳамеша зери таҳдиди стресс қарор дорад. Ҳолатҳои баҳодихӣ аз сабаби таъсири махсус доштани барои донишҷӯён махсусан стрессоваранд. Вазъияти маъмултарин дар донишгоҳ вазъияти санҷиши сатҳи азхудкунии барномаи таълимӣ мебошад, ки дар шакли имтиҳон, таҷриба, баромади оммавӣ, қори мустақилона, ҷустуҷӯи ҷавоб ба саволи мустақим, озмуни коллективӣ ва санҷиши компютерӣ гузаронида мешавад.

Таҳлили адабиёти ба масъалаи стресс бахшидашуда нишон медиҳад, ки дар чунин ҳолат ду омил бештар стрессоваранд - вазъияти баҳодихии иҷтимоӣ ва норасоии вақт. Ҳангоми доштани устувории паст ба стресс ин омилҳо метавонанд боиси дар донишҷӯён инкишоф ёфтани дистресс гарданд, ки ба саломатии психикӣ, мароми таҳсил, сатҳи худқоқиятбахшӣ ва дар ниҳоят, ба дастовардҳои таълимии онҳо таъсири манфӣ мерасонад. Аз ин бармеояд, ки дар донишҷӯён як намуди махсуси устуворӣ ба стресс, яъне устуворӣ ба стресс дар вазъияти санҷиши сатҳи дониш инкишоф додан зарур аст. Дар асоси андешаи зикршуда, мо метавонем ин намуди устувори ба стрессро таъриф диҳем.

Хусусиятҳои инкишофи устуворӣ ба стресс дар донишҷӯён дар асарҳои А. О. Прохоров, А. А. Реан, Т. В. Середи, Ю. Е. Сосновиков, М. Тишкова, А. Ю. Маленов, А. Н. Глушко ва О. В. Лозгачев ошкор қарда шудаанд. Зимнан, қайд қардан лозим аст, ки масъалаи ташаккули устувории донишҷӯён ба стресс дар раванди таҳсил ҳанӯз ба қадри кофӣ омӯхта нашудааст ва то ҳол он концепсияҳои таҳсилот интиҳоб нагардидаанд, ки ба ташаккули устуворӣ ба стресс дар донишҷӯён мусоидат намоянд.

Раванди таълим табиатан стрессовар буда, сарфи қувваи психоэмотсионалиро талаб мекунад. Барои донишҷӯён марҳилаи аз ҳама душвор охири нимсола (семестр)-ҳо аст, яъне марҳилаи сессияи имтиҳонӣ, ки дар он хасташавӣ ба вучуд омада, азсаргузаронии ҳаяҷону фрустратсия меафзояд, коҳишҳои рӯҳия мушоҳида мешавад ва ҳамаи ин боиси ба вучуд омадани ихтилолҳои психосоматикӣ мегардад. Саполский (2021) қайд мекунад, ки афзоиши шиддатнокӣ ва зиёдшавии фишор дар ҳаёти донишҷӯёни муосир аллақай дар дараҷаи психологии системаи одам зоҳир шуда истодааст. Инро пайдошавии эмотсияҳои манфӣ, чамъшавии ақсуламалҳои стрессии физиологӣ эмотсионалӣ ва мушқилоти зехнӣ ҳамроҳӣ мекунад, ки дар ниҳоят ба хатари бемориҳои неврогенӣ ва вайроншавии функцияҳои соматикӣ, ки аксар вақт «бемориҳои стресс» номида мешаванд, оварда мерасонад [9,10].

Стресси таълимӣ ин ҳолатест, ки бо шиддатнокии зиёд, коҳиш ёфтани зарфияти эмотсионалӣ, ки боиси пайдошавии бемориҳои психосоматикӣ ё қатъ гардидани рушди шахсии донишҷӯ мегарданд, тавсиф дода мешавад.

Фаъолияти таълимӣ дар мактаби олий яке аз равандҳои пуршиддати зехнӣ ва эмотсионалӣ мебошад. Бо дарназардошти аҳамияти худӣ вазъияти омӯзиш ва унсурҳои алоҳидаи он, гирифтани маълумоти олий барои аксари донишҷӯён стрессовар аст. Аз рӯзҳои аввали ҳаёти донишҷӯӣ сар қарда, стресс дар ин ё он дараҷа пайваста донишҷӯро ҳамроҳӣ мекунад (Киселева Е.В., 2017) [2].

Дар асоси гуфтаҳои боло, метавон қайд қард, ки стресси таълимӣ як ҷузъи ҷудонашавандаи ҳаёти донишҷӯӣ мебошад. Бо вучуди ин, стрессе, ки донишҷӯён аз сар мегузаронанд, метавонад ба самаранокии азхудкунии дониш, татбиқ ва қорқарди он таъсир расонида, ба пешрафт дар таҳсил монеа эҷод кунад. Дар навбати худ, мушқилот дар фаъолияти таълимӣ низ нороҳатиро ба вучуд меорад, ки дар натиҷа стресси умумӣ боз ҳам бештар меафзояд ва ин эҳтимолияти коҳиш ёфтани имкони мутобиқшавиро зиёд мекунад (Новгородцева И. В. ва диг., 2014) [3].

Ба андешаи Картер А. ва ҳаммуаллифонаш (2001), стресси таълимӣ аз шароити муосири таълим ба вучуд меояд, ки дар он омӯзгорони донишгоҳ нисбат ба инкишофи зехнӣ ва психикии донишҷӯён талаботи баланд мегузоранд. Муҳаққиқон бар ин назаранд, ки стресси донишҷӯён аз сабаби сарбории зиёди ахборӣ ва надоштани қобилияти банизомдарории донишҳои дар давоми семестр азхудқарда инкишоф ёфта, боиси вайрон шудани речаи қор ва истироҳат мегардад [1].

Давраи зоҳиршавии пуршиддати ҳолатҳои манфии психоэмотсионалӣ дар донишҷӯён давраи супоридани имтиҳонҳо мебошад. Аз назорати қорӣ ва мобайнӣ гузаштани донишҷӯён дар шароити таҳсили фосилавӣ ва худмаҳдудкунӣ вазъияти стрессӣ махсус меёбад, дар ҳоле ки нишондиҳандаҳои бештар ифодаёфта изтиробӣ баҳодихӣ ва ҳаяҷон мебошанд (Серкина

Е.А. ва диг., 2021) [6]. Чунин муҳити стессовар имкон медиҳад, ки зоҳиршавандагии омилҳои эмотсионалиро дар донишҷӯён баҳо диҳем. Аз таҳлили адабиёти соҳавӣ бамеояд, ки азсаргузарнии агрессия ва ғазаб дар маҷмӯъ бартарияти қавӣ доранд (Соколов Г.А., 2015) [7].

Ба гуфтаи муҳаққикон, яке аз чойҳои аввалро стесси имтиҳонӣ ишғол мекунад, ки боиси пайдошавии шиддати психикӣ дар донишҷӯён мегардад. Аксар вақт имтиҳон омилҳои қавии расонандаи осеби психикӣ мегардад. Стресси имтиҳонӣ гуфта, ҳолати шахси имтиҳонсупорандаро мефаҳманд. Дар асл, стресси имтиҳонӣ аз лаҳзае оғоз мешавад, ки донишҷӯ ногузир будани супоридани ин ё он имтиҳонро дар ояндаи наздик дарк мекунад.

Муҳаққик Судаков К.В. хеле хуб қайд мекунад, ки сарбории нисбатан пуршиддат дар донишҷӯён ин давраи сессияи имтиҳонӣ аст. Давраи сессияи имтиҳонӣ ба ҳолати психоэмотсионалии донишҷӯён таъсири осебовар мерасонад [8].

Донишҷӯ метавонад изтиробро имтиҳонро якчанд ҳафта пеш аз саршавии он аз саргузаронад ва ин изтироб дар синфхонае, ки имтиҳон баргузор мешавад, ба авҷи аъло мерасад. Аз ин рӯ, дар организми донишҷӯён ҳам ҳангоми имтиҳон ва ҳам пеш аз он тағйироти муайян ба амал меояд. Дар вақти супоридани имтиҳон набз тез мешавад, нафаскашӣ меафзояд, фишори хун баланд мешавад. Дар охири сессия системаи парасимпатикӣ фаъол мешавад, онро паст шудани суръати тапиши дил ва фишори хун ҳамроҳӣ мекунанд. Агар баҳои гирифтаи донишҷӯ аз интизориаш пасттар бошад, он гоҳ имтиҳони дарпешистода боиси стресси бештар мегардад.

Дар зери таъсири стресси эмотсионалии имтиҳонии музмин, дар нишондиҳандаҳои биохимиявӣ, шиддатнокии гардиши худ, реактивияти биопотенциалҳои майнаи сар ва нишондиҳандаҳои набзи дили аксарияти донишҷӯён тағйироти назаррас ба вучудмеояд. Ин вайроншавиҳо дар давоми 2-3 рузи баъди имтиҳонҳо ҳам ба эътидол намеоянд.

Стресси имтиҳонӣ ба системаи асаб, дилу рағҳо ва масъунияти донишҷӯён таъсири манфӣ мерасонад. Агар ҳангоми омодагӣ ба имтиҳон донишҷӯ худро бо кофеин ҳавасманд кунад, хусусан шабона, он гоҳ ин метавонад боиси баландшавии доимии фишори хун дар донишҷӯён гардад.

Ба дарк кардани вазъияти имтиҳонӣ ҳамчун вазъияти каму беш таҳдидкунанда мушаххасоти вазъият мусоидат мекунад: роҳҳои ташкил кардани ҳамкориҳои омӯзгор ва донишҷӯён дар шароити санҷиши дониш, сатҳи омодагӣ ба супоридани имтиҳонҳо, инчунин, таҷрибаи супоридани санҷишу имтиҳонҳо аз тарафи донишҷӯ. Дар шароити ба таври фосилавӣ супоридани имтиҳонҳо донишҷӯ ба омилҳои иловагии стресс дучор мешавад: навоарӣ дар вазъият, нигаронӣ аз мушкilotи эҳтимолӣ дар таъминоти техникаи раванд, имкониятҳои маҳдуди гирифтани тавзеҳот аз омӯзгор оид ба баъзе масъалаҳои, ки ҳангоми супоридани имтиҳон ба вучуд меоянд [7].

Ҳангоми сессияи имтиҳонӣ организми донишҷӯ чунин сарборихоро аз сармегузаронад: сарбории шадиди зехнӣ, афзоиши сарбории оморӣ, маҳдуд кардани фаъолияти ҳаракатӣ, вайроншавии хоб, таасротҳои эмотсионалии алоқаманд бо тағйирёбии эҳтимолӣ ваъзи иҷтимоии донишҷӯён. Ҳамаи ин боиси вайрон шудани фаъолият муътадили организм мегардад.

Чи тавре ки А.Таккар (2021) дар асари худ таъкид кардааст, сатҳи аз ҳад зиёди стресси таълимӣ, метавонад боиси афзоиши мушкilotи психикӣ ва ҷисмонӣ, аз қабилҳои афсурдагӣ, изтироб, асабоният ва ихтилоли вобаста ба стресс гардад, ки дар навбати худ боз ба фаъолияти таълимӣ таъсир карда, стресси бештарро тавлид мекунад [13].

Ба андешаи аксари пажӯҳишгарон, стресси имтиҳонӣ ба саломатии донишҷӯён хатари ҷиддӣ дорад. Бояд қайд кард, ки стресси имтиҳонӣ на ҳамеша зараровар аст. Дар ҳолатҳои муайян шиддат психикӣ метавонад аҳамияти ҳавасмандкунанда дошта, ба донишҷӯ ҷиҳати сафарбар намудани тамоми дониш ва захираҳои шахсиаш барои ҳалли вазифаҳои таълимии дар назди ӯ гузошташуда кӯмак расонад.

Дар навбати худ Чербиева С.В. (2019) ҳамчун омилҳои асосии бавҷудоваандаи стресс дар донишҷӯён тазводи байни воқеият ва дарки инсонро номидеанд. Стресс дар донишҷӯён, ки баъдан боиси сарбории зиёдати дар системаи асаби вегетативӣ мегардад, одатан бо сабабҳои манфии зерин ба амал меояд: хоби нокифоя, оқилона тақсим карда натавонистани вақти кор ва истироҳат, норозигӣ аз баҳои гирифта, баҳои паст аз баъзе фанҳо, нопурра ё суст иҷро кардани вазифаи ҳонагӣ, бо баъзе сабабҳо (бемории тулонӣ, бе сабабҳои узрнок) иштирок накардан дар шумораи зиёди дарсҳо, иҷро накардани машғулиятҳои амалӣ ва лабораторӣ, корҳои мустақилонаи даврагӣ, дар вақташ иҷро накардани лоиҳаҳо, безътиноӣ нисбат ба

вазифаҳои пешниҳодшуда (ё умуман ба омӯзиш), мушкилот дар муносибат бо ҳамдарсон ё омӯзгорон, шароити манфии физикӣ (садоҳои аз ҳад зиёд, равшаннокии бад, ҳарорати номусоиди ҳуҷра); аз даст додани шавқу рағбат ба касби интихобшуда ва ғ. [13].

Ислоҳ кардани дараҷаи стресси имтиҳонӣ бо роҳҳои гуногун ба даст оварда мешавад: бо ёрии доруҳои фармакологӣ, усулҳои худтанзимкунии психикӣ, муътадилкунонани речаи қор ва истироҳат, бо истифода аз системаи алоқаи баъакси биологӣ ва ғ.

Усулҳои зиёде барои мубориза бо стресс вучуд доранд. Дар қори худ мо ба усулҳои пешниҳоднамудаи Д. Майерс таваҷҷуҳ хоҳем кард [14].

1. Ҳангоми тақсимои вақт, дар зери назорат нигоҳ доштани вазъият ба мисли идоракунии стресс муҳим аст. Эҳтимолан ҳисси назорат кардани вазъият муносибати муҳимтарин ва бунёдиест, ки барои баргараф кардани стресс лозим аст.

2. Аз стресс худро муҳофизат карда, шумо метавонед ба тахайюлот муроҷиат кунед. Онро барои осоиши психикӣ истифода мебаранд.

3. Сайру гашти қутоҳ дар ҳавои тоза.

4. Боздид аз муассисаҳои фарҳангию фароғатӣ (театр, осорхона, намоишгоҳ, кино ва ғ.)

5. Муошират бо дӯстон ё дигар нишастҳои таъби дил.

6. Ҳанда барои рафъи стресс бехтарин даво аст. Вай мушакҳои зиёдро ба ҳаракат дароварда, дарди сарро рафъ мекунад, фишори хунро паст карда, нафаскашӣ ва хобро ба эътидол меорад. Дар баробари ин, ба хун ҳормонҳои ба истилоҳ зидди стресс ворид мешаванд. Ҳангоми стресс, организм танҳо ҳормонҳои стресс истеҳсол мекунад: адреналин ва кортизол.

7. Маҳс. Шумо инчунин метавонед азхудмаҳскунӣ истифода баред.

8. Варзиш (давидан, шиноварӣ, бозиҳои варзишӣ ва ғ.). Дилхоҳ машқи ҳисмонӣ ҳормонҳои стрессро хорич мекунад.

9. Якҷанд машқҳо барои мубориза бо стресс вучуд доранд. Ба инҳо 3 намуди машқҳо дохил мешаванд: осоиш (машқҳои нафаскашӣ худтанзимкунӣ, осоиши мушакҳо, йога); машқҳои муттамарказшавӣ ва машқҳои нафаскашӣ зидди стресс. Онҳоро метавон дар ҳама ҷо ва дар вақти дилхоҳ дар давоми рӯз иҷро кард.

Ҳамин тариқ, таҳқиқоти назариявӣ ба мо имкон медиҳанд, ки дар бораи нақши назарраси изтиробии шахс дар пайдоиш ва инкишофи стрессҳои таълимӣ дар давраи сессия сухан ронем. Норасоии вақт, сарбории иттилоотӣ, вайрон шудани речаи хоб ва бедоршавӣ ба иҷрои бомуваффақияти вазифаҳои дар назди донишҷӯён гузошташуда ҳалал мерасонад. Дараҷаи баланди изтиробии шахс ба шиддатнок ва давомдор шудани аломатҳои стресс мусоидат карда, мутобик шуданро ба шароитҳои стрессовари фаъолият мушкил мегардонад.

АДАБИЁТ

1. Картер, А., Гиббонс, П., Маклафлин, П. Какова взаимосвязь между показателями стресса и успеваемости у студентов первого курса университета? Перспективное исследование //Журнал институциональных извлечения. – 2001.-№4. – С. 28

2. Киселева, Е.В., Акутина, С. П. /Стресс у студентов в процессе учебно-профессиональной подготовки: причины и последствия //Молодой ученый. – 2017. – № 6 (140). – С. 417–419. – URL: <https://moluch.ru/archive/140/39480/> (дата обращения: 30.04.2022)/

3. Новгородцева, И. В, Мусихина, С. Е., Пьянкова, В. О. /Учебный стресс у студентов-медиков: причины и проявления //Вятский медицинский вестник. – 2014. – № 3-4. – С. 34-37

4. Руженкова, В. В., Руженков, В. А. /Донозологические психические расстройства и учебный стресс у студентов-медиков //Современные проблемы науки и образования. – 2020. – № 2. – С. 95

5. Сердюков, А. А., Финогенко, Е. И. /Эмоциональные компоненты стрессоустойчивости студентов вуза // Молодежный вестник ИрГТУ. – 2022. – Т. 12. – № 1. – С. 173-178

6. Серкина, Е. А., Куклина, С. А., Горева, И. В. [и др.] Особенности переживания учебного стресса в условиях дистанционного обучения и самоизоляции у студентов-медиков в зависимости от адаптивности Центральной нервной системы // Путь науки. – 2021. – № 12(94). – С. 15- 17

7. Соколов, Г. А. Особенности психоэмоциональных состояний студента при дистанционной форме обучения. Современное образование. 2014; 1:1-13

8. Судакова, К.В. / Психоэмоциональный стресс // Москва: НИИ норм. физиологии, 1992. – С.148
9. Сапольски, Р. М. Психология стресса /пер. с англ. М. Алиева, Н. Буравова [и др.]. — СПб.: Питер, 2021. — С. 480
10. Селье, Г. Стресс без дистресса / Москва: Прогресс, 1982. – С.124
11. Чербиева, С.В., Бостанова, С.Н. / Эмпирическое исследование учебного стресса у студентов // Ученые записки университета имени П.Ф. Лесгафта. – 2019. – № 12 (178). – С. 445–451
12. Чербиева, С. В. Особенности влияния учебного стресса на студенческую жизнь обучающихся разных курсов // Ученые записки университета им. П.Ф. Лесгафта. – 2022. – № 4(206). – С. 607-615
13. Черемискина, И. И., Эльзесер, А. С. / Отношение к стрессу у студентов первого курса медицинского вуза // Азимут научных исследований: педагогика и психология. – 2021. – Т. 10. – № 1(34). – С. 388-391
14. Thakkar, A. Academic stress in students. Available at <https://medium.com/one-future/academic-stress-in-students-498c34f064d7>. Link active 30.04.2022.

ТДУ (УДК) -159.9

ТКБ (ББК) -88.5

И-73

РАВИШҶОИ ПЕДАГОГӢ ДАР ГУМАНИЗАТСИЯИ ТАЪЛИМ

ИСМОИЛОВ Шокирҷон Ғуломович – муаллими калони кафедраи умумидонишигоҳии психологияи умумии Донишгоҳи давлатии Хуҷанд ба номи академик Бобочон Ғафуров, и. Хуҷанд, гузаргоҳи Мавлонбеков, 1. **E-mail:** azizmuhammad-98@mail.ru, **тел.:** (+992)92 759 82 65

Ин мақола ба яке аз масъалаҳои муҳимтарин яъне равишҳои педагогӣ дар гуманизатсияи таълим бахшида шудааст. Муаллиф ба таърифҳои мафҳуми «гуманизм» бо усули чувствуйи луғат ва тафсири байни илмӣ рӯ овардаанд. Одатан, дар санъат, адабиёт ва ҳаёти ҳаррӯза гуманизатсияи муносибатҳои байни одамон бо ҳамдари, шафқат, қобилияти фаҳмидани шахси дигар, ки ғаму ғуссаҳои ӯро фаро гирифтааст, алоқаманд аст. Бояд гуфт, ки гуманизатсияи таълимро метавон муҳимтарин принципи иҷтимоию педагогӣ ва психологӣ донист, ки самтгирҳои иҷтимоии муосирро дар фаъолияти системаи маориф инъикос менамояд. Аз рӯи вазифаҳои мақсаднокӣ худ гуманизатсияи таълим омили рушди бемайлонии шахс, ғанигардонии зарфияти эҷодии ӯ, инкишофи қувва ва қобилиятҳои асосии ӯ маҳсуб меёбад. Ин раванд ба инкишофёбии шахс ҳамчун субъекти фаъолияти эҷодӣ нигаронида шудааст. Инчунин, гуманизатсияи маориф тавсифдиҳандаи муҳими муаллимон ва хонандагон маҳсуб ёфта, ба роҳ мондани муносибати сирф инсондӯстонаро дар байни онҳо пешниҳод менамояд. Ниҳоят, гуманизатсияи ҷузъи арзишшиносии тафаккури педагогӣ буда, хусусияти субъективӣ доштани раванди таълимро тасдиқ мекунад. Маъноии асосии ин раванд рушди шахсият ҳамчун ваҳдати шаклгирии умумифарҳангӣ, иҷтимоӣ-маънавӣ ва касбӣ мебошад.

Вожаҳои калидӣ: психология, педагогика, гуманизм, одамият, гуманизатсияи таълим, назарияҳои педагогикаи гуманистӣ, муносибати инсондӯстона.

ПЕДАГОГИЧЕСКИЕ ПОДХОДЫ В ГУМАНИЗАЦИИ ОБРАЗОВАНИЯ

ИСМОИЛОВ Шикорҷон Ғуломович – старший преподаватель кафедры общей психологии Худжандского государственного университета им. академика Бободжона Гафурова, г. Худжанд, проезд Мавлонбеков, 1. **E-mail:** azizmuhammad-98@mail.ru, **тел.:** (+992)92 759 82 65

Данная статья посвящена одному из важнейших вопросов, а именно педагогическим подходам к гуманизации образования. Автор методом словарного поиска и межнаучной трактовки обратились к определениям понятия «гуманизм». Традиционно в искусстве, литературе и повседневной жизни гуманизация отношений между людьми связывается с сочувствием, состраданием, умением понять другого человека, проникнуться его горестями и радостями. Следует отметить, что гуманизацию образования можно считать важнейшим социально-педагогическим и психологическим принципом, отражающим современные социальные ориентации в функционировании системы образования. По своим целевым задачам гуманизация образования обуславливает фактор неуклонного развития человека, обогащения его творческого потенциала, развития его основных сил и способностей. Этот процесс направлен на развитие человека как субъекта творческой деятельности. Кроме того, гуманизация образования является важным описанием учителей и учеников и предлагает установить между ними чисто гуманное отношение. В конечном счете, гуманизация является ценностным компонентом педагогического мышления и подтверждает субъективный характер учебного процесса. Основным смыслом этого процесса является развитие личности как момент общечеловеческого, социально-духовного и профессионального формирования.

Ключевые слова: психология, педагогика, гуманизм, человечность, гуманизация образования, теории гуманистической педагогики, гуманистический подход.

PEDAGOGICAL APPROACHES IN THE HUMANIZATION OF EDUCATION

ISMAILOV Shikorjon Gulomovich – Senior Lecturer of the Department of General Psychology of Academician Bobojon Gafurov Khujand State University, Khujand, Mavlonbekov Passage 1. **E-mail:** azizmuhammad-98@mail.ru, **phone:** (+992)92 759 82 65

This article is devoted to one of the most important issues, namely pedagogical approaches to the humanization of education. The author, using the method of dictionary search and interscientific interpretation, turned to the definitions of the concept of "humanism". Traditionally, in art, literature and everyday life, the humanization of human relations is associated with empathy, compassion, the ability to understand another person, to feel his sorrows and joys. It should be noted that the humanization of education can be considered the most important socio-pedagogical and psychological principle reflecting modern social orientations in the functioning of the education system. According to its objectives, the humanization of education determines the factor of the steady development of a person, the enrichment of his creative potential, the development of his basic forces and abilities. This process is aimed at the development of a person as a subject of creative activity. In addition, the humanization of education is an important description of teachers and students and suggests establishing a purely humane relationship between them. Ultimately, humanization is a valuable component of pedagogical thinking and confirms the subjective nature of the educational process. The main meaning of this process is the development of personality as a moment of universal, socio-spiritual and professional formation.

Key words: psychology, pedagogy, humanism, humanity, humanization of education, theories of humanistic pedagogy, humanistic approach.

Гуманизм, ки дар шакли идеяҳои инсонпарварӣ ифода ёфтааст, ҳанӯз аз замони қадим тавассути ахлоқ, маънавиёт ва ҳуқуқ ба ҷомеа таъсири воқеӣ мерасонид. Афкори гуманистӣ маҳаки асосии мазмуни умумибашарии маънавиётро ташкил медиҳад. Он дар шуури ахлоқӣ таҷассум ёфта, самтбахшанда ва танзимкунандаи ғайбӣ одамоне мегардад. Ин ба пайдоиш ва инкишофи анъанаҳои инсондӯстӣ дар педагогика ва психология мусоидат намуд.

Ҳангоми муайян кардани шароити психологию педагогии ташаккулёбии равиҳои гуманистии шахсияти мактаббачаҳо дар системаи таълими муттасил мо зарур донистем, ки маънои истилоҳҳои «гуманизм» ва «инсондӯстӣ» ба назар гирифта шавад. Пеш аз ҳама, мо бо истифода аз усули ҷустуҷӯи луғат ва шарҳи байниилмӣ ба муайян кардани маънои истилоҳи «гуманизм» кӯшиш кардем.

1. Самти рушдкунандаи афкори иҷтимоӣ, низоми ақидаҳои таърихан инкишофёбанда, ки арзиши инсонро ҳамчун шахсият, ҳуқуқи ӯро ба озодӣ, хушбахтӣ, инкишоф ва зохирнамоии қобилиятҳо эътироф намуда, саодатмандии инсонро меъёри олии шуморида, принципҳои баробарӣ, адолат ва инсондӯстиро қобили қабул медонанд [16, с.83].

2. Муносибат ба одамон бо муҳаббат ба инсон, ғамхорӣ ба саодатмандии ӯ ва эҳтироми шаъну шарафи инсон тавсиф дода мешавад [15, с.96-97].

3. Низоми ақидаҳои таърихан тағйирёбанда, ки арзиши инсонро ҳамчун шахс, ҳуқуқи ӯро ба озодӣ, хушбахтӣ, инкишоф ва зохирнамоии қобилиятҳояш эътироф намуда, некуаҳволии инсонро меъёри институтҳои иҷтимоӣ доништа, принципҳои баробарӣ, адолат ва инсондӯстиро ҳамчун меъёри қобили қабули муносибатҳои байни одамон баррасӣ менамояд [**Ошибка! Источник ссылки не найден.**, с.130].

4. Принципи ҷаҳонбинӣ (аз ҷумла, ахлоқӣ) дар эътиқод ба беканории имкониятҳои инсон ва қобилияти такмилёбии ӯ, талаби озодӣ ва ҳифзи шаъну шарафи шахс, афкор доир ба ҳуқуқи инсон ба бахту саодат асос ёфта, қонунгардондани талабот ва манфиатҳои инсонро мақсади ниҳоӣ, яъне мақсади ҷомеа мешуморад. [14, с. 63].

5. Эътироф намудани инсон ҳамчун шахсият, ҳуқуқи ӯ ба озодона инкишоф ёфтани ва зохир намудани қобилиятҳо, ки саодатмандро ҳамчун меъёри баҳодихӣ ба муносибатҳои ҷамъиятӣ муқаррар менамояд [17, с. 55].

6. Ҷаҳонбиние, ки принципҳои асосии онро муҳаббат ба одамон, эҳтироми шаъну шарафи инсон ва ғамхорӣ дар бораи некуаҳволии одамон ташкил медиҳанд [7, с.36].

7. Маҷмуи ақида ва андешаҳои, ки арзиши инсонро, сарфи назар аз вазъии иҷтимоии ӯ ва ҳуқуқи шахс ба рушди озоди нерӯҳои эҷодӣ тасдиқ менамояд, принципҳои баробарӣ, адолат ва муносибатҳои инсондӯстонаро дар байни одамон эълон мекунад [18, саҳ. 170].

8. Дар луғати психологӣ мафҳуми «гуманизм» ҳамчун «системаи муносибати шахс ба объектҳои иҷтимоӣ (шахс, гурӯҳ, мавҷудоти зинда) фаҳмида мешавад, ки бо меъёрҳо ва арзишҳои ахлоқӣ муайян шуда, дар шуур дар шакли азсаргузаронии ҳамдардӣ ва ҳамҳиссӣ таҷассум меёбад, дар муошират ва фаъолият ҳамчун мусоидатнамоӣ, шарикӣ ва расонидани кумак амалӣ мегардад» [11, с.21].

Тавре маълум аст, истилоҳи «гуманизм» (лот. humanus - инсондӯстӣ) дар давраи Эҳё (асрҳои XIV–XVII) ҳамчун маҷмуи ақидаҳои ба вучуд омад, ки асоси онро эътирофи инсон чун арзиши олии ташкил дода, шаъну шараф ва ҳуқуқҳои инсон, озодӣ ва рушди ҳамҷонибаи ӯро ҳимоя мекунад [0, с. 31].

Инкишофи минбаъдаи истилоҳи «гуманизм» бо фаъолияти идеологҳои давраи инқилоби буржуазии асрҳои XVII - XIX (Ж. Руссо [12], Ч. Локк [8]) алоқаманд аст. Онҳо гуманизмро ҳамчун ҳуқуқи табиӣ одам барои қонунгардондани талаботи табиати худ, озодии шахсияти инсон медонистанд. И.Кант моҳияти гуманизмро дар он меидид, ки барои шахси дигар шахс танҳо мақсад аст, на восита [4, с. 349-588].

Мафҳуми «гуманизм» воқеияти иҷтимоӣ-таърихро ба он дараҷае фаро мегирад, ки вай дар раванди модикунонии идеяҳои озодӣ, баробарӣ ва бародарии одамон иштирок мекунад. Олимон дар давраҳои гуногуни таърихи гуманизмро ҳамчун категорияи ҷаҳонбинии ахлоқӣ баррасӣ кардаанд [20, с.103]. Фаҳмиши муосири ин падида дар тури садсолаҳо ташаккул ёфтааст: гуманизм ин аз лаҳзаи таваллуд эътироф намудани инсон ҳамчун шахси баробарҳуқуқ, сарфи назар аз миллат ва мазҳаб аст, ки барои инкишоф додани қобилияту истеъдод ва сифатҳои ахлоқии худ ҳуқуқ дорад, инчунин, ҳуқуқ дорад, ки ба нафъи инсоният, барои сулҳ ва дӯстии халқҳо ва ғ. заҳмат кашад.

Гуманизм мафҳуми ба таври васеъ паҳншуда аст. Он бисёрҷанба буда, бо ягон ҷаҳорҷӯбаи вақт маҳдуд карда намешавад ва ҳамчун падидаи муҷаррад тавсиф дода мешавад. Бояд гуманизм мисли дигар зуҳурот ҳамчун падидаи мушаххаси таърихӣ, бо назардошти омилҳои муайяни иҷтимоӣ иқтисодӣ, ба таври махсус баррасӣ карда шавад. Гуманизм хислати фитрии инсон аст, ки аз ғаризаи ҳифзи оила сарчашма гирифта, аҳаммияти умумибашарӣ дорад. Бо назардошти ин, раванди тарбияро бояд тавре ташкил кард, ки ин хислати модарзодӣ аз байн наравад.

Ба назари мо. истилоҳи фалсафии «гуманизм» соли 1822 аз тарафи педагоги олмонӣ Ф. Хитаммер расман мавриди қорбурд қарор дода шуд. Пештар истилоҳи «гуманист» истифода мешуд [2].

Дар педагогикаи ватанӣ роҳёфтҳои гуногун вучуд доранд, ки дар онҳо истилоҳи «гуманизм» ба маъноҳои гуногун шарҳ дода мешавад. Таърих гувоҳ аст, ки дар марҳилаҳои

гуногун афкори педагогӣ барои мустаҳкам намудани пояҳои ахлоқии таълим ва тарбия ҳамеша ба афкори инсондӯстӣ рӯ меовардааст. Пешрафти мактаби муосир маҳз бо рушди фарҳанги башардӯстона ва ба инсон нигаронидани таълим, муҳити иҷтимоӣ, муносибатҳои волидайнӣ ва ҳуди шахсият алоқаманд аст. Аҷнабаи гуманистӣ дар педагогика таърихи дуру дароз дорад. Он дар умқи педагогикаи халқӣ тавлид шуда, табиатан дар эҷодиёти мутафаккирон ва рассомони бузург, омӯзгорону инсонгароёни барҷаста ташаккул ёфтааст. Ҳосили онро метавон аз ёдгориҳои адабӣ, фолклор ва назарияҳои педагогӣ пайдо кард. Ханӯз дар асрҳои V-VII-и пеш аз милод, дар давраи «инқилоби маданӣ» идеяҳои васеъ намудани озодиҳои шахсии шахрвандон ва дар маркази диққати ҷомеа гузоштани манфиатҳои шахе ба майдон омада буданд. Аввалин бор софистон кӯшиш намуданд, ки «масъалаи инсонро танҳо барои ҳуди ӯ ва ба хотири зиндагии ӯ ҳал кунанд» [6, с. 40].

Баромадҳои оммавӣ ва суҳбатҳои файласуфи Юнони қадим Сукрот, ки идеяи таълими тарбиявиरो ба миён гузоштааст, пур аз тасдиқот доир ба арзиши олии доштани инсон ҳамчун шахси дорои тафаккур ва ботинан озод мебошанд. Асоси фалсафаи ӯ идеали худшиносӣ ва ҳештансозӣ буд. Ба гуфтаи Сукрот, раванди самараноки таълим, танҳо дар сурате воқеан ҳам самаранок ҳоҳад буд, ки дар он муаллим ва хонанда ҳамчун шарикӣ баробарҳуқуқ амал кунанд.

Сухани машҳури Сукрот - «Худро шинос», барои инсон аҳаммияти ошкор кардани на танҳо мазмуни субъективӣ, балки мазмуни объективии шуурро таъкид карда, дар худ на фақат андешаи инфиродии барғалат, балки донишҳои фарогир, ҳатмӣ ва бозътимодеро дар бар мегирад, ки ҳар як шахс ба онҳо боварӣ дорад. Ба ин маънӣ, ӯ ҳам соҳти давлатдорӣ, ҳам шахсият ва ҳам категорияҳои неку бад, хушахлоқу бадахлоқ, некиву инсофро, ки пайравӣ аз онҳо инсонро ба саодат мебарад, аз нигоҳи инсонпарварӣ баррасӣ кардааст.

Дар сатҳи иҷтимоӣ фалсафӣ асарҳои зиёде ба масъалаи гуманизм бахшида шудаанд, ки дар онҳо ақидаҳои инсондӯстӣ ва таҷассуми иҷтимоии онҳо дар таълим инъикос ёфтааст. Дар замони муосир тавачҷуҳ ба ин мавзӯ аз он ҷиҳат муҳим аст, ки нақши асоснокнамоии фалсафии гуманизми педагогӣ дар шароити навсозии ҷомеа ва ба вучуд омадани афкори нави педагогӣ ба тавр рӯзафзун боло меравад.

Бояд гуфт, ки пас аз мутолиаи осори адабии мутафаккирони тоҷику форс ба монанди А. Рӯдакӣ, А. Фирдавсӣ, А. Н. Хисрав, Ҳ. Саной, Ҷ. Румӣ, А. Сино, Саъдии Шерозӣ, Ф. Аттор, А. Ҷомӣ, ва диг. метавон на танҳо бо санъати баланди суҳанварӣ, балки бо мазмуни башардӯстонаи он ифтихор кард.

Бо таҳлили осори Рӯдакӣ, Сино, Фирдавсӣ, Саъдии Шерозӣ ва бисёре аз намояндагони адабиёти тоҷику форс ба вожаи «одамият» дучор омадем. Хислатҳои асосие, ки одамиятро тавсиф медиҳанд, ин накукорӣ, хайрхоҳӣ, саховатмандӣ, меҳру муҳаббат, шафқат, дӯстӣ, бародарӣ ва ғ. мебошанд, ки онҳоро мутафаккирони классики тоҷик дар гули ҳазорсолаҳо тараннум кардаанд. Ба ақидаи мутафаккирони бузург, роҳи башарият тавассути ақл мегузарад. Ин ақл аст, ки инсонро барои ба танзим даровардани корхояш водор намуда, ӯро ба корҳои хайру наҷиб ҳидоят мекунад [8].

Мутафаккирони бузург, пеш аз ҳама, нисбат ба одамон муносибати инсондӯстона доштанд. Саъдӣ маънои умри худро хизмат ба мардум медонист. Вай таъкид кардааст, ки аз тамоми хислатҳои инсон муҳимтаринаш зиракӣ, ростгӯӣ ва инсондӯстӣ мебошад [13].

Ҳамин тариқ, мутафаккирони бузурги адабиёти тоҷику форс дар рушди илмҳои психология ва педагогика саҳми бузург гузоштаанд. Онҳо ба шарофати хираду фаросат ва нозукбинии психологияшон масоили муҳимми улуми психологӣ ва педагогиро чандин аср пеш муайян кардаанд. Омӯзиши адабиёти классики тоҷик барои педагогҳо ва психологҳо, барои дарки психологияи инсон ва ташаккул додани сифатҳои муҳимми касбӣ нуқтаи таъғоҳӣ ҳоҳад буд. Аз ибтидои пайдоиши адабиёти классики тоҷик дар он аҷнабаҳои дидактикӣ ба таври васеъ паҳн шудаанд.

Идеяи гуманистӣ дар давраи Эҳё босуръат инкишоф ёфта, ба консепсияи илмӣ таълим ворид карда шуд. Педагогҳои давраи Эҳё (Гуарини Веронезе, Витторини де Фелтре, Франсуа Рабле, Томас Мор, Томасо Кампанелла, Эразм Роттердамский, Мишел де Монтен ва диг.) идеали «таълими озод»-ро ба миён гузоштанд. Мохияти он «таълиму тарбия буд, ки ба инкишофи ҷисмонӣ маънавии инсон мусоидат карда, ӯро ба саодат мебарад» [9, с.7]. Маҳз ҳамон вақт, намунаи инкишофи ҳаматарафаи мутаносиби шахсият пешниҳод карда шуд.

Педагогҳои давраи Эҳё даъват мекарданд, ки хусусиятҳои психологии бачаҳо ва шавқу ҳаваси онҳо ба эътибор гирифта шаванд ва барои шавқовар шудани раванди таълим кӯшиш

мекарданд. Онҳо низоми қатъии мактаби асримӣёнаро рад карда, ба ҷазои ҷисмонӣ муносибати манфӣ доштанд ва ба эҳтироми калонсолон бартарӣ меоданд.

Афкори гуманистӣ ҳамчун даъвати ҳарисона ба инсонгароӣ бо рушди тамаддуни башарӣ инкишоф ёфта, ғанӣ гашт. Афкори пешбарандаи гуманистии педагогҳои демократро метавон бо як ибораи мухтасар маорифи умумихалқӣ тавсиф кард.

Ҳанӯз дар солҳои 30-юми асри XVII андешае роиҷ буд, ки «ба мактаб на танҳо фарзандони сарватманд ё ашрофзодаҳо, балки умуман ҳама - ашрофзодаҳо ва одамон на он қадар муътабар, бойи камбағал, писарону духтарон дар тамоми шаҳрҳо ва шаҳракҳо, деҳаҳо ва рустҳо» фаро гирифта шаванд [5].

Дар ибтидои «Дидактикаи бузург» Я.А. Коменский таъкид карда буд, ки илм дар бораи таълиму тарбия барои волидайн ва омӯзгорон судманд аст, то заҳмату вақти онҳо барабас наравад ва «барои хонандагон, то онҳо тавонанд бе заҳмати зиёд, бидуни дилтангию доду фарёд ба қуллаҳои илм бирасанд. Илмро тавре бояд идора кард, ки гӯё бозӣ ва шӯҳӣ мекарда бошем» [5, с.87]. Я.А. Коменский гуманизмро «барангехтани ташнагӣ ба дониш ва саъю кӯшиши бошиддат ба таълим» номида, усулҳои дастрас кардани онро чунин пешниҳод карда буд: ба ҳам мувофиқ омадани муфид ва гуворо, тарбияи кунҷобӣ дар кӯдакон, инкишофи «мустақилият дар мушоҳидакорӣ, амалия ва истифодаи донишҳо». Ӯ таълимеро пешниҳод кард, ки дар он ҳама чиз бояд «муттаҳид, ҳақиқӣ, бо нехҳоӣю шодмонӣ ва муфид» бошад [5, с.94].

Ҳамаи гуманистони бузург, ба монанди Я.А. Коменский, Ж.Ж. Руссо, Лев Толстой, А. Кунанбоев, И. Алтинсарин, К.Д. Ушинский, С.Т. Шатский, А. Макаренко, В. Сухомлинский ва диг. беистисно ба фаъолияти амалии педагогӣ машғул буданд ва мақсаду мароми онҳо сабук кардани заҳмати бачаҳои камбизоат ва нодор буд. Ҳар яки онҳо ба таври худ афкори инсонпарвариро дар таълиму тарбия амалӣ намуда, назар ва мавқеи педагогии худро доштанд.

Дар педагогика нуқтаҳои ибтидоии пешниҳоднамудаи К.Д. Ушинский бисёр маъруфанд: инкишоф додани мустақилияти хонандагон, дар онҳо тарбия намудани қобилият ба омӯзиш. Бояд гуфт, ки мустақилияти хонандагон ҳамчун принципи педагогӣ бори аввал дар давраи Эҳё мавриди муҳокима қарор гирифтааст. Аз ҷумла, Мишел де Монтен, бо назардошти талаботи замони худ, зарурати инкишоф додани мустақилият ва фаъолияти бачаҳоро пешниҳод намуда буд. «Тарбиятгар, - таъкид мекард ӯ, - набояд дониши тайёрро ба шогирд диҳад, ӯ танҳо шогирдро таҳрик медиҳад, ба ӯ ёрӣ мерасонад, ӯро ба қори мустақилона водор мекунад» [19, с.67].

Дар рӯварақаи «Дидактикаи бузург» Я.Я. Коменский навиштааст: «Алфа ва омегаи дидактикаи мо пайдо ва ошкор намудани усулест, ки дар он муаллим камтар таълим диҳад ва хонандагон бештар омӯзанд» [5, с.176].

Ба ин монанд К.Д. Ушинский таъкид мекунад: «мураббӣ ба талаба дар рафъи душвориҳо ҳангоми фаҳмидани ин ё он фанни мушаххас бояд танҳо кумак кунад, таълим надиҳад, балки танҳо дар омӯзиш ёрӣ расонад» [19, с.45].

Принсипҳои педагогикаи гуманистиро, ки ҳоло маълуманд, дар илм, педагогика ва амалияи педагогӣ тасдиқ кардан хеле душвор аст. Тақдири педагогии муаллифони онҳо ва тақдири худи ин назарияҳо хеле печида аст. Дар соҳаи донишҳои педагогӣ «Назарияи таълими ибтидоӣ»-и Песталосси, «Назарияи инкишофи шахсият»-и Ушинский, «Назарияи таълими тарбиявӣ»-и Гербарт, «Назарияи тарбияи коллективӣ»-и Макаренко пайваста ба назар мерасанд, ки бо зарурати таъхирнопазирии тақмили амалияи педагогӣ алоқаманд мебошанд [10, с. 46].

Чамъбасти таҷрибаи педагогӣ, омӯзиши анъана ва робитаҳое, ки дар он ба назар мерасанд ва истифодаи онҳо барои ташаккулдиҳии шахсият заминаи шаклгирии педагогикаро ҳамчун илм дар бораи қонунҳои тарбия ташкил медиҳанд. Аз ибтидои ҷудошавии донишҳои илмӣ педагогӣ масъалаи мавҷудияти илми махсус доир ба тарбия дар ба миён гузошта шудааст. Аҷиб аст, аммо аввалин шуда К.Д. Ушинский, ки бо чамъбаст ва аз ҷиҳати педагогӣ шарҳ додани маълумоти илмҳои инсоншиносӣ машғул буди ба педагогҳо дастури илмӣ меод, ин саволро мегузорад ва ҳудаш ба он ҷавоби манфӣ медиҳад. Китоби ӯ - «Инсон ҳамчун объекти тарбия» (Таҷрибаи антропологияи педагогӣ), дар таҳқурии донишҳои илмӣ педагогӣ, ки инсонро аз ҳама ҷиҳат ошкор месозанд ва ба ин васила барои табияти ӯ заминаҳои педагогиро ба вучуд меоваранд, санги асос маҳсуб меёбад [19, с.64].

Моҳиятан ҳамаи назарияҳои педагогикаи гуманистӣ, ки дар боло мавриди баррасӣ қарор гирифтанд ва таҷрибаи педагогҳои гуманист ба барҳам додани зиддиятҳои дар байни системаи кӯхнашудаи педагогӣ ва талаботи имрӯзаи гуманизатсияи раванди педагогӣ ва умуман, тамоми системаи тарбияи ҷамъиятӣ равана шудаанд.

Ҳамин тариқ, гуманизатсияи таълимро метавон муҳимтарин принсипи иҷтимоию педагогӣ ва психологӣ донист, ки самтгириҳои иҷтимоии муосирро дар фаъолияти системаи маориф инъикос менамояд. Аз рӯи вазифаҳои мақсадноки худ гуманизатсияи таълим омилӣ рушди бемайлоии шахс, ғанигардонии зарфияти эҷодии ӯ, инкишофи қувва ва қобилиятҳои асосии ӯ маҳсуб меёбад. Ин раванд ба инкишофёбии шахс ҳамчун субъекти фаъолияти эҷодӣ нигаронида шудааст. Инчунин, гуманизатсияи маориф тавсифдиҳандаи муҳимми муаллимон ва хонандагон маҳсуб ёфта, ба роҳ мондани муносибати сирф инсондӯстонаро дар байни онҳо пешниҳод менамояд. Ниҳоят, гуманизатсия чӯзӣ арзишшиносии тафаккури педагогӣ буда, хусусияти субъективӣ доштани раванди таълимро тасдиқ мекунад. Маъноӣ асосии ин раванд рушди шахсият ҳамчун ваҳдати шаклгирии умумифарҳангӣ, иҷтимоӣ-маънавӣ ва касбӣ мебошад.

АДАБИЁТ

1. Бердяев, Н. Судьба России. - М., 1990. - 300с.
2. Газман, О.С. Гуманизм и свобода (введение в гуманистическую педагогику) - В кн.: Гуманизация воспитания в современных условиях. - М., 1995. - 306с.
3. Зайтметов, Ҳ.А. Развитие эмпатических способностей студентов педагогических специальностей средствами национальной литературы: дисс. ... канд. психол. наук. Москва, 2013. - С. 200.
4. Кант, И. О форме и принципах чувственно воспринимаемого и умопостигаемого мира // Соч.: В 8 т. - М., 1964. - Т.2. - С.125.
5. Коменский, Я.А. Великая Дидактика. Хрестоматия по истории зарубежной педагогики / сост. А.И.Пискунов. - М., 1971. - 385 с.
6. Корнетов, Г.Б. Гуманистическое образование: Традиции и перспективы. - М., 1993. - 135 с.
7. Логический словарь / под ред. А.А. Ивина. - М.: Мысль, 1994.- С. 36.
8. Локк, Дж. Опыт о человеческом разуме. Избранные философские произведения в 2 т. - М., 1960. Т.1. - С. 129.
9. Монро, П. История педагогики: Древность и средние века / под ред. Н.В.Виноградова. - М., 1991. - Ч.1. - 327 с.
10. Очерки истории школы и педагогики за рубежом. - М., 1988. - Ч.1. - 210 с.
11. Психология. Словарь / под ред. А.В. Петровского, М.Г. Ярошевского. - М., 1990. - С.21.
12. Руссо, Ж., Ж. Юлия, или Новая Элоиза. - М.: Директ-Медиа, 2006. - 573 с.
13. Саади. Гулистан.-М.: Гослитиздат, 1957.
14. Словарь по этике / под ред. А.А. Гусейнова и И.С. Кона. - М.: Политиздат, 1989. - С. 63.
15. Словарь русского языка // В 4 т. - М.: Русский язык, 1999. - Т.1. -С. 96-97.
16. Словарь социально-психологических понятий /под ред. Е.С. Кузьмина и В.Е. Семенова. - Л.: ЛГУ, 1987. - С. 83.
17. Советский энциклопедический словарь / гл. ред. А.М. Прохоров. - М.: Сов. энциклопедия, 1990. - С. 55.
18. Современный словарь иностранных слов. - М.: Русский язык, 1993. - С.170.
19. Ушинский, К.Д. Труд в его психическом и воспитательном значении // Избранные сочинения: В 2 т. - М., 1974.- Т.1. - 356 с.
20. Философский словарь. - М., 1986. - 320 с.

ПОТРЕБНОСТЬ В ПРАКТИЧЕСКОМ ИЗУЧЕНИИ РУССКОГО ЯЗЫКА СТУДЕНТАМИ МЕДИЦИНСКОГО КОЛЛЕДЖА

ЮЛДОШЕВ Умардҷон Раҳимдҷонович – заведующий кафедры русского языка Таджикский государственный медицинский университет им. Абуали ибни Сино, г. Душанбе, пр. Рудаки, 139, тел.: +(992) 98 529 64 78

МУХТОРОВА Истода – соискатель Института развития образования им. А. Дҷами Академии образования Таджикистана, г. Душанбе, ул. А. Адхамов, 11/2, E-mail: istodamuhtorova106@gmail.com, тел.: +(992) 92 881 90 30

В статье рассматриваются вопросы повышения мотивации таджикских студентов-медиков к изучению русского языка, в частности медико-биологических дисциплин, поиск методов, приемов и технологий, повышающих эффективность учебного процесса, поддержка активного речевого общения в ходе аудиторных занятий.

Автор утверждает, что решение этой проблемы требует использования новых технологий обучения и использование интерактивных технологий в обучении таджикских студентов-медиков русскому языку представляет собой новый методологический подход к организации учебного процесса, также констатирует, что данный подход, направленный на формирование у студентов и преподавателей личностного отношения к образовательному процессу, исходит из механизмов диалога, рефлексивности и сотрудничества, обеспечивающих вовлеченность субъектов образования в процесс обучения и их личную ответственность за его результаты.

По мнению автора статьи, анализ отличительных особенностей интерактивных технологий обучения русскому языку как иностранному демонстрирует их соответствие современным требованиям обучения, подтверждает эффективность их использования в современных условиях обучения.

Ключевые слова: новые образовательные технологии, интерактивные технологии, русский язык, образование, учитель, механизмы диалога, рефлексивность, сотрудничество.

ТАЛАБОТ БА ДОНИШҚЎЁНИ КОЛЛЕҶҶОИ ТИББӢ ЧИҶАТИ ОМУӢЗИШИ АМАЛИИ ЗАБОНИ РУСИ

ЮЛДОШЕВ Умарҷон Раҳимҷонович – мудири кафедраи забони русии Донишгоҳи давлатии тиббии Тоҷикистон ба номи Абӯалӣ ибни Сино, ш. Душанбе, хиёбони Рӯдакӣ, 139, тел.: +(992) 98 529 64 78

МУХТОРОВА Истода – унвонҷӯии Пажӯҳишгоҳи риҳиди маориф ба номи А. Ҷомии Академияи таҳсилоти Тоҷикистон, к. А. Адхамов, 11/2, E-mail: istodamuhtorova106@gmail.com, тел.: +(992) 92 881 90 30

Дар мақола масъалаҳои баланд бардоштани ҳавасмандии донишқӯёни коллеҷҳои тиббӣ ҷумҳурӣ ба омӯзиши забони русӣ, баҳусус фанҳои биотиббӣ, ҷустуҷӯи роҳи усулҳои технологияҳои, ки самаранокии раванди таълимро афзун мекунанд, дастгирии муоширати фаъоли шифоӣ дар раванди машғулиятҳои баррасӣ шудаанд.

Муаллиф бар ин назар аст, ки ҳалли ин масъала истифодаи технологияҳои нави таълим ва технологияҳои интерактивиро дар таълими забони русӣ ба донишқӯёни коллеҷҳои тиббиро тақозо намуда, як равиши нави методологӣ дар ташкили раванди таълим маҳсуб меёбад, инчунин изҳор медорад, ки ин равиш дар ташаққули муносибати шахсии донишқӯён ва омӯзгорон ба раванди таълим, механизмҳои муқолама, рефлексивӣ ва ҳамкорӣ, масъулияти шахсии онҳоро барои натиҷаҳои он таъмин мекунанд.

Ба андеша муаллифи мақола, таҳлили хусусиятҳои фарқкунандаи технологияҳои интерактивии таълими забони русӣ ҳамчун забони хоричӣ мутобиқати онҳоро ба талаботи

муосири таълим нишон дода, самаранокии истифодаи онхоро дар шароити муосири таълим тасдиқ мекунад.

Возжаҳои асосӣ: технологияҳои нави таълим, технологияҳои интерактивӣ, забони русӣ, таълим, омӯзгор, механизмҳои муколама, рефлексивӣ, ҳамкорӣ.

THE NEED FOR THE PRACTICAL STUDY OF THE RUSSIAN LANGUAGE BY MEDICAL COLLEGE STUDENTS

YULDOSHEV Umarjon Rakhimdzhonovich – Head of the Russian Language Department, Tajik State Medical University. Abuali ibni Sino, Dushanbe, Rudaki Ave., 139, phone: +(992) 98 529 64 78

MUKHTOROVA Istoda – applicant for the Institute for the Development of Education. A. Jomi Academy of Education of Tajikistan, address: 734043, Republic of Tajikistan, Dushanbe, st. Aini, 126. E-mail: istodamuhtorova106@gmail.com, phone: (+992) 92 881 90 30

The article discusses the issues of increasing the motivation of Tajik medical students to study the Russian language, in particular biomedical disciplines, the search for methods, techniques and technologies that increase the effectiveness of the educational process, support for active verbal communication during classroom classes.

The author argues that the solution to this problem requires the use of new teaching technologies and the use of interactive technologies in teaching Tajik medical students the Russian language is a new methodological approach to the organization of the educational process, also states that this approach, aimed at forming a personal attitude among students and teachers to the educational process, proceeds from the mechanisms of dialogue, reflexivity and cooperation, which ensure the involvement of the subjects of education in the learning process and their personal responsibility for its results.

According to the author of the article, the analysis of the distinctive features of interactive technologies for teaching Russian as a foreign language demonstrates their compliance with modern learning requirements, confirms the effectiveness of their use in modern learning conditions.

Key words: new educational technologies, interactive technologies, Russian language, education, teacher, dialogue mechanisms, reflexivity, cooperation.

Развитие качественной медицины является одним из приоритетных направлений в политике Республики Таджикистан. Для этого необходимо наладить качественное обучение студентов-медиков. Развитие медицины в Таджикистане, происходит в тесном партнерстве с Российской Федерацией, которая оказывает помощь в обучении студентов-медиков и позволяет им повышать уровень своей квалификации, пользуясь Российскими инновациями в области медицины. Очевидно, что значительное место в системе образования укрепляет позиции любого языка в современном мире. Перспектива партнерского сотрудничества с Россией, где русский язык является государственным, создает потребность в практическом изучении русского языка студентами медицинского колледжа. Этим же объясняется необходимость существования современного экспорта и импорта образовательных услуг в рамках подготовки отечественных специалистов в области медицины.

В настоящее время преподавание русского языка как иностранного активно развивается как актуальное и перспективное направление. Интерес к изучению русского языка постоянно растет во всем мире. С каждым годом все больше иностранцев, проживающих в России и за рубежом, интересуются русским языком, желают его выучить и стать компетентными русскоязычными профессионалами.

Постижение основ русского языка – обязательное условие учебно-профессиональной деятельности. Актуальной задачей является повышение мотивации таджикских студентов-медиков к изучению русского языка, в частности медико-биологических дисциплин, поиск методов, приемов и технологий, повышающих эффективность учебного процесса, поддержка

активного речевого общения в ходе аудиторных занятий. Решение этой проблемы требует использования новых технологий обучения.

Использование интерактивных технологий в обучении таджикских студентов-медиков русскому языку представляет собой новый методологический подход к организации учебного процесса. Сообщается, что данный подход, направленный на формирование у студентов и преподавателей личностного отношения к образовательному процессу, исходит из механизмов диалога, рефлексивности и сотрудничества, обеспечивающих вовлеченность субъектов образования в процесс обучения и их личную ответственность за его результаты.

Анализ отличительных особенностей интерактивных технологий обучения русскому языку как иностранному демонстрирует их соответствие современным требованиям обучения, подтверждает эффективность их использования в современных условиях обучения. Проще говоря, студенты могут легче понять и запомнить пройденный ими материал благодаря активному участию в учебном процессе. Исходя из этого, сегодня основные методические инновации связаны с интерактивными технологиями обучения.

Вопросы обучения общению в учебно-профессиональной сфере, т.е. подготовка к медицинской практике, изучаются в работах отечественных и зарубежных учёных и исследователей, в том числе русских учёных В.В. Белого, С.Г. Борзенко, Л.И. Васецкой, А.В. Коробковой, О.Л. Королевой, С.В. Маталовой. Исследованы проблемы обучения студентов актуальным жанрам профессионального медицинского дискурса: тематической беседе - Колесова, профессиональному полилогу - Бутенко. В диссертациях Л.А. Гаспарян и Д.А. Журкина разрабатывается проблематика формирования умений устного профессионального (медицинского) общения. Кандидатское исследование Е.Н. Озеровой посвящено мониторингу качества профессионально-коммуникативной подготовки студентов-медиков.

В этом контексте цель и задача медицинских образовательных учреждений должны быть ориентированы на разработку педагогических условий формирования компетентности профессионального самосовершенствования студентов медицинского колледжа на занятиях по русскому языку, как основы их профессиональной успешности. Эти цели обуславливают необходимость решения следующих задач:

- определение непрерывности профессионально-коммуникативного обучения таджикских медиков русскому языку как новый социальный заказ;
- исследование профессионально-коммуникативной подготовки таджикских медиков в контексте глобализации и интеграции мировой академической среды;
- определение содержания педагогических условий профессионально-коммуникативной подготовки таджикских медиков в контексте развития методики преподавания русского языка как иностранного;
- разработка технологий, стратегия и средства профессионально ориентированного обучения русскому языку;
- разработка контрольно-оценочного компонента педагогической диагностики профессионально-коммуникативного развития таджикских медиков при обучении русскому языку.

В нынешних условиях образование становится более кооперативным, то есть командным. Это происходит потому, что в этом процессе стали больше использовать такие современные технологии, как кейсы, решение проектных задач, работа в малых группах и др. Кроме того, кооперативность стала присуща и деятельности самих образовательных организаций [5, С. 26-29].

Всё выше изложенное подводит нас к выводу о том, что компетенции современных специалистов-медиков, должны формироваться не только в высших учебных заведениях, но и в колледжах, образовательных центрах повышения квалификации.

Абитуриент, выбравший для обучения таджикский медицинский колледж, ориентируется, прежде всего, на высокий рейтинг и доступность учебного заведения. Обучение в данном учреждении образования требует качественного владения национальным языком, как важным средством академической, профессиональной коммуникации. Дополнительно, для успешного освоения профессии и

профессионального роста, студентам необходимо знать русский язык на достаточно высоком уровне.

Процессы интеграции, происходящие в мировой образовательной среде, позволяют получать доступ к национальным системам подготовки специалистов практически любой специальности и уровня, в том числе есть возможность воспользоваться педагогическими, лингвометодическими источниками информации. К положительным моментам можно отнести использование для повышения образования и подготовки таджикских специалистов современных технологии, практики, экспортируемых и пропагандируемых российской методической школой [3, С. 88-91].

Стоит отметить, что таджикские преподаватели, методисты стали более широко, и главное, свободно, использовать в своей работе зарубежные методические разработки, в первую очередь, российские. Такой подход серьёзно обогащает национальную систему образования. Вместе с этим он требует принятия продуманных решений, когда в национальную систему образования внедряются иностранные новации. Не во всех случаях новые педагогические идеи, имеющие большой потенциал, согласуются с местными академическими традициями, национальным языком.

В колледжах Таджикистана медицинского направления сформировалась уникальная школа, способствующая языковой подготовке будущих специалистов. Российская методическая школа сегодня продвигает инновационные концептуальные идеи и решения, отличающиеся своей эффективностью от зарубежных аналогов. Поэтому одной из главных задач педагогического сообщества Республики Таджикистан является сохранение, развитие профессионально-коммуникативной подготовки специалистов-медиков в рамках национальной системы.

Мы проанализировали работы многих авторов, рассматривающих изучаемую проблему, и сделали вывод о том, что их методические решения необходимо использовать, как основу лингвообразовательных систем. Подобные методики особенно важны при подготовке специалистов-медиков Таджикистана для совершенствования их профессионально-коммуникативных навыков [2, С. 253-256].

Сегодня педагогическая наука смогла определить главные признаки и принципы непрерывного образования. В настоящее время основной задачей научно-теоретической подготовки студентов является создание эффективных профильных систем, реализуемых в области непрерывного образования, разработка их системной организации в зависимости от направления специализации, а так же поиск новых форм, средств реализации целей и задач непрерывного образования [1, С. 33-36].

Как известно, под термином «непрерывное медицинское образование (НМО) подразумевается образование, которое специалист получает в течение всей своей практической деятельности. В настоящее время Всемирная федерация медицинского образования (ВФМО) предложила заменить формулировку «непрерывное профессиональное образование» медицинских работников, на «непрерывное профессиональное развитие». Это сделано для того, чтобы указать на то, что целью системы медицинского образования является повышение профессионального уровня медиков и их личностного развития.

На протяжении всей профессиональной жизни медицинские работники должны совершенствовать своё профессиональное мастерство. Это утверждение основано на следующих причинах [4, С. 48]:

- необходимость переработки огромного объёма специальной информации, увеличения скорости её обновления;
- регулярное внедрение в практику новых медицинских технологий. Например, дистанционного лечения, консультирования и т.п. Для этого в целях обеспечения безопасности пациента, успешного проведения различных медицинских манипуляций, медик должен иметь достаточный уровень знаний и умений;

- повышение качества оказания медицинской помощи населению, которое для здравоохранения Республики Таджикистан выражается в «количественном значении».

В современном мире профессиональные границы взаимодействия специалистов значительно расширяются. Формируются и развиваются межнациональные связи между медиками разных стран, становится нормой комплектование международных медицинских коллективов.

Таким образом, необходимо отметить, что современный момент требует от профессионального медицинского образования новые подходы к изучению и обучению русскому языку всех категорий будущих специалистов, от абитуриентов, до выпускников таджикских медицинских колледжей. Вопрос сейчас стоит в другом. Готова ли медицинские колледжи Таджикистана обеспечить качественное выполнение этого социального заказа? Так как, культурная и образовательная среда современной профессиональной образовательного учреждения представляет собой сложное, поэтапное образование, влияющее на формирование специалиста-медика, как личности. Она состоит из духовных, материальных ценностей и условий, которые взаимосвязаны между собой и постоянно развиваются.

ЛИТЕРАТУРА

1. Джамирова, Л. И. Употребление выражения категории возраста на уроках русского языка с таджикским языком обучения / Л. И. Джамирова // Человекознание: Сборник статей XVI Международной научной конференции, Кемерово, 20 ноября 2017 года. – Кемерово: Издательский дом "Плутон", 2017. – С. 33-36.
2. Захидова, Л. С. Лингвистические особенности формирования профессионального тезауруса при обучении русскому языку студентов-медиков подготовительного факультета / Л. С. Захидова // Человек и язык в коммуникативном пространстве: сборник научных статей. – 2018. – Т. 9. – № 9. – С. 253-256.
3. Мирзоева, В. М. Методические формы и приемы обучения иностранных студентов-медиков русскому языку / В. М. Мирзоева, Е. Д. Аксенова, Е. З. Мирзоева // Наука России: цели и задачи: Сборник научных трудов по материалам XXIV международной научной конференции, Екатеринбург, 10 декабря 2020 года. – Екатеринбург: НИЦ «Л-Журнал», 2020. – С. 88-91.
4. Рекаева, К. В. Отражение лингвокультурологического подхода в пособиях по обучению студентов-медиков русскому языку как иностранному / К. В. Рекаева // Мир науки. – 2018. – Т. 6. – № 3. – С. 48.
5. Саидов, З. З. Аутентичные тексты современных русских писателей как стимул речевой деятельности при изучении русского языка в таджикской школе / З. З. Саидов, С. А. Дерябина // Международный аспирантский вестник. Русский язык за рубежом. – 2021. – № 3. – С. 26-29.

САҲМИ САДРИДДИН АЙНӢ ДАР ФИРДАВСИШИНОСӢ

ОДИНАЕВА Сафармо Нуруллоевна – унвоҷӯи Академияи идоракунии давлатии назди Президенти Ҷумҳурии Тоҷикистон, ш. Душанбе, к. Саид Носиров, 33, тел.: (+992) 985 69 30 20

Дар мақолаи мазкур масъалаҳои омӯзиш ва таҳқиқи осори ниёгонамон, ба вижа Абулқосим Фирдавсӣ дар замони шӯравӣ, ки аз ҷониби Садриддин Айнӣ анҷом ёфтаанд, пажӯиш шудаанд. Бояд гуфт, ки Садриддин Айнӣ нахустин фирдавсишиноси тоҷик мебошад, ки ба шоҳкориҳои Абулқосим Фирдавсӣ баҳои сазовор додааст, зеро Абулқосим Фирдавсӣ ҳамчун ахтари тобандаи адабиёти форсии тоҷикӣ, афкор ва мавқеи умумибашарӣ ва умумифарҳангиро дороанд.

Ҳамчунин дар мақола таъсирпазирии Садриддин Айнӣ аз нобиғағони форсии тоҷикӣ, ба хусус аз Абулқосим Фирдавсӣ дар се самти муҳимтарини адабиётшиносӣ, яъне

таъсирпазирӣ дар эҷод намудани осори назмӣ (шеър, ғазал, мухаммас ва ғайра), таъсирпазирӣ дар таълиф намудани осори насрӣ (хикоя, повест, очерк, ёддошт ва ғайра) ва таъсирпазирӣ дар таҳқиқи корҳои илмӣ-таҳқиқотӣ муайян гардидаст.

Вожаҳои асосӣ: Ҳаким Фирдавсӣ, Садриддин Айни, баширдӯстӣ, гоя, муҳаққиқ, «Шоҳнома», нобиға, мавқеъ, сарчашма, иҷтимоӣ, сохтор, ватандӯстӣ, Иттиҳоди Шӯравӣ, адабиётшиносӣ, фирдосишиносӣ.

ВКЛАД САДРИДДИНА АЙНИ В ФИРДОУСИВЕДЕНИЕ

ОДИНАЕВА Сафармо Нуруллоевна - соискатель Академии государственного управления при Президенте Республики Таджикистан, г. Душанбе, ул. Саида Носирова, 33, тел.: (+992) 985 69 30 20

В статье исследованы вопросы изучения и исследования творчества наших предков, особенно Абулькасима Фирдоуси в советское время, которое было завершено Садриддином Айни. Следует сказать, что Садриддин Айни – первый таджикский ученый-фирдоусиед, давший достойную основу шедевр Абул Касима Фирдоуси, ибо Абул Касим Фирдоуси, как сияющий плакат таджикско-персидской литературы, имеет общечеловеческое и универсальное культурное мнение и позицию.

Также в статье влияние Садриддина Айни на таджикско-персидских гениев, особенно на Абул Касима Фирдавси, в трех важнейших областях литературоведения, т.е. влияние в создании поэтических произведений (поэзия, газель, мухаммас и др.), влияние в написании прозаических произведений (рассказа, романа, эссе, заметки и др.) и определялась эффективность при исследовании научно-исследовательских работ.

Ключевые слова: Ҳаким Фирдавси, Садриддин Айни, гуманизм, идея, исследователь, «Шахнаме», гений, позиция, источник, социальный, структура, патриотизм, Советский Союз, литературоведение, фирдоусиеведение.

THE CONTRIBUTION OF SADRIDDIN AINI IN FIRDOUSI STUDIES

ODINAEVA Safarmo Nurulloevna - Researcher of the Academy of Public Administration under the President of the Republic of Tajikistan, Dushanbe, st. Saida Nosirova, 33, phone: (+992) 985 69 30 20

In this article, the author studied the issues of studying and researching the work of our ancestors, especially Abulkasim Firdousi in the Soviet era, which was completed by Sadriddin Aini. It should be said that Sadriddin Aini is the first Tajik Firdousi scholar, who gave a worthy basis to the masterpiece of Abul Qasim Firdousi, because Abul Qasim Firdousi, as a shining poster of Tajik-Persian literature, has a universal and universal cultural opinion and position.

Also in this article, the influence of Sadriddin Aini on the Tajik-Persian geniuses, especially on Abul Qasim Firdousi, in the three most important areas of literary criticism, i.e. influence in the creation of poetic works (poetry, ghazal, mukhammas, etc.), influence in the writing of prose works (story, novel, essay, notes, etc.) and the effectiveness was determined in the study of research work.

Keywords: Hakim Firdousi, Sadriddin Aini, humanism, idea, researcher, Shahname, genius, position, source, social, structure, patriotism, Soviet Union, literary criticism, Firdousi Studies.

Садриддин Айни аз зумраи шоирон ва нависандагони адабиёти муосири тоҷик ва ҳамчунин идомадиҳандаи адабиёти классикии форсии тоҷикӣ маҳсуб меёбад. Ӯ дар тамоми фаъолияти худ ҳама вақт ба бузургони форсу тоҷик, аз қабилӣ Рӯдакӣ, Фирдавсӣ, Низомӣ, Ҳофиз, Ҷомӣ ва дигарон арҷ гузоштааст. Вобаста ба ин таъсир бардоштани Садриддин Айни аз нобиғагони форсу тоҷик дар се самти муҳимтарини адабиётшиносӣ ба назар мерасад:

- таъсирпазирӣ дар эҷод намудани осори назмӣ (шеър, ғазал, мухаммас ва ғайра);
- таъсирпазирӣ дар таълиф намудани осори насрӣ (хикоя, повест, очерк, ёддошт ва ғайра);
- таъсирпазирӣ дар таҳқиқи қорҳои илмӣ-таҳқиқотӣ.

Дар ин радиф фаъолияти сесамтаи илмӣ-таҳқиқотӣ ва адабии Садриддин Айни дар омӯзиши ҳаёт ва осори Абулқосим Фирдавсӣ ва хосса таъсирпазирӣ аз “Шоҳнома”-и ӯ бараъло ба назар мерасад. Ҳамчунин, Устод Садриддин Айниро метавон нахустин фирдавсиносои тоҷик номид, зеро ӯ дар таҷлили Анҷумани аввалини нависандагон (соли 1934), ба хусус дар таҷлили ҳазораи Фирдавсӣ нақши муҳим гузоштааст. Албатта замони шӯравӣ, ки дорои ғояҳои башардӯстӣ ва ватанпарастиву ҳувияти милли будааст, Садриддин Айни тавонист, афкори Фирдавсии бузургро тавассути чунин мафҳуми арзишҳои маданӣ-маърифатӣ ба саҳми аҳли илму адаб ва ҳамчунин оммаи қомилан расонад.

Омӯзиш ва таҳқиқи осори бузургон дар он вақтҳо қори саҳлу осон набуд, вале ормонҳои Фирдавсии бузург ба дили халқи шӯравӣ басо писанд буд. Ҳар яке аз онҳо асарҳои безаволро ба забонҳои хеш мутолиа намуда, фикрҳои ҷолибашро баён намудаанд. Ба ғайр аз донишмандону олимони тоҷик дар саросари Иттиҳоди Шӯравӣ олимони зиёде пайдо шуданд, ки ба таҳлилу таҳқиқи илмӣ ҳаёт ва фаъолияти Ҳаким Фирдавсӣ пардохтанд. Хушбахтона, сардафтари адабиёти муосири тоҷик Садриддин Айни ҳанӯз солҳои 30-40-уми асри XX ба ганҷинаи осори бузургони адабиёти форсии тоҷикӣ даст задааст. Дар ин росто, ӯ роҷеъ ба Абулқосим Фирдавсӣ чандин таҳлилҳои илмӣ анҷом дода, шоҳбайтҳо аз “Шоҳнома”-ро дар эҷодиёти хеш истифода намудааст.

Воқеан, “мақолаи Садриддин Айни таҳти унвони “Дар бораи Фирдавсӣ ва “Шоҳнома”-и ӯ” на танҳо нахустин мақолаи илмӣ роҷеъ ба ҳаёт ва эҷодиёти Абулқосим Фирдавсӣ, балки аввалин қори илмӣ-таҳқиқотӣ дар адабиётшиносии тоҷик махсуб меёбад” [10, с. 3].

Сабаби анҷом додани нахустин қори илмӣ-таҳқиқотӣ аз ҷониби Садриддин Айни, ки дар шакли мақолаи илмӣ “Дар бораи Фирдавсӣ ва “Шоҳнома”-и ӯ” унвон дорад, соли 1934 маҳз дар арафаи ҳазораи Абулқосим Фирдавсӣ таҳия ва нашр шудааст. Мақолаи мазкур ба дараҷае таҳлил ва баррасӣ гардидааст, ки тамоми вижагии ҳаёт ва фаъолияти Абулқосим Фирдавсиро дар бар мегирад. Мақолаи мазкур аз муқаддима ва қисматҳои “Таърихи “Шоҳнома”-нависӣ”, “Авлиди Фирдавсӣ”, “Шоҳнома” ба дигар забонҳо”, “Фирдавсӣ дар муаррифии шоирони Эрон” ва “Забони “Шоҳнома” ва забони муосири тоҷик” иборат аст. Тамоми қисматҳои мақола дорои пажӯҳишҳои тоза буда, дар асоси сарчашмаҳои илмӣ-пажӯҳишӣ анҷом ёфтаанд.

Дар мақола таҳқиқи нахустин роҷеъ ба ҳаёти Абулқосим Фирдавсӣ маълумот дода шудааст, ки таҳқиқи ҷиддии илмӣ минбаъда асоси илмӣ амиқ гардид: “Абулқосим Фирдавсӣ аз деҳаи Тус, ки онро Бож низ ном мебарданд ва он дар манотиқи Таборон ҷойгир аст. Ин мавзӯест, ки даҳҳо бузургонро ба воя расондааст. Ӯ соли 935 милодӣ (323 х.қ.) таваллуд ёфта, соли 1021-1026 милодӣ (411 ё 416 х.қ.) вафот кардааст. Фирдавсӣ дар оилаи сарватманд таваллуд шудааст, чунки соҳиби замини паҳновар дошта ва ягон чиз ниёз надоштанд” [2, с. 3].

Чи тавре, ки мэдонем ҳаёт ва фаъолияти Абулқосим Фирдавсӣ ба ду марҳалаи сиёсӣ-иҷтимоӣ, яъне Сомониён ва Ғазнавиён баробар аст, ки ҳамаи инро Устод Айни дар мақолааш тасвир намудааст. Ҳатто дар мақолаи мазкур дар баробари таҳқиқи Фирдавсии бузургманиш ӯро бо Абуалӣ Сино, ки ҳардуашон пас аз таназзул ёфтани давлати Сомониён аз дасти ғазнавиёни хунҳор рӯ ба ғузр ниҳоданд ва Абуалӣ Сино ба Ҳамадон мегузред.

Баъдтар, соли 1940 Устод Айни мақолаи мазкурро бо иловаҳои илмӣ-таҳқиқотӣ дар шакли китоб ба таъриф расондааст. Дар он ҷо роҷеъ ба ҷавонии Фирдавсӣ чунин навишта шудааст: “Давраи ҷавонии Фирдавсӣ ба давраи нашъунамои Сомониён рост меояд, ки маркази он Бухоро ва мавзӯҳои Хуросону Туркистон дохил мешуданд. Миёнаҳои солҳои зиндагии Фирдавсӣ ба суғур шудани давлати Сомониён ва охири умри ӯ ба давраи салтанати Маҳмуди Сабуктегин баробар аст” [1, с. 21].

Боиси зикр аст, ки пас аз пажӯҳиши ҷиддӣ Садриддин Айни осори бузургони форсии тоҷикӣ дар марҳалаҳои гуногуни таърих дар маркази диққати донишмандон, адабиётшиносон ва шарқшиносони шӯравӣ қарор гирифтааст. Яке аз марҳалаҳои мазкур замони Иттиҳоди Шӯравӣ яъне пас аз Устод Айни сурат мегирад, ки теъдоди зиёди мақола ва асару монографияҳои илмӣ-таҳқиқотӣ ба таъриф расиданд.

Бо таҳқиқ намудани адабиёт, комилан дуруст омӯхтани дараҷаи омӯзиш ва дарки мазмуну муҳтавои осори Фирдавсӣ аз ҷониби Садриддин Айнӣ, саҳифаҳои тоза ба илми адабиётшиносӣ ворид мегарданд.

Дарвоқеъ, адабиёти пурғановати форсии тоҷикӣ, ки давомдиҳандаи он Садриддин Айнӣ мебошанд, дорои чехраҳои барҷаста ва асарҳои нотакрор ҳастанд, ки мавқеи умумибашарӣ ва умумифарҳангиро дороанд. Чунин симоҳо ва дастовардҳои аҳли башар моли хеш меҳисобад. Албатта, Абулқосим Фирдавсӣ ва асари безаволаш «Шоҳнома» аз зумраи онҳо мебошад, ки дар осмони адабиёти ҷаҳон нурпошӣ мекунад. Албатта «Шоҳнома» ҳамчун асари эпикӣ, зимни нахустин пажӯҳишҳои Садриддин Айнӣ дар байни халқҳои шӯравӣ, ҳамчунин Шарку Фарб густурда буда, боз бо таҳқику пажӯҳишҳои нав ба нав доман густурдааст. Достонҳои «Шоҳнома» садсолаҳост, ки диққати муҳаққиқон, адабиётшиносон ва шарқшиносони бузургро ба худ ҷалб намудааст.

Бояд тазаққур дод, ки дар замони Иттиҳоди Шӯравӣ шахсияти Ҳаким Фирдавсӣ ва асари безаволи ӯ дар маркази диққати дигар муҳаққиқон, адабиётшиносон ва шарқшиносон, ки Садриддин Айниро устод ва роҳнамои хеш меҳисобиданд, қарор гирифт. Ҳарчанд солҳои аввали Иттиҳоди Шӯравӣ қуллаи баландтарини омӯзиши осори Ҳаким Фирдавсӣ маҳсуб меёфт, он метавонист ба замони минбаъда таъсири мусбат расонад.

Дар ин бора ҳамчун нахустин фирдавсишинос нишон додани Садриддин Айнӣ дар адабиётшиносии тоҷик дар монографияи илмӣ таҳти унвони “Оғози фирдавсишиносӣ дар Тоҷикистон (солҳои 30-40-уми асри XX)” анҷом шудааст, ки ба пажӯҳиши Устод Айнӣ баҳои баланд дода шудааст. Хушбахтона, Садриддин Айнӣ на танҳо дар фирдавсишиносӣ, балки дар адабиётшиносии тоҷик марҳалаи минбаъдаро, ки «давраи рушди адабиёти форсии тоҷикӣ» ном гузоштааст, тақдирӣ ҷиддӣ доштааст [10, с. 178].

Пас аз он пажӯҳишҳои муҳтавои олимону донишмандони дохиливу хориҷӣ теъдоди зиёди монография ва мақолаҳои илмиро таълиф намуданд, ки дар замони муосир маводи ҷиддӣ дар фирдавсишиносӣ ва шоҳномапаҷӯхӣ ҳисобида мешаванд.

Арзишу моҳияти «Шоҳнома»-ро олимони ҷаҳон аз нахустин таҳқиқоти илмӣ муайян карда буданд. Ба ин маънӣ муаррихи бузурги тоҷик Б. Гафуров чунин менависад: «Шоҳнома»-и Ҳаким Фирдавсӣ аз ҷиҳати бадеии худ дар радифи барҷастатарин асарҳои ҳамоҳанги адабиёти ҷаҳон қарор гирифтааст» [5, с. 517].

Ҷиҳати эпикӣ будани “Шоҳнома”-и Абулқосим Фирдавсиро Садриддин Айнӣ ҳанӯз соли 1934 таҳқиқ намудааст ва тамоми омилҳои достонҳои асари безавол ба таври васеъ ҳам дар адабиёти шифоҳӣ ва ҳам дар адабиёти хаттӣ халқҳои ҷаҳон паҳн шуда, машҳур гардидааст.

«Шоҳнома» реша ва сайри таърихии адабиётро дошта, масоили адабӣ қаҳрамониро дорост, ки ба унвони зеботарин достони ҳамоҳанг дар мамолики Аҷам, аз ҷумла, дар адабиёти форсӣ маъноӣ ахлоқӣ, фалсафӣ, ишқи реалӣ ва ғайраро соҳиб аст.

Достонҳои «Шоҳнома» сарчашмаи файзбори илҳом ва барозандаи завқу эҳсос ва ҳаёлии шоири барҷаста аст. Аз шуарои он замон сар карда, то ҳоло садҳо шоиронро метавон ном бурд, ки маъноӣ аз мазмуни ин қисса чидаанд ва дахҳо шоир доир ба асар шеърҳо сурудаанд. Яке аз он донишмандон ва муҳаққиқони шӯравии рус, ки «Шоҳнома»-и Абулқосим Фирдавсиро мавриди пажӯҳиши илмии худ қарор додааст, Е.Э. Бертелс мебошад. Ӯ дар мақолаи худ зери унвони «Фирдавсӣ ва осори ӯ», ки дар китоби «Фирдоуси 934-1934» ба таърифи расидааст, чунин ибрози андеша намудааст: «Фирдавсӣ аз шоирони барҷастатарини форсии тоҷик мебошад, ки бо асари безаволи худ «Шоҳнома» дили ҳар хонандаи хурду бузург роҳ ёфтааст ва ҳар кадомашон таърих, фарҳанг ва тамаддуни хешро ҷустуҷӯ менамояд» [9, 113]. Дарвоқеъ, Е.Э. Бертелс ба шахсияти Абулқосим Фирдавсӣ баҳои баланд додааст, зеро ин асари мондагори таърихӣ номи шоирро ҷовидонӣ нигоҳ медорад.

Ҳамчунин вобаста ба мавзӯи мазкур муҳаққиқи рус М. Явич дар мақолааш «Абулқосим Фирдавсӣ» низ чунин навиштааст: «Гуманизми (инсондӯстии) Фирдавсӣ зехни дақиқбинона, далерӣ ва мардонагии қаҳрамонҳои ӯ эътироз бар зидди истибдоду зулм ҳамеша роҳи тамоми одамони пешқадам, чун замони ҳозира низ роҳи ҳамаи инсонҳо дар самти рушдбӣ мебошад» [11, 22].

Пас гуфта метавонем, ки муҳаққиқони шӯравӣ, пас аз Садриддин Айнӣ, Абулқосим Фирдавсиро аз нобигони адабиёти форсии тоҷик ҳисобида, фикри равон, зехни тез, ғояҳои инсондӯстона ва башардӯстонаи ӯро барҷаста нишон медиҳанд ва дар ин росто таҳқиқотҳои судмандро анҷом додаанд.

Омузиш ва тадқиқотҳои ёдгориҳои кӯҳани фарҳангӣ ва таърихӣ, ки дар осори илмию маданияи гузаштаи халқи мо ва ҳаёти кунунии ҷомеа, масъалаҳои ватандориро бародарӣ ва ҳувияти миллии нақши муҳим гузоштаанд. Нуктаи мазкур аз масъалаҳои муҳим ва баҳсталаби пажӯҳиши Садриддин Айнӣ дар омузиш ва таҳқиқи Абулқосим Фирдавсӣ ва «Шоҳнома»-и ӯ буда, аз масоили умда ва меҳвари асосии илми адабиётшиносии имрӯза махсуб меёбад. Бахусус, масоили асосии мавриди баҳси мо таҳқиқи пажӯҳиши паҳлӯҳои мухталифи «Шоҳнома» дар Тоҷикистон дар масъалаи ватандӯстиву инсондӯстӣ ва баробарӣ ҳуччати махсус махсуб меёфт.

Аз ин лиҳоз, зимни таҷдиди назар ба ин мавзӯ бар он ақидаем, ки «Шоҳнома» дар ҳар сохтори сиёсиву иҷтимоии таърихӣ сарчашмаи асосии ҷомеа ва сарқонуни давлатӣ гардидааст.

Роҷеъ ба таҳаввул ва сарчашмаҳои нахустини ин достон, сайру такомули он дар адабиёти форсӣ-тоҷикӣ аз ҷониби Устод Айнӣ пажӯҳишҳои махсус дорад ва сарманшаи онро сабтҳои ҳагтии форсӣ ва ҳувияти миллии доништааст. Баъдтар ин анъанаи ҷомеаи ҷаҳонӣ гирифта, дар робитаи адабӣ, фарҳангӣ ва илмӣ хидмат намудааст.

Падидаҳои адабиву фарҳангӣ бе мавҷудияти заминаҳои созгору мусоиди иҷтимоиву сиёсӣ ва маънавӣ ба вучуд наомадааст. Инчунин, ҳеҷ як адабиёт бо мавҷуд будани анъанаву суннатҳои худӣ бидуни риштаи пайванд ба адабиёти халқи дигар инкишоф ва такомул наёфтааст. Аз ин рӯ, ҳангоми омузиш ва пажӯҳиши маводи гуногуни равобити адабӣ муҳаққиқ Вали Самад «ба ҳодисаҳои дохилӣ ва берунии ҷараёни адабии дигар дучор меояд» [8, с. 4].

Сардафтари адабиёти шӯравии рус Максим Горкий, ки нисбат ба Садриддин Айнӣ эҳтироми хоса доштааст, яке аз эҳёкунандагони адабиёти муосири тоҷик ва идомадиҳандаи адабиёти классицистон ба ҳисоб меравад, оид ба ин коҳи бегазанди тамаддуни ҷаҳонӣ андешарониҳо намуд. Таъсири адабиёти форсӣ тоҷик ба эҷодиёти М. Горкий беандоза калон буд. Ба вижа, дар «Воқеаҳо дар бораи Итолиё» ном асараш мавзӯи модарро ба дараҷаи аъло таҷассум карда, қайд мекунад, ки «модар аст, ки абармардони бузург ба мисли Одаму Муҳаммад, Мӯсову Исо офарид, Арасту писар, Фирдавсӣ чун асал, Саъдиву Хайём ҳамчун май, Искандар ва дигарон Фарзандони модаранд» [6, с. 39].

Адабиётшиноси шӯравии рус Брагинский И.С. асари «Двенадцать миниатюр» менависад, ки Ҳаким Фирдавсӣ ҳам дар он шомил аст [3, 57].

Оид ба беандозагӣ ва беканорӣ «Шоҳнома» ӯ чунин мегӯяд: «Шоҳнома»-и Ҳаким Фирдавсӣ, ҳатто на баҳр, ин комилан укёнус аст» [4, 24].

Воқеан, «Шоҳнома»-и Абулқосим Фирдавсӣ укёнуси беканорест, ки дар вучуди худ ноёбтарин дурдонаҳоро соҳиб аст. Бинобар ин ҳар шахси соҳибақлу соҳибхирад дурдонаҳои худро ҷустуҷӯ дорад.

Муҳаққиқи барҷастаи тоҷик Н. Маъсумӣ қайд мекунад: «Баъд аз Ҷанги Бузурги Ватанӣ дар назди адабиёти советӣ вазифаҳои нави сиёсӣ ва ҷамъиятӣ гузошта шуданд. Адабиёт ҳам ба иҷро вазифаҳои бузурги панҷсолаҳои баъдичангӣ пурра сафарбар карда шуд, тематикаи он ҳам назар ба замони ҷанг тағйир ёфт» [7, 97].

Ҳадафи Садриддин Айнӣ нигоҳ доштани осори ниёгон, ба вижа осори Абулқосим Фирдавсӣ буда, ғояҳои шоҳкориҳои онҳоро ба раванди шӯравӣ мутобиқ кардан будааст. Тамоми мавзӯҳои Фирдавсии бузург ба сохтори пеш аз ҷангӣ ва пас аз он манфиатбахш мебошад. Пажӯҳишҳои Садриддин Айнӣ, махсусан роҷеъ ба «Шоҳнома»-и Ҳаким Фирдавсӣ дар замони Иттиҳоди Шӯравӣ яке асарҳои муҳими ҷомеа ҳисобида шуда, дар нигоҳ доштани сохтори коммунистӣ, ки баробарӣ, ватанпарварӣ ва башардӯстӣ ҳукмфармо буд, басо зарур буд.

Маҳз зимни усул ва омилҳои ироҷанамудаи Садриддин Айнӣ, ки аз Абулқосим Фирдавсӣ дар «Шоҳнома» маншаъ гирифтаанд, роҳбарони Иттиҳоди Шӯравӣ на танҳо дар собиқ ҶШС Тоҷикистон, балки дар тамоми қаламрави Иттиҳоди Шӯравӣ (15 давлати бародари шӯравӣ) истифода намуда, дар ҳокимиятдорӣ ва давлатдорӣ сохтори шӯравӣ ҷорӣ намуданд.

Ҳамин тавр зикр кардан ба маврид аст, ки хидматҳои Садриддин Айнӣ дар адабиёт, фарҳанг ва арҷ гузоштан дар осори классикони форсӣ тоҷик бузург буда, насли минбаъдaro дар руҳияи он тарбия менамояд.

АДАБИЁТ

1. Айнӣ, С. Дар бораи Фирдавсӣ ва «Шохнома»-и ӯ / С. Айнӣ. – Сталинобод: Нашрдавтоҷ, 1940. – 59с. (бо ҳуруфи лотинӣ)
2. Айнӣ, С. Дар бораи Фирдавсӣ ва «Шохнома»-и ӯ / С. Айнӣ // Барои адабиёти сотсиалистӣ. – 1934. – №8. – С. 12-16.
3. Брагинский, И.С. Двенадцать миниатюр / Брагинский И.С. - Москва, 1966, -432 с.
4. Брагинский, И.С. Из истории таджикской народной поэзии / И.С. Брагинский. - М.:АН СССР, 1956. -226 с.
5. Ғафуров, Б. Точикон / Б. Ғафуров. - Душанбе: Ирфон, 1983. - кит.1. -704с.
6. Горький, М. Собр. соч. в 18 томах, т.7. / М. Горький. - Москва, 1967, с. 39.
7. Маъсумӣ, Н. Чаҳонбинӣ ва маҳорат (муҳар. Носиров) / Н. Маъсумӣ - Душанбе: «Ирфон», 1966, -197 с.
8. Самад, В. Пайвандҳои адабӣ чун омили муҳими адабиёт / В. Самад. - Душанбе. «Ирфон», 1976, с. 4.
9. Фирдоуси 934-1934 Сб. Восток, Т. 2. - М.Л., 1935. – 341 с.
10. Шозиёева, Г.П. Фирдоусиведение в Таджикистане (30-40 гг. XX века) / Г.П. Шозиёева. - Душанбе: Дониш, 2020, 178 с.
11. Явич, М. Абулқосим Фирдавсӣ. Кит., Абулқосим Фирдавсӣ (Тарҷумаи В. Державин) / М. Явич. - Сталинобод: Таджикгосиздат, 1949, с. 13-23.

ШАРОИТҲОИ ПЕДАГОГИИ ИНКИШОФИ ЭҶОДИИ КҶДАКОНИ СИННИ ТОМАКТАБӢ ДАР ФАӢОЛИЯТИ ТАСВИРӢ

ТАБАРОВ Нурулло Сафаралиевич – номзоди илмҳои педагогӣ, мудири кафедраи педагогика ва мероси ниёғони Донишқадаи исломии Тоҷикистон ба номи Имоми Аъзам – Абӯханифа, ш. Душанбе, к. А. Ҷомӣ, х. 32, ҳ. 3, тел.: +(992) 904 03 09 34

ПАЧАЕВА Муҳаё Пулатовна – унвонҷӯйи Паҷсуҳишигоҳи рушди маориф ба номи Абдурахмони Ҷомӣ Академияи таҳсилоти Тоҷикистон, ш. Душанбе, к. А. Адҳамов, 11/2, тел.: +(992) 888 85 18 18

Дар мақола муаллиф қайд кардааст, ки раванди эҷодӣ фаъолияти амалии кӯдакон буда, ба рушди дарки эстетикӣ ва ҳаҷон тавассути санъати тасвирӣ нигаронида шудааст. Фаъолияти эҷодии кӯдакони синни томактабӣ дар се ҷанба: эҳсосот, шавқ ва фаъолият асос меёбад. Иқтидори бузурги ифшоӣ эҷодӣ кӯдакон дар фаъолияти тасвирӣ инъикос меёбад. Агар барои пайдоиш ва инкишофи он шароит фароҳам оварда шавад, вай воситаи пуриқтидори худшиносӣ ва рушди кӯдак мегардад.

Муаллиф зикр менамояд, ки шароитҳои педагогӣ ҳамчун унсур таркибии раванди педагогӣ амал карда, маҷмуи тадбирҳои таъсири педагогӣ (мазмун, усулҳо, методҳо, шаклҳои таълиму тарбия, таҷҳизоти барномавӣ) ва имкониятҳои таълимро инъикос мекунад. Шароитҳои педагогӣ ба рушди шахсият таъсир расонида, самаранокии ҳамкориҳои педагогиро таъмин мекунад. Инкишофи қобилиятҳои эҷодии кӯдакон тавассути фаъолияти тасвирӣ бештар самаранок мегардад. Ин раванд имкон медиҳад, то сатҳи тафаккури эҷодии кӯдакон олами атрофро аз нуқтаи назари зебоипарастӣ, дӯст доштани ҳифзи табиат ва барои баланд бардоштани завқи эҷодии онҳо асос гузорад.

Ҳамин тариқ, фаъолияти тасвирӣ дар баъзан ҳолатҳо бо дигар машғулиятҳо дар як радиф гузошта мешавад, ки ин боиси ба расмият даровардани раванди педагогӣ мегардад.

Вожаҳои асосӣ: фаъолият, педагог, кӯдакон, тасвирӣ, тафаккури эҷодӣ, шароитҳои педагогӣ, ашъ, тарз, метод, инкишоф, самаранокӣ, тасаввурот, таҳайюл, маҳорат.

ПЕДАГОГИЧЕСКИЕ УСЛОВИЯ ТВОРЧЕСКОГО РАЗВИТИЯ ДОШКОЛЬНИКОВ В ИЗОБРАЗИТЕЛЬНОЙ ДЕЯТЕЛЬНОСТИ

ТАБАРОВ Нурулло Сафаралиевич – кандидат педагогических наук, заведующий отделом педагогики и наследия предков Таджикского исламского института им. Имама Азама - Абу Ханифы, г. Душанбе, ул. А.Джами, д. 32, кв. 3

ПАЧАЕВА Муҳаё Пулатовна – соискатель Института развития образования им. А. Джамии Академии образования Таджикистана, г. Душанбе, ул. А. Адхамов, 11/2, тел.: +(992) 888 85 18 18

В статье, автор отметил что творческий процесс – это практическая деятельность детей, направленная на развитие эстетического восприятия мира посредством изобразительного искусства. Творческая деятельность дошкольников базируется на трёх аспектах: эмоциях, интересе и активности.

Большая способность детей раскрывать творческие способности находит свое отражение в изобразительной деятельности. Если созданы условия для его возникновения и развития, он становится мощным инструментом самопознания и развития ребенка.

Следует отметить, что педагогические условия выступают неотъемлемым элементом педагогического процесса и отражают совокупность мер педагогического воздействия (содержание, методы, формы обучения и программное обеспечение) и образовательных возможностей. Педагогические условия влияют на развитие личности и обеспечивают эффективность педагогического сотрудничества.

Развитие творческих способностей детей становится более эффективным благодаря изобразительной деятельности. Этот процесс позволяет повысить уровень творческого мышления детей, воспринимающих окружающий мир с эстетической точки зрения, а также произведения искусства, любви и защиты природы.

Таким образом, в ряде случаев изобразительная деятельность ставится в один ряд с другими видами деятельности, что приводит к формализации педагогического процесса.

Ключевые слова: деятельность, педагог, дети, наглядное, творческое мышление, педагогические условия, предмет, способ, метод, развитие, эффективность, воображение, умение.

PEDAGOGICAL CONDITIONS FOR THE CREATIVE DEVELOPMENT OF PRESCHOOL CHILDREN IN VISUAL ARTS

TABAROV Nurullo Safaralievich – candidate of pedagogical sciences, head of the department of pedagogy and heritage of ancestors of the Tajik Islamic Institute named after Imam Azam - Abu Hanifa, Dushanbe, st. A. Jami, 32, apt. 3.

PACHAEVA Mukhayo Pulatovna – applicant for the Institute for the Development of Education. A. Jomi Academy of Education of Tajikistan, Dushanbe, st. A. Adamov, 11/2, phone: +(992) 888 85 18 18

In the article, the author noted that the creative process is the practical activity of children aimed at developing an aesthetic perception of the world through fine art. The creative activity of preschoolers is based on three aspects: emotions, interest and activity.

Children's greater ability to reveal their creative abilities is reflected in visual arts. If the conditions are created for its emergence and development, it becomes a powerful tool for self-knowledge and development of the child.

It should be noted that pedagogical conditions are an integral element of the pedagogical process and reflect a set of measures of pedagogical influence (content, methods, forms of training and software) and educational opportunities. Pedagogical conditions influence the development of personality and ensure the effectiveness of pedagogical cooperation.

The development of children's creative abilities becomes more effective thanks to visual activities. This process allows you to increase the level of creative thinking of children who perceive the world around them from an aesthetic point of view, as well as works of art, love and protection of nature.

Thus, in a number of cases, visual activity is placed on a par with other types of activity, which leads to the formalization of the pedagogical process. Teachers and educators often indicate to children how many objects should be depicted in the picture of the plot.

Key words: *activity, teacher, children, visual, creative thinking, pedagogical conditions, subject method, method, development, efficiency, imagination, skill.*

Раванди эҷодӣ фаъолияти амалии кӯдакон буда, ба рушди дарки эстетикӣ чаҳон тавассути санъати тасвирӣ нигаронида шудааст. Фаъолияти эҷодии кӯдакони синни томактабӣ дар се ҷанба асос меёбанд: эҳсосот, шавқ ва фаъолият.

Иқтидори бузурги ифшоӣ эҷодиёти кӯдакон дар фаъолияти тасвирӣ инъикос меёбад. Агар барои пайдоиш ва инкишофи он шароит фароҳам оварда шавад, вай воситаи пуриқтидори худшиносӣ ва рушди кӯдак мегардад.

Шароитҳое, ки ба ҳалли масъалаҳои татбиқи равандҳои педагогӣ нигаронида шудаанд, «шароитҳои педагогӣ» номида мешаванд. Мафҳуми шароитҳои педагогиро олимони ба таври гуногун шарҳ медиҳанд:

Ба андешаи Шалин М. И. «Шароити педагогӣ равандест, ки ба инкишофи шахсият таъсир расонида, омезиши омилҳои беруна (шароит, муҳит) бо ягонагии субъекту падидаҳои дохилӣ нигаронида шудааст».

Олими дигар Беликов В. А. шароитҳои педагогиро чунин таъриф медиҳад: «Шароитҳои педагогӣ маҷмӯи имкониятҳои объективӣ мундариҷа, шакл, усулҳо ва муҳити моддию фазоӣ мебошанд, ки ба ҳалли вазифаҳои дар соҳаи педагогика гузошташуда нигаронида шудаанд» [5].

Ба андешаи педагог Павлов С.Н. «Шароитҳои педагогӣ ин маҷмуи имкониятҳои объективӣ таълиму тарбия, шаклҳои ташкилӣ ва иқтидори моддӣ мебошанд» [7, С.3].

Барои фаҳмидани мафҳуми «шароитҳои педагогӣ» навъҳои гуногуни шароитҳои педагогӣ, ки аз ҷониби таҳқиқотчиён муайян ва тавсиф шудаанд, арзишманд мебошанд. Дар байни навъҳои шароитҳои педагогӣ ҳам дар назария ва ҳам дар амалияи педагогика маъмултарин онҳо: ташкилӣ-педагогӣ, психологӣ-педагогӣ ва шароитҳои дидактикӣ мебошанд.

Зери мафҳуми шароитҳои ташкилӣ-педагогӣ маҷмуи мазмун, шакл ва усулҳои фаъолияти таълимиву тарбиявӣ, ки ба мақсади амалӣ шудани ҳадафҳо ва стратегияҳо нигаронда шудаанд, доништа мешавад.

Ба андешаи Ипполитова Н. ва Стерхова Н. шароитҳои ташкилӣ- педагогӣ маҷмӯи имкониятҳои мақсаднок сохташудаи мундариҷа, шаклҳо ва усулҳои як раванди педагогӣ, ки асоси идоракунии фаъолият ва рушди низоми педагогӣ мебошанд, доништа мешаванд [3].

Шароитҳои психологӣ-педагогӣ ин раванди мақсадноки ба вучуд овардани он маҷмӯи омилҳои психологию педагогӣ (муносибатҳо, воситаҳо ва ғ.) мебошад, ки педагог имкон пайдо мекунад, то корҳои таълимӣ ва тарбиявиро самаранок амалӣ намояд. Шароитҳои психологӣ-педагогӣ яке аз тарафҳои мунтазами раванди таълиму тарбия мебошанд [10, С.15].

Шароитҳои дидактикӣ дар раванди таълим бо ёрии маҷмуи воситаҳои педагогӣ ба вучуд оварда мешаванд. Дар раванди дарс аз ҷониби педагог ба вувуд оварда вазъиятҳои гуногун, фаъолиятро мазмуну тарҳи нав мебахшад.

Бояд қайд кард, ки шароитҳои педагогӣ ҳамчун унсурҳои таркибии раванди педагогӣ амал карда, маҷмуи тадбирҳои таъсири педагогӣ (мазмун, усулҳо, методҳо, шаклҳои таълиму тарбия, таҷҳизоти барномавӣ) ва имкониятҳои таълимро инъикос мекунанд. Шароитҳои педагогӣ ба рушди шахсият таъсир расонида, самаранокии ҳамкориҳои педагогиро таъмин мекунанд.

Ба андешаи мо шароитҳои зерини педагогӣ инкишофи эҷодии кӯдакон вучуд доранд:

- муносибати васеъ ба ҳалли масъалаҳо. Педагог бояд раванди фаъолияти кӯдаконро эҷодкорона вусъат бидиҳад. Фаъолияти кӯдакон на танҳо дар ҳолатҳои эҷодкорӣ, балки ин раванд бояд ҳислати маърифатӣ, ахлоқӣ ва маънавӣ дошта бошад;

- ташкили фаъолияти ҷолибу пурмазмунӣ кӯдакон дар муассисаи томактабӣ ва оила, ғайрӯнардонида таассурот, ки барои пайдоиши ғояҳо ва таҳайюлот мусоидат мекунанд;

- шиносӣ бо санъат. Кӯдакон бо таъсири мақсадноки педагог ва мураббӣ маънӣ, моҳияти бадеӣ, воситаҳои тасвирӣ ва ифодакунандаро дарк мекунанд. Ва дар ҳама асос фаъолияти худро нагзтару хубтар ба роҳ мемонанд. Нақши санъат дар ташаккули ҳиссиёти эстетикӣ ва сифатҳои ахлоқӣ кӯдакон бениҳоят қалон аст. Тавассути асарҳои бадеӣ маънаӣ ва муносибати муаллифро меомӯзем, ки тавассути воситаҳои баён ва мантиқ интиқол дода мешаванд. Инчунин, ба воситаи санъат ҳиссиёти эстетикӣ кӯдакон рушд карда, захираи ғизоӣ маънавий онҳо ғайрӯнард;

- истифодаи усулҳо ва методҳои педагогӣ дар фаъолияти тасвирӣ;
 - ба эътибор гирифтани хусусиятҳои фардии кӯдакон. Ин раванд ба педагог имкон медиҳад, ки хислатҳои инфиродӣ, монанди характер ва одат, хусусиятҳои принсипҳои руҳӣ ва ҳолати равонии кӯдаконро мушоҳида ва омӯзад.

Аз шароитҳои зерини педагогӣ инкишофи эҷодии кӯдакон дар фаъолияти тасвирӣ муайян карда мешавад:

1. Мавҷудияти дониш, малака дар фаъолияти тасвирӣ.
2. Инкишофи қобилиятҳои тасвирӣ.
3. Инкишофи таҳайюли самаранок ва тафаккури образнок.
4. Мавҷудияти маводи гуногуни аёнӣ ва ғайрианъанавӣ.
5. Ҳавасмандгардонии эмотсионалии фаъолияти эҷодии кӯдакон.
6. Ташкили бозӣ дар фаъолияти эҷодӣ.
7. Рафтан ба сайру гаштҳо ба табиат ва намоиш додани сахнаҳои афсонавӣ.

Бояд ишора кард, ки шароитҳои педагогӣ чузъи муҳими раванди педагогӣ мебошанд.

Ба андешаи педагог Бронникова М.С. «Шароитҳои педагогӣ маҷмӯи имкониятҳои объективии мазмун, шакл, усул, техника ва муҳити моддио фазоии муассисаи таълимии томақтабӣ мебошанд, ки барои ҳалли масъалаҳои таълимию тарбиявӣ нигаронида шудаанд [2, С.13].

Шароитҳои педагогӣ ба рушди эҷодии кӯдакон таъсир расонида, самаранокии муоширати педагогиро таъмин мекунад.

Дар адабиёти илмӣ ва педагогӣ шароитҳои педагогии инкишофи эҷодии кӯдакони синни томақтабӣ дар фаъолияти тасвирӣ инҳоянд:

- ташкили чорабиниҳои ҷолибу пурмазмун баҳри кӯдакон, ки барои дарёфти идеяҳои нав хизмат мекунад;

- ғанӣ гардонидани таҷрибаи кӯдак тавассути муошират бо санъат;
- истифодаи усулҳои гуногун дар машғулиятҳо баҳри инкишофи эҷодии кӯдакон;
- дастгирии ташаббус ва мустақилияти кӯдакон.

Мусаллам аст, ки кӯдакони синни томақтабӣ бисёр ҳассос, ташаббускор ва ҳисси кунҷқобона доранд. Бисёр савол медиҳанд ва мехоҳанд ҳама чизро зуд аз худ кунанд. Ташаббус ва ҳисси кунҷқобӣ ба рушди қобилият, ақл, заковат, маҳорат ва эҷодӣ онҳо мусоидат мекунад.

Нишондиҳандаҳои асосии фаъолияти эҷодии кӯдаки синни томақтабӣ инҳоянд: ҳавасмандкунӣ, мундариҷа-амалӣ ва эҳсосӣ-ихтиёрии фаъолият.

Бояд қайд кард, ки инкишофи қобилиятҳои эҷодии кӯдакон тавассути фаъолияти тасвирӣ бештар самаранок мегардад. Ин раванд имкон медиҳад, то сатҳи тафаккури эҷодӣ, ки олами атрофро аз ҷиҳати эстетикӣ дарк мекунад ва ба қадри асарҳои бадеӣ, дӯст доштану ҳифзи табиат, баланд бардошта шавад.

Фаъолияти тасвирӣ қобилиятҳои эҷодии кӯдаконро дар азхуд намудани образҳои санъати тасвирӣ таъмин намуда, нигоҳҳои эстетикӣ-ҷаҳонбинии онҳоро рушд мебахшад.

Мувофиқи ақидаи муҳаққиқ Риндина А.Г. «Тарбияи эстетикӣ бе таъсирҳои педагогӣ натиҷаи дилхоҳ намедиҳад» [8, С.10].

Барои бештар ташкил кардани раванди педагогии фаъолияти тасвирӣ пеш аз ҳама ба зухуроти табиӣ кӯдакон бодикқат будан, барои худшиносии эҷодии онҳо шароит фароҳам оварад, эҳтироми мавқеи кӯдак дар ҳалли масъалаҳои бадеӣ, талаботи кӯдаконро ба дониш, малака ва маҳорат, ки барои эҷоди симои тасаввуршуда заруранд, қонеъ гардонидани шаванд.

Яке аз усулҳои баланд бардоштани қобилиятҳои эҷодии кӯдакон дарк кардан ва фаҳмиши ашё ба воситаи ҳаракатҳо фаъолон мебошад. Дар раванди тасвирӣ онҳоро ба муқола ва мувоҳидаи ҷалб намудан самаранокии фаъолиятро баланд мебардорад. Масалан, ҳангоми кашидани дарахтҳо педагог ё мураббӣ худро шабеҳи дарахт нишон диҳад. Танаи худро мисли танаи дарахтон, дастҳо мисли шохаҳо, ангуштон мисли баргҳо. Дар баъзан ҳолат кӯдакон барои бештар фаҳмидан ва эҳсос кардани тасвир онҳоро бо чизи хеле наздик ва ошно монанд кардан лозим аст. Масалан, образи фасли зимистонро бо рӯйпӯши сафеду маҳмалин ё гилем муқоиса мекунем. Образи харчанги баҳриро бо ситора ва ғайра. Дар ин раванд ҳуди кӯдакон симои муқоисавии тасвириро пайдо мекунад.

Яке аз шартҳои муҳими инкишофи эҷодӣ кӯдакон ин гуногуншакл ва гуногунрангии кор бо кӯдакон дар машғулиятҳои тасвирӣ мебошад. Навоварӣ дар синф, оғози

ғайриоддӣ қор, маводҳои зебо, машғулиятҳои такрорнашавандаву ҷолиб ва интиҳоби озод дар фаъолият намунаҳои шароитҳои педагогӣ дар раванди фаъолияти тасвирӣ мебошанд.

Дар раванди машғулиятҳо педагог бояд ҳар дафъа вазъиятҳои нав ба вучуд оварад, то кӯдакон аз як тараф, дониш, малака ва маҳоратҳои қаблан омӯхташударо дар амал татбиқ кунанд, аз тарафи дигар, роҳҳои ҳалли нав ва равишҳои эҷодиро ҷустуҷӯ кунанд. Ин амалҳо дар кӯдакон эҳсосоти мусбӣ, шавқу завқ, хурсандӣ, хоҳиши эҷодкорона қор қарданро ба вучуд меоранд.

Сухомлинский В. А. чунин андеша дошт, ки усулҳое, ки дар фаъолияти таълимиву тарбиявӣ истифода мешавад, бояд шавқу завқу кудаконро ба омӯхтани олами атроф бедор намоянд ва муассисаи таълимӣ ба макони дониш, муошират ва эҷод табдил ёбад[6, С.5].

Дар интиҳоби мавзӯҳое, ки ба кӯдакон барои тасвир, ихтироъкорӣ ва апликация пешниҳод карда мешаванд, бояд гуногунрангӣ ворид карда шавад.

Дар раванди машғулиятҳо педагог ё мураббӣ барои тасвири ҳама гуна ашёи мудаввар метавонад аз ҳалқаҳо, чархҳо, ҳубобҳои собун, моҳтоб, пуфакҳо, тӯбҳои бозӣ, себ, афлесун, хурмо, помидор, чормағз ва ғайра истифода намояд. Аз ин ҳама гуногунрангии мавод баҳри тасвири ашёи мудаввар педагог метавонад барои машғулияти расмкашӣ, ихтироъкорӣ ва апликация он чизеро интиҳоб кунад, ки ба кӯдакони наздиктар ва ошно мебошад.

Ранг ва шакли қоғазҳоро низ дигаргун қардан лозим аст, зеро ин ба ифоданокии тасвирҳо таъсир мерасонад ва кӯдаконро водор мекунад, ки барои расмкашӣ мавод интиҳоб кунанд, дар бораи ранги офариниши оянда фикр кунанд ва мунтазири қоғазӣ тайёр набошанд. Дар ташкили машғулиятҳо бояд гуногунрангӣ қорӣ карда шавад. Масалан, кӯдакон дар раванди фаъолияти тасвирӣ дар мизҳои алоҳида нишаста расм кашанд, ду ва ё зиёда мизҳоро бо ҳам якҷо карда, барои беҳтар ва ифоданок баромадани тасвир муҳит омода созанд ё барои буридан ва часпондани қисматҳо рост истода тасвир кунанд. Муҳим он аст, ки ташкили дарс ба мазмуни он мувофиқат кунад, то барои қори кӯдакон қулай ва осон бошад.

Муҳаққиқ ва педагог Комарова Т.С. чунин дарҷ мекунад, ки: «Фаъолияти тасвирӣ барои кӯдакони синни томақтабӣ хеле ҷолиб аст, зеро ин раванд хоҳиши ўро барои инъикоси таассуроти аз ҳаёти атроф гирифташуда ва баён қардани муносибати худро ба он ифшо мекунад»[4, С.16].

Кӯдакон ба эҷоди образҳои афсонавӣ ва тахайюлӣ мароқи бештар доранд. Онҳо афсонаҳоро дӯст медоранд ва омодаанд, ки онҳоро беохир гӯш кунанд. Афсонаҳо тасаввуроти кӯдаконро бедор мекунад. Ҳар як кӯдак дорои асарҳои дӯстдоштаи худ ва қаҳрамонҳои афсонавӣ мебошад. Аз ин рӯ, пешниҳоди кашидани расмҳо барои афсонаҳо ё қаҳрамонҳои онҳо ҳамеша воқуниши мусбати кӯдаконро ба вучуд меорад. Масалан, агар кӯдакон аз афсонаи «Рӯбоҳи зирак» хурӯсро тасвир кунанд, пас шумо метавонед аз онҳо хоҳиш кунед, ки хурӯси қалонтаринро тасвир созанд. Кӯдакон бо шавқу рағбати зиёд аз пайи иҷрои амал мешаванд. Ва ҳар яке кушиш мекунад, ки хурӯси ў зеботар ва ҷолоктар бошад. Ин раванд ҳисси аввалин, пешсаф ва масъул буданро дар ниҳоди кӯдакон парвариш медиҳад.

Тавре дар боло ишора гардид педагог ва мураббӣ метавонанд машғулияти расмкаширо самарабахш ба роҳ монанд. Ҳолати дигар ин аст, ки кӯдакон якҷо барои афсонаи дӯстдоштаи худ тасвирҳо эҷод мекунад ва сипас бо навбат эпизодеро, ки онҳо тасвир қардаанд, нақл кунанд. Кӯдакон ба пешниҳоди педагог ва мураббӣ барои кашидани буридан ё часпонидани тасвири умумӣ бо қамоли майл онро иҷро мекунад. Масалан, барои тасвири персонажҳои афсонаи «Рӯбоҳ ва лак-лак», «Духтари часур», «Бузаки чингилапо» ва ғайра.

Дар шароити педагогии амалигардонии фаъолияти тасвирӣ, мазмун, шакл ва усулҳои қор бо кӯдакон инчунин, ашӯе, ки онҳо тасвир мекунад, ҳар қадар гуногунранг бошанд, хусусиятҳои бадеии кӯдакон ҳамон қадар босифат инкишоф меёбанд.

Вазиқои асосии фаъолияти тасвирӣ ва эҷодӣ инкишоф додани ҳиссиёт, ғоя ва назари эстетикӣ ба ҷаҳон мебошад.

Мақсади асосии тарбияи эстетикӣ ин инкишоф додани чунин сифату қобилиятҳое мебошад, ки шахс на танҳо дар ҳама гуна фаъолият муваффақият ба даст орад, балки офарандаи арзишҳои эстетикӣ ва қобилияти баҳрабардорӣ аз онҳо дошта бошад[1, С.9].

Ҳангоми офаридани тасвир бо дастони худ кӯдакон пеш аз ҳама аз худ қаноатманд гардида, шодию қарах мебаранд. Дар хотир бояд дошт, ки фаъолияти тасвирӣ машғулияти одии таълимӣ нест, ки кӯдакон чизеро меомӯзанд ва бархурд мекунад. Ин фаъолияти бадеӣ ва эҷодӣ мебошад. Фаъолият, ки аз кӯдакон муносибати мусбати эмотсионалӣ, майли эҷоди тасвир, ифодаи тахайюл, истифодаи кӯшишҳои фикр ва қисмониро талаб мекунад.

Фаъолияти тасвири дар баъзан ҳолатҳо бо дигар машғулиятҳо дар як радиф гузошта мешавад, ки ин боиси ба расмият даровардани раванди педагогӣ мегардад. Педагог ва мураббӣ аксар вақт ба кӯдакон ишора мекунад, ки дар тасвири сюжет чӣ қадар ашро бояд инъикос кунанд. Масалан, ҳангоми кашидани чангалзор педагог ба кӯдакон мегӯяд, ки «Ду ё се дарахт кашед кифоя». Эҳтимол педагог аз тарси он, ки кӯдакон аз уҳдаи миқдори зиёди тасвирҳо баромада наметавонанд ё сари вақт ва дар вақти муайяншуда тасвирро ба анҷом расонида наметавонанд, ҳолатро маҳдуд созад. Тарафи дигари масъала ин аст, ки бо ин васила педагог имкони ҳамаи кӯдаконро маҳдуд мекунад. Шояд кӯдаке дар байни онҳо бошад, ки аз уҳдаи ҳамаи ин баромада метавонад.

Тавре борҳо қайд карда шуд, дар тасвир кӯдакон таассуроти аз олами атроф ва асарҳои бадеӣ гирифта ро инъикос мекунад. Яке аз принципҳои муҳиме, ки инкишофи эҷодии кӯдакон самараро хуб меаҳад ин алоқаи таълим бо ҳаёт мебошад. Ба маънои дигар фаъолияти тасвири бояд ба таассуроте, ки кӯдак аз воқеият гирифтааст, асос ёбад. Бояд ба назар гирифтани лозим аст, ки муҳит ба кӯдакон чӣ гуна таъсир мерасонад. Қадам ҳиссиёти ӯро паҳш мекунад ё рушд мебахшад. Мусаллам аст, ки кӯдакон дар раванди фаъолияти тасвири он чизе, ки бо онҳо шиносанд, дар ҳаёти ҳаррӯза дучор меоянд ва диққати онҳоро ба худ ҷалб мекунад, тасвир месозанд. Ҳаёти кӯдакон ҳар қадар пурмазмун ва шавқовар бошад, тасвири онҳо ҳамон қадар диққатҷалбкунанда мешаванд.

Принсипи муҳиме, ки хусусияти фаъолияти тасвири, ихтироъкорӣ ва апликацияро ошкор месозад, принсипи аёнӣ мебошад. Дар асоси ин принсип кӯдаконро бо ашро ва ҳолатҳои табиӣ шинос намуда, таъмини дарки бошууронаи воқеият ва омилҳоро ба роҳ мондан лозим аст.

Муҳаққиқ Шалаяпин О.В. дар китоби худ «Асосҳои назариявии тасвири портрети» чунин менависад, ки: « Дарк, ки раванди мураккаби маърифатӣ мебошад, хусусиятҳои хоси худро дорад (якпорчагӣ, интиҳобӣ, ранг, ҳаҷм). Ҳар як ашро аз як қатор қисмҳои дорои хусусиятҳои гуногундошта иборат мебошад. Ва дарки пурраи воқеияту ашро асоси раванди фаъолияти тасвири мебошад»[11, С.41].

Яке аз камбудии раванди педагогӣ ин маъмулан баҳои нодуруст додан ва кам ба назар нагирифтани имкониятҳои кӯдакон дар фаъолияти тасвири мебошад. Педагог ва мураббӣ дар бисёр ҳолат мехоҳад, ки кӯдакон коғазро тавре барои расмкашӣ монад, ки ӯ талаб кардааст. Ва дар раванди машғулиятҳои тасвири кӯдакон дар як доираи маҳдуд худро эҳсос карда, имкониятҳои эҷодиро ба пуррагӣ истифода бурда наметавонад. Ҳангоме, ки педагог ё мураббӣ воқеан, композитсияи расмро тавре, ки мехоҳанд, муқаррар мекунад, кӯдаконро аз имкони мулоҳиза кардан дар бораи ашро маҳрум мекунад. Беҳтар мебуд ба кӯдакон тарз ва усули дурусти офаридани тасвирро нишон дод. Метавон расми кашидани ҳамсабақонро мисол овард ва ба онҳо нишон дод, ки тасвир бояд ин гуна бошад. Ин тарз ба тафаккури эҷодии кӯдакон таъсир расонида, аз паси хатоҳои худ мегардад. Ва кушиш мекунад онҳоро сари вақт бартараф созад.

Ҳамин тариқ, аз шароити мусоид ва дуруст ба роҳ мондани фаъолияти тасвири аз ҷониби педагог ба инкишофи қобилиятҳои эҷодии кӯдакон таъсири мусбат расонида, раванди педагогиро ба маротиба самараноктар менамоянд.

Фаъолияти тасвири асосан бо бозӣ тавассути тасвири бозичаҳо алоқаманд аст. Пешниҳоди тасвир кардан ё буридану часпонидани бозича барои кӯдакони синну соли гуногун шодию фараҳ мебахшад. Ҳангоми бозӣ кӯдакон хирсақҳо, лӯхтақҳо ва харгӯшақҳои дӯстдоштаи худро тасвир карда, ҳиссиёти меҳрубонӣ ва хурсандиро эҳсос мекунад. Ва дар навбати худ, хоҳиши беҳтар тасвир кардани бозичаи дӯстдоштаҳо ба вучуд меорад.

АДАБИЁТ

1. Арапова, М. А. Эстетическое воспитание детей младшего дошкольного возраста средствами изобразительного искусства / М.А. Арапова. - Пенза, 2017. -69с.

2. Бронникова, М. С. Педагогические условия развития одаренных детей в процессе экологического образования дошкольников. Автореф.дисс. ...канд.пед.наук / М.С. Бронникова. – Екатеринбург, 2000. -23с.

3. Вашкевич, Н.Н. Сущность понятия «педагогические условия» в специальной научной литературе. - [Манбаи электронӣ]<https://elib.bspu.by/bitstream/doc/36928/1/вашкевич%20бычкова.pdf> (Санай мурочиат 10.08.2023)

4. Комарова, Т. С. Детское художественное творчество/ Т.С. Комарова. –М.:2008. – 102с.
5. Контент-анализ понятия «Педагогические условия» –[Манбаи электронӣ] <https://nsportal.ru/VUZ/PEDAGOGICHESKIE-AUKI/LIBRARY/2019/03/29/KONTENT-ANALIZ-PONYATIYA-PEDAGOGICHESKIE-USLOVIYA> (Санаи муроҷиат 15.08.2023)
6. Материалы педагогического совета. Методы и приемы организации ситуации успеха как одно из направлений повышения качества образования. -47с.
7. Павлов, С.Н. Организационно-педагогические условия формирования общественного мнения органами местного самоуправления. Автореф. Дисс. ...канд.пед.наук / С.Н. Павлов. –Магнитогорск, 1999. -23с.
8. Рындина, А.Г. Развитие эстетического отношения старших дошкольников к действительности в условиях педагогического взаимодействия. Автореф.дисс. ...канд.пед.наук / А.Г. Рындина. –СПб, 2010. -24 с.
9. Сухин, И.Г. Дидактическое обеспечение развития способности действовать "в уме" у дошкольников в контексте обучения игре в шахматы. Автореф.дис. ...канд.пед.наук / И.Г. Сухин. –М.:2008. -26с.
10. Черных, Е.Ю. Психолого-педагогические условия эмоционального благополучия детей в условиях дошкольной образовательной организации / Е.Ю. Черных. – Челябинск. 2017. -77с.
11. Шаляпин, О.В. Ш. Теоретические основы изображения портрета: учебное пособие / О.В. Шаляпин. – Новосибирск: Изд. НГПУ, 2014. – 139 с.

НАҚШИ БОЗИҲО ДАР ТАШАККУЛИ СИФАТҲОИ МАЪНАВИЙ-АХЛОҚИИ ШАХС

ТАБАРОВ Нурулло Сафаралиевич – номзоди илмҳои педагогӣ, мудири кафедраи педагогика ва мероси ниёғони Донишқадаи исломии Тоҷикистон ба номи Имоми Аъзам – Абӯханифа, ш. Душанбе, к. А. Ҷомӣ, х. 32, ҳ. 3, **тел.:** +(992) 904 03 09 34

РАҲИМЗОДА Файзимо Гурез – унвонҷӯйи Пажӯҳишигоҳи рушди маориф ба номи Абдурахмони Ҷомӣ Академияи таҳсилоти Тоҷикистон, ш. Душанбе, к. Испечак, 2, хонаи 4, ҳ. 8, **тел.:** +(992) 985 140 140

Дар мақола сухан дар бораи нақши бозӣ дар ташаккули сифатҳои маънавий-ахлоқии шахс меравад. Муаллиф қайд мекунад, ки дар шароити кунунӣ дар илми педагогика мисли дигар соҳаҳои илм бозсозии усулҳои корӣ ба амал омада истодааст. Алалхусус, навъҳои гуногуни бозиҳо дар раванди фаъолияти педагогӣ истифода карда мешаванд. Зеро унсурҳои мухталифи бозӣ ба эҳёи раванди педагогӣ мусоидат карда, шавқу завқи шахсро баланд бардошта, кори таълиму тарбияро самарабахш мегардонанд.

Бозӣ муҳимтарин қисми истироҳати шахс, ки дар он чолокӣ, заковат, ҳазлу шуҳии иштирокчиён нишон дода мешавад, доништа шавад ҳам, инчунин, василаи худшиносии миллӣ ва анъанаю суннатҳои мардумӣ ба шумор меравад.

Бозӣ яке аз фаъолияти иҷтимоии инсон ба шумор рафта, ҳангоми машғул шудан ба он дар шахс қобилиятҳои эҷодӣ, тахайюл ва тафаккур ташаккул меёбанд. Таъсири педагогии раванди бозӣ аз педагог-ташкілотчии моҳир, ки донандаи ҷанбаҳои тарбиявии бозӣ мебошад, вобастагии калон дорад.

Дар раванди бозӣ хусусиятҳои синну солии аъзоёни онро педагог бояд ба инобат гирад. Бозиҳои тавре ташкил кардан лозим аст, ки шахс дар муҳити озод худро эҳсос карда, шавқу рағбат ва майл ба бозӣ дошта бошад. Асосан дар бозиҳои коллективона сифатҳои маънавий-ахлоқии шахс ташаккул меёбанд. Зеро дар ҷунин бозиҳо таъсири мутақобила сурат гирифта, арзишҳои шахсӣ, маҳаллӣ, оилавӣ ва миллӣ ба вучуд меоянд.

Ҳамин тариқ, бозӣ ҳамчун як намуди фаъолият барои пайдоиши донишу маърифат дар бораи олами иҷтимоӣ баррасӣ, тавассути иштироки фаъолони шахс доништа мешавад.

Вожаҳои асосӣ: раванди таълиму тарбия, шахс, ҷомеа, бозиҳо, арзишҳо, педагог, тафаккур, тахайюл, фаъолият, сифатҳои маънавий-ахлоқӣ, малака, маҳорат, қобилият, эҷод, шавқ, рағбат, хоҳиш, ирода, ҷидду ҷаҳд.

РОЛЬ ИГРЫ В ФОРМИРОВАНИИ ДУХОВНО-ПРАВСТВЕННЫХ КАЧЕСТВ ЛИЧНОСТИ

ТАБАРОВ Нурулло Сафаралиевич – кандидат педагогических наук, заведующий отделом педагогики и наследия предков Таджикского исламского института им. Имама Азама - Абу Ханифы, г. Душанбе, ул. А.Джамии, д. 32, кв. 3

РАХИМЗОДА Файзимо Гурез – соискатель Института развития образования им. Абдурахмана Джамии Академии образования Таджикистана, г. Душанбе, ул. Испечак, 2, дом. 4, кв. 8, тел.: +(992) 985 140 140

В статье говорится о роли игры в формировании нравственных и духовных качеств человека. В современных условиях в педагогической науке, как и в других областях науки, происходит перестройка методов работы. В частности, в процессе педагогической деятельности используются различные виды игр. Ведь различные элементы игры способствуют активизации педагогического процесса, повышают интерес человека, делают работу воспитания и обучения более эффективной.

Игра считается важнейшей частью отдыха человека, в которой проявляются ловкость, смекалка, юмор участников, а также считается средством национального самопознания и народных традиций.

Игра считается одним из видов общественной деятельности человека, занимаясь ею, у человека формируются творческие способности, воображение и мышление. Педагогический эффект игрового процесса во многом зависит от умелого педагога-организатора, знающего воспитательные аспекты игры.

В процессе игры воспитатель должен учитывать возрастные особенности ее участников. Игры должны быть организованы таким образом, чтобы человек чувствовал себя в свободной среде и имел интерес и желание играть. Главным образом в коллективных играх формируются морально-нравственные качества человека. Потому что в таких играх происходит взаимовлияние и создаются личные, местные, семейные и национальные ценности.

Таким образом, игры рассматриваются как вид деятельности по возникновению знаний об окружающем мире посредством активного участия человека.

Ключевые слова: воспитательный процесс, человек, общество, игры, ценности, педагог, мышление, воображение, деятельность, духовно-нравственные качества, мастерство, навыки, умение, творчество, интерес, энтузиазм, желание, воля, старание.

THE ROLE OF THE GAME IN THE FORMATION OF THE SPIRITUAL AND MORAL QUALITIES OF THE INDIVIDUAL

TABAROV Nurullo Safaraliovich – candidate of pedagogical sciences, head of the department of pedagogy and heritage of ancestors of the Tajik Islamic Institute named after. Imam Azam - Abu Hanifa, Dushanbe, st. A. Jami, 32, apt. 3.

RAKHIMZODA Faizimo Gurez - competitor of the Institute for the Development of Education. A.Jomi of the Academy of Education of Tajikistan Dushanbe city, Ispechak 2, house 4, ap. 8, phone: +(992) 985 140 140

The article talks about the role of games in the formation of moral and spiritual qualities of a person. In modern conditions in pedagogical science, as in other areas of science, there is a restructuring of working methods. In particular, various types of games are used in the process of pedagogical activity. After all, various elements of the game contribute to the activation of the pedagogical process, increase the interest of a person, make the work of education and training more effective.

The game is considered the most important part of human recreation, in which dexterity, ingenuity, humor of the participants are manifested, and is also considered a means of national self-knowledge and folk traditions.

The game is considered one of the types of social activity of a person, being engaged in it, a person develops creative abilities, imagination and thinking. The pedagogical effect of the game process largely depends on a skilled teacher-organizer who knows the educational aspects of the game

During the game, the teacher must take into account the age characteristics of its participants. Games should be organized in such a way that a person feels in a free environment and has an interest and desire to play. The moral qualities of a person are formed mainly in collective games. Because in such games mutual influence occurs and personal, local, family and national values are created.

Thus, games are considered as a type of activity for the emergence of knowledge about the world through the active participation of a person.

Key words: *educational process, person, society, games, values, teacher, thinking, imagination, activity, spiritual and moral qualities, mastery, skills, ability, creativity, interest, enthusiasm, desire, will, effort.*

Бозӣ як қисмати фаъолияти инсон маҳсуб меёбад, ки аз айёми кӯдакӣ манша гирифта, ўро тамоми умр ҳамроҳӣ мекунад ва ҷанбаҳои бузурги тарбиявиро доро мебошад. Аз ин рӯ, тарзи дуруст ва самаранок ташкил ва гузаронидани бозиҳо на танҳо диққати муҳаққиқони соҳаи педагогикаю психология, балки таваҷҷуҳи файласуфон, социолоғҳо, этнографҳо ва санъатшиносро ба худ ҷалб кардааст [3, С.9].

Бояд зикр кард, ки бозӣ як ҷузъи ҷудонашавандаи фарҳанги инсонист.

Назарияи муносири муҳтаво ва мундариҷаи бозӣ, моҳияти иҷтимоӣ, мазмуну ҳадафи он дар ҷомеаи инсонӣ асос ёфтааст. Яъне, бозӣ асоси иҷтимоӣ дошта, ба олами инсоният алоқаманд аст. Инкишофи бозӣ дар синни томактабӣ ва мактабӣ аз бозиҳои фанӣ оғоз гардида, сипас ба бозиҳои нақшбозӣ, ки муносибати байни калонсолонро барқарор мекунад, мегузарад.

Аз рӯи ҳислат ва муҳтаво бозиҳо гуногун мебошанд: яке қувваю бозуро мустақкам карда, дигаре пуртоқатӣ ва сеюмин тафаккурро тақвият мебахшад [7, С.18].

Моҳияти бозӣ на аз рӯи вақти ба он ҷудо гардида санҷида, балки аз рӯи он ки то кадом андоза талаботи шахсро қонеъ мегардонад, муайян карда мешавад.

Бозӣ як намуди фаъолияти маҳсусе мебошад, ки ба воситаи он шахс ташаккул ёфта, ҳиссиёти ботинӣ ва тафаккури ҳаёлиро инкишоф медиҳад [5].

Моҳияти асосии бозӣ, ки бевосита бо фаъолияти тасаввурот алоқаманд аст, дар шахс қобилияти тағйир додани атроф ва истеъдоди эҷод кардани чизҳои навро ташаккул медиҳад. Бозӣ бо воситаи муҳтавои худ воқеаҳои ҳаққониро бо тахайюлӣ муттаҳид карда, ба объектҳои ҳосиятҳо ва вазифаҳои нав мебахшад.

Бозӣ як фаъолияти озод ва мустақил аст, ки бо ташаббуси шахсӣ сураат мегирад [6].

Дуруст аст, ки бозӣ аз як тараф фаъолияти мустақилона ба ҳисоб равад ҳам, аз тарафи дигар, бо таъсири дигарон ба воситаи тарбия табдил меёбад. Ба воситаи тарбия табдил додани бозӣ маънои таъсир расондан ба ҳиссиёту тафаккури шахс ва омузонидани роҳҳои муоширати мукамал фаҳмида мешавад.

Муҳимтарин воситаи тарбия бозичаҳо ва он ашёҳое, ки дар раванди бозӣ истифода мегарданду тасаввурот, завқу эҳсосотро ташаккул медиҳанд, ба шумор мераванд. Дуруст ва босалоҳият ташкил кардани бозӣ ҷаҳони ботинии шахсро ғанӣ гардонида, ба таҳкими завқ, инкишофи нутқ ва тахайюл замина фароҳам меоварад.

Дигар аҳамияти бозӣ дар азхуд намудани меъёрҳои рафтор, қоидаҳои муносибати байниҳамдигарӣ, хайрхоҳӣ, шафқат, меҳр ва амсоли инҳо мебошад. Ҳангоми бозӣ шахс озодии фаъолият дошта, дар шароити ғайримуқаррарӣ фориг аз қор худро эсос мекунад ва интиҳоби мустақилона амалҳои худ мебошад.

Бозиҳо ҳиссиёти эҷодии шахсро инкишоф дода, дар нақш офаридан, сохтани ҳар гуна ашёҳо ва бозсозии унсурҳои либоси сахнавӣ зоҳир мегарданд. Имкониятҳои тарбиявии ҳама намудҳои бозиҳо бениҳоят бузург аст. Ҳангоми бозӣ тавре рафтор қардан лозим аст, ки раванди табиӣ бозиро ҳалалдор насозем. Яъне, бо эродҳо ва муносибати дурушт ба аъзоёни бозӣ муносибат қардан нодуруст аст, ки ин амал норозигиро дар байни иштирокчиён пайдо месозад.

Яке аз назарияҳои педагогии бозӣ ин эътирофи бозӣ ҳамчун шакли ташкили ҳаёт ва фаъолияти шахс мебошад. Дар бораи моҳияти бозиҳо педагоғҳои рус Макаренко А.С.,

Крупская Н.К., Ушинский К.Д., аз муҳаққиқони тоҷик Раҳимӣ Д., Аминов А., Лутфуллозода П. ва дигарон мақола ва дастурҳои зиёди таълимӣ таълиф кардаанд.

Ба андешаи педагог Сафаров Ш.А. «Воқеан, бозиҳо дар инсон ҳамеша ҳисси ватандӯстӣ, худшиносӣ ва ифтихори миллиро тарбия намуда, ба воя мерасонанд» [11, С.4].

Барои он ки бозӣ дар раванди педагогӣ вазифаи ташкилӣ-меҳвариро иҷро кунад, педагог бояд дар бораи паҳлуҳои таълимӣ ва тарбиявии он тасаввуроти хуб дошта бошад. Ба мақсад наздик аст, агар нақшаи бозӣ ва иштироки аъзоёни он тартиб дода шавад. Аз рӯи хислат бозиҳо ҳаргуна мебошанд. Ҳаногми бозиҳои серҳаракат он шахсоне, ки шармгин ҳастанд, онҳоро низ ба бозӣ ҷалб кардан лозим аст. Чунки таъсири тарбиявии бозӣ ҳамон вақт амалӣ карда мешавад, агар ҳамаи иштирокчиён дар он ширкат варзанд.

Дар асоси хусусиятҳои бозӣ педагог вазифаҳоро, ки бо ёрии онҳо раванди ташаккули маънавиёт, тафаккур ва таҳайюли шахс инкишоф меёбанд, дараҷаи иштироки худро ба воситаи роҳбарӣ муайян мекунад.

Бо вучуди ин, бозӣ ба самти ҳалли масъалаҳои таълимӣ-тарбиявӣ равона карда, ҳамеша бояд дар хотир дошт, ки ин як намуди фаъолияти мустақилонаи шахс мебошад. Дар бозӣ шахс имкон дорад, ки нисбат ба ҳама гуна фаъолият бештар мустақилият дошта бошад. Яъне, ӯ метавонад, намуди бозӣ ва шарикону аъзоёни онро интихоб намуда, ба ин васила, фароғати худро самаранок гузаронад. Маҳз дар бозӣ ҳаёти иҷтимоии шахс, тарзи муносибат, муошират ва эҷоди ӯ ташаккул меёбанд.

Муносибатҳои воқеии шахс на танҳо дар бозӣ, балки дар тамоми ҳаёти ӯ ташаккул меёбанд. Агар шахс ба касе меҳр ё тавачҷӯ дошта бошад, мекушад бо ӯ ҳамсухбат ё бозӣ кунад. Бо шарофати доштани меҳр ё тавачҷӯ ба дигар кас ӯ аз манфиатҳои худ даст мекашад, яъне худро барои муошират бо шарик қурбон месозад. Дар баъзан бозиҳои серҳаракат шахсоне, ки сатҳи инкишофи муносибати заиф доранд, ба бозӣ роҳ дода намешаванд. Чунки дар раванди бозӣ метавонанд: аъзоёни он ҷанҷол кунанд; норозигӣ байни онҳо пайдо гардад; пеш аз анҷоми бозӣ онро тарк кунанд ва амсоли инҳо. Ҳамин тариқ, дар асоси муносибатҳои воқеӣ шахс сифатҳои маънавӣ-ахлоқии худро ташаккул дода, қобилияти ворид шудан ба коллеktiv ва гуш карда тавонистани фикрҳои дигаронро амалӣ месозад. Ба ибораи дигар, сифатҳои дар боло зикр гардида ба шахс имкон медиҳанд, ки бо дигарон бомуваффақона муносибат кунад.

Бозӣ ба чунин сифатҳои шахс мусоида мекунад:

- малакаҳои рафтори ҷамъиятиро аз худ мекунад;
- қобилияти барқарор кардани муносибат бо шариконро ташаккул медиҳад;
- дар асоси муносибат ҳиссиёту одатҳои иҷтимоӣ рушд мекунад;
- маҳорати амалиёти якҷоя ва мақсаднок пайдо мегарданд;
- фаҳмиши манфиатҳои умумӣ рӯи кор меоянд;
- баҳодихӣ ба рафторҳои худи дигарон пайдо мешавад.

Бояд ишора кард, ки бидуни кӯмаки педагог роҳи ташаккули рафтори иҷтимоӣ метавонад, тӯлонӣ ва бо мушкилии зиёд паси сар шавад, махсусан барои шахсони дорои мушкилоти рушд дошта аз қабилӣ шармгинии аз ҳад зиёд, хашмгин, ғайрифаъол, маъюб ва ғайра. Ҳаногми ташкили бозӣ бояд педагог ба рафтори шахсон ва ба тарзи муносибати онҳо таъсир расонида, хусусиятҳои фардиро тамоюли инкишофи онҳоро ба назар гирад. Аз ин рӯ, бозӣ ҳамчун шакли ташкили ҳаёт ва фаъолияти шахс дар раванди педагогӣ мавқеи муайяни худро дошта бошад.

Педагог бояд роҳҳоро пайдо ва ҷорӣ кунад, ки иштирокчиён майлу рағбат ба бозӣ дошта бошанд. Вазифаи аввалини педагог дар раванди бозӣ ин бедор кардани ҳиссиёти шахс, ҷидду ҷаҳд ва кушиши дар бозӣ ширкат варзидану баланд бардоштани эҳсосоти мусбӣ ӯ мебошад [12].

Имкониятҳои тарбиявӣ ва таълимӣ бозӣ дар сурате меафзояд, ки он бо ягон намуди дигари фаъолият алоқа дошта бошад. Яъне, бозиро бо фаъолияти меҳнатӣ, тасвири ва ихтироъкорӣ алоқаманд кардан ба мақсад мувофиқ аст. Дар раванди бозӣ зарурати сохтани ҷизи нав аз маҳсулоти мавҷуда пайдо шуданаш мумкин аст, ки бо меҳнати дастӣ ва фикрӣ амалӣ карда мешавад. Масалан, бозӣ-викторинаи «Кӣ», «Кай» «Дар кучо» аз шахс меҳнати фикриро талаб дорад. Ё бозӣҳое, ки дар онҳо қисматҳои варзишӣ ҷой дода шудаанд. Ин намуд бозиҳо ҳисси масъулиятшиносиро дар шахс ташаккул дода, муносибати дӯстӣ, рафоқат, меҳрубонӣ ва амсоли инҳоро тақвият мебахшад.

Лозим ба ёдоварист, ки воситаи муҳими азхуд кардан ва шинос шудан ба фарҳанги миллӣ бозиҳои халқӣ мебошанд. Ин падидаи беназир ба шумор рафта ҳар аср, ҳар давру замон, ҳар як қавму ҳар насл бозиҳои дӯстдоштаи худро доштанд ва доранд. Бозиҳои халқӣ барои ҳифзу нигоҳ доштани робитаҳои замону наслҳо, шиносӣ бо анъана ва расму оинҳои мардумӣ кумак мекунад. Чаро бозиҳои халқӣ дар байни омма маъруфият доранд ва шаву завқи одамонро баланд мебардоранд? Бозиҳои халқӣ аз қадимулайём тарзи зиндагии одамонро равшан инъикос намуда, тарғибгари ғояҳои миллӣ ба шумор мераванд. Бозиҳо дар шахс чусту чолокӣ, заковат, тобоварӣ, ирода, хоҳиши ба даст овардани ғолибият, устуворӣ ва зебоиро парвариш медиҳанд, ки ин хислатҳои инсонӣ ҳамеша кумакрасони шахс дар ҳаёт мебошанд.

Бозиҳои халқӣ дар шахс шавку завқ ва самимиятро ба вучуд оварда, ба инкишофи ҷисмонӣ нерӯӣ бузурги маънавий-ахлоқӣ мусоидат мекунад [9, С.58].

Дар бозӣ шахс фикрҳо, эҳсосот, хоҳишҳои худ, мустақилият, эҷодкорӣ ва тасаввуроти худро нишон медиҳад. Бозиҳои халқӣ иқтидори воситаҳои зарурӣ барои ташаккули сифатҳои шахсро доро мебошанд.

Анъана ва расму оинҳои миллӣ ҳамчун қисми муҳимтарини педагогикаи халқӣ, ки таърихи дуру дароз доранд, дар тарбияи насли наврас нақши калон мебозанд [8, С.5].

Бозиҳои халқӣ, ки яке аз воситаҳои педагогикаи мардумӣ ба ҳисоб мераванд, бояд дар раванди фаъолияти педагогӣ ҷойгоҳи худро дошта бошанд. Шароити имрӯзаи зиндагӣ имкон намедиҳад, то шахс мисли солҳои қаблӣ тавре ниёгон ба воситаи бозӣ фарзандонро тарбия мекарданд, таълим дода шаванд. Аммо ин хусусиятҳои тарбиявии бозиҳоро доништан лозим аст ва истифода бурдан аз онҳо ба манфиати кор хоҳад буд. Истифодаи бозиҳои мардумӣ шахсро бо пайдоиши фарҳанги мардуми худ, дар ин замина, бо пайдоиши фарҳанги бозӣ шинос мекунад.

Бозиҳои мардумӣ як намуди фаъолиятест, ки ба бозсозӣ ва аз худ намудани таҷрибаи иҷтимоии мардум нигаронида шуда, дар натиҷа ташаккули арзишҳои шахс нисбати Ватан, оила ва маҳалли худ сурат мегиранд [10, С.10].

Бозӣ ҳамчун воситаи тарбия, дар ҷомеаи муосир мавзӯи актуалӣ арзёбӣ карда мешавад. Зеро бозӣ барои шахс на танҳо як лаҳзаи вақтхушӣ, балки як роҳи ба танзим даровардани рафторҳои худ, дар муносибат бо дигарон мебошад.

Ҳангоми бозӣ тамоми паҳлӯҳои шахсият рӯйи кор меоянд. Яъне, шахс дар давоми бозӣ ҳаракатҳои гуногун мекунад, суҳан мегӯяд, дарк мекунад, раванди фикр ба вучуд меояд, тасаввурот, хотира, зухуроти эҳсосӣ ва ихтиёриӣ ӯ боз ҳам такмил меёбанд. Илова бар ин, дар бозӣ услуби муносибат, муошират бо ҳамсолон ва калонсолон ташаккул ёфта, ҳиссиёт ва завқ тарбия карда мешавад.

Бозӣ шавқ ва эҳтиромро нисбат ба меҳнати дигарон тарбия сохта, танзимгари амалҳо ва расидан ба мақсадҳои дар пеш гузоштаи худ, хизмат мекунад. Бозӣ ба педагог кумак мекунад, то гурӯҳи бозингаронро ба ҳам оварда, ҳамчун қувваи бузурги ягона гирди ҳам муттаҳид шаванд. Ин амал дар шахс чунин сифатҳоро ба мисли: адолатхоҳӣ, назорати амалҳои худ, эҳтиром кардани рақиб, меҳрубонӣ, раҳму шафқат ва амсоли инҳоро парвариш медиҳад.

Дар назари аввал бозӣ яклаҳзаина ва шодии даргузар бошад ҳам, аз тарафи дигар, баъзан қисматҳои вай ба оянда нигаронида шудаанд. Яъне, дар бозӣ баъзан ҳолатҳои банақшагирии ҳаётӣ, намунаҳои ибрат ва ҳосиятҳои муҳимми зиндагӣ ҷой доранд, ки чунин сифатҳои инсониро ба мисли: малака, маҳорат, қобилият, эҷод ва амсоли инҳоро рушд медиҳад.

Бояд гуфт, ки бозӣ барои шахс як намуди шавқовар буда, дар айни замон воситаи муҳимтарини тарбия ва инкишофи рушди сифатҳои ӯ ба шумор меравад. Аммо ин вақте амалӣ карда мешавад, ки он ба раванди педагогӣ муташаккил ва идорашаванда ҳамроҳ карда шавад. Инкишоф ва ташаккули бозӣ ба андозаи зиёд маҳз дар ҳолате ба амал меояд, ки он ҳамчун воситаи тарбия истифода шавад.

Педагог раванди бозиро тавре бояд ташкил кунад, ки хислати худфаъолиятии бозӣ ва асолати он вайрон карда нашавад. Яъне, тамоми раванди бозӣ то лаҳзаи ба итмом расидан ба шақша гирифта шавад.

Ба андешаи муҳаккиқ Айрапедова Р.Р. «Бозӣ хастагиро рафъ карда, равандҳои равонии шахсро муътадил мегардонад. Бозӣ барои муддати тӯлонӣ дар хотир нигоҳ доштани маълумоти зарурӣ ва ислоҳи хатогиҳо мусоидат мекунад» [1].

Педагог бозиро ба раванди педагогӣ дохил намуда, ба иштирокчиён бозии созгор карданро меомӯзнад. Ин гуна бозиҳо чунин сифатҳоро доро мебошанд:

- арзишҳои тарбиявӣ маърифатӣ;
- характери эҷодӣ;
- итоат кардан ба қоидаҳои бозӣ;
- ба инобатгирии манфиатҳои шахси дигар;
- истифодаи мақсадноки маводҳои бозӣ;
- иродаи неки муносибатҳо ва таъби болида.

Педагог ба раванди бозӣ роҳбарӣ карда, ба тамоми паҳлуҳои шахс: шуур, ҳиссиёт, ирода, рафторҳои ӯ таъсир мерасонад, ки дар натиҷа ташаккули тафаккур, тарзи андеша, равандҳои ахлоқӣ, эстетикӣ ва ҷисмонӣ ба амал меоянд. Дар раванди бозӣ донишу андешаи шахс мукамал ва амиқтар мегардад. Чунки барои иҷрои ягон нақша ӯ бояд идеяҳои худро ба амалҳои бозӣ созгор созад. Аз ин рӯ, бозӣ на танҳо дониш ва андешаҳои аллакай доштаи шахсро мустақкам менамояд, балки як навъ фаъолияти фаъоли маърифатие мебошад, ки дар раванди бозӣ онҳо таҳти роҳбарии педагог донишҳои навро аз худ мекунад.

Сифатҳои шахс дар фаъолияте ташаккул меёбанд, ки онҳо дар ҳар марҳилаи синну солии ӯ пешсаф буданд. Масалан, дар айёми хурдсолӣ кӯдак ба ҳар чизе, ки диққати ӯро ба худ ҷалб месохт, даст мезад. Дар вақти наврасӣ ба хондан, дар ҷавонӣ гирифтани маълумот, дар синну соли миёна истифодаи тақрибаҳои ҳаёти ва ғайра. Аммо машғул шудан ба бозӣ шахсро то охири умр ҳамроҳӣ мекунад. Ба воситаи бозӣ дар шахс ташаккули арзишҳо пайдо мегардад. Яъне, дуст доштани Ватан, эҳтироми калонсолон, арҷ гузоштан ба арзишҳои миллий, омода будан барои ҳифзи Ватан-Модар, оила, рафикон, тарбияи ҳисси масъулиятшиносӣ ва ғайра.

Хулоса, бозӣ вобаста ба мундариҷаи фаъолият ба рушди сифатҳои маънавий-ахлоқии шахс таъсири калон мерасонад. Ба воситаи бозӣ метавон ҳайвони ваҳшӣ тарбия кард, ё метавон шахси аҷибро, ки ба ҷомеа манфиатовар бошад, ташаккул дод. Олимон ва муҳаққиқони соҳаҳои педагогика ва психология борҳо собит кардаанд, ки дар ҷараёни бозӣ рушди ҳамаҷонибаи шахс ба амал омада, сифатҳои маънавий-ахлоқӣ ташаккул меёбанд.

Моҳияти бозиҳо дар азхуд намудани меъёрҳои рафтор ва қоидаҳои муносибат бо дигарон хеле калон аст. Озодии фаъолияти бозӣ шахсро дар ҳолате во мегузорад, ки ӯ бояд интиҳоб дошта бошад. Яъне, шахс барои интиҳоби дуруст дар ҳолатҳои пайдошуда тарзи фикр, андеша, ба инобат гирифтани шавқи дигарон, муҳит ва ҳолати баамаломадаро дошта бошад, ки ин ба ташаккули сифатҳои ахлоқӣ, тафаккур, ҳолатҳои равонӣ ва таҳайюл оварда мерасонад.

АДАБИЁТ

1. Айрапетова, Р. Р. Дидактические игры как средство активизации учебного процесса по иностранному языку в школе. -[Манбаи электронӣ]: <https://problemspedagogy.ru/images/PDF/2016/21/didakticheskie-igry-kak-sredstvo.pdf> (Санаи муроҷиат 5.04.2023)
2. Аникеева, Н.П. Психологический климат в коллективе / Н.П. Аникеева. -М.: Просвещение, 1989.-224с.
3. Барахсанова, Е.А. Педагогические условия использования якутских народных настольных игр в интеллектуальном развитии детей 4-11лет: Автореф...дисс...кан.пед.наук / Е.А. Барахсанова. –Якутск, 1995. -18с.
4. Бартлет, Ф. Психика человека в труде и игре / Ф. Бартлет. -М.: Наука, 1959.- -246 с.
5. Груздева, А.Г. Игра в воспитательном процессе. -[Манбаи электронӣ]: <https://nsportal.ru/detskii-sad/vospitatelnaya-rabota/2017/01/16/igra-v-vospitatelnom-rotsesse> (Санаи муроҷиат 7.04.2023)
6. Евкова, А. Игра как метод воспитания. -[Манбаи электронӣ]: <https://www.evкова.org/kursovye-raboty/igra-kak-metod-vospitaniya-igra-kak-sredstvo-vospitaniya-vospitatelnyie-igryi-so-shkolnikami-vo-vneurochnoe-vremya> (Санаи муроҷиат 10.04.2023)
7. Карасева, Г.И. Национальная игра как фактор формирования этно-культурной идентичности коренных народов Республики Саха. Автореф...дисс...кан.пед.наук / Г.И Карасева. –СпБ, 2012. -25с.

8. Кучибоев, Ш.И. Педагогические условия внедрения народных обрядов и традиций в процесс нравственного воспитания младших школьников. Автореф...дисс..кан.пед.наук / Ш.И. Кучибоев. –Худжанд, 2018. -35с. -С.5
9. Курбонов, Ш. Чойгоҳи баъзе маросим дар бозиҳои бачагона / Ш. Курбонов. – Душанбе, 2020. -76с.
10. Орлова, Н.П. Народная игра как средство воспитания основ патриотизма младших школьников. Автореф...дисс..кан.пед.наук / Н.П. Орлова. –Киров, 2006. -21с.
11. Сафаров, Ш.А. Дидактический потенциал культурологического аспекта спортивных игр в формировании национального самосознания студентов высших учебных заведений Таджикистана: Автореф...дис.док.пед.наук / Ш.А. Сафаров. –Душанбе, 2014. -42с.
12. Смирнова, Е.О. Игровая компетентность воспитателя. -[Манбаи электронӣ]: <https://cyberleninka.ru/article/n/igrovaya-kompetentnost-vospitatelya> (Санаи муроҷиат 20.04.2023)
13. Смолянинов, И.Ф. Природа в системе эстетического воспитания / И.Ф. Смолянинов. -М.: Просвещение, 1984. -207 с.
14. Сухомлинский, В.А. О воспитании / сост. И авт. Вступ. очерков С. Соловейчик. -М.: Политиздат, 1988. -270 с.
15. Усова, А.П. Роль игры в воспитании детей /Под ред. А.В.Запорожца. -М.: Просвещение, 1981. -145 с.

БАЪЗЕ ЧАНБАҲОИ ПЕДАГОГИИ ҒАНӢ ГАРДОНИДАНИ ТАҶРИБАИ ЧУРЪАТНОКИИ АХЛОҚИИ МАКТАББАЧАҒОНИ ХУРДСОЛ

САИДЗОДА Ниёзмухаммад Саид – унвонҷӯи Паҷуҳишигоҳи рушди маориф ба номи Абдурахмони Ҷомии Академияи таҳсилоти Тоҷикистон, ш. Душанбе, к. А. Адҳамов, 11/2, тел.: +(992) 904 23 24 41

Дар мақола сухан дар бораи яке аз бехтарин сифатҳои ахлоқӣ – ташаккули чуръатнокии ахлоқӣ дар мактаббачағони хурдсол меравад. Муаллиф мақсад, вазифа ва роҳи усулҳо самарабахши дар мактаббачағони хурдсол ташаккул додани раванди ташаккули чуръатнокии ахлоқии мактаббачағони хурдсолро муайян ва пешниҳод намудааст. Муаллифи мақола бар он назар аст, ки масъалаи ташаккули чуръатнокии ахлоқӣ дар мактаббачағони хурдсол масъалаи мубрам, вале дар баробари ин, душвор ҳам ба ҳисоб меравад. Яке аз масъалаҳои мураккаби ташаккули малакаи чуръатнокии ахлоқии мактаббачағони хурдсол аз он иборат аст, ки бештари онҳо аз сабаби надонистани қоида ва меъёрҳои ахлоқӣ рафторҳои нодуруст содир мекунад. Ҳамзамон, маҳдуд будани таҷрибаи ҳаёти ба мактаббачағони хурдсол имкон намедиҳад, ки дар ин ё он ҳолату вазъият рафторҳои дурусти ахлоқӣ содир намоянд. Дар мақола оид ба ташаккули малакаи чуръатнокии ахлоқии мактаббачағони хурдсол тасияҳо низ манзур карда шудааст.

Вожҳои асосӣ: чуръатнокии ахлоқӣ, мактаббачағони хурдсол, меъёрҳои ахлоқӣ, рафторҳои ахлоқӣ, арзишҳои маънавий-ахлоқӣ, омӯзгор, волидон.

НЕКОТОРЫЕ ПЕДАГОГИЧЕСКИЕ АСПЕКТЫ ОБОГАЩЕНИЯ ОПЫТА НРАВСТВЕННОЙ СМЕЛОСТИ МЛАДШИХ ШКОЛЬНИКОВ

САИДЗОДА Ниёзмухаммад Саид – соискатель Института развития образования им. Абдурахмана Джами Академии образования Таджикистана, г. Душанбе, ул. А. Адхамова, 11/2, тел.: +(992) 904 23 24 41

В статье речь идёт об одном из лучших нравственных качеств - формировании нравственной смелости младших школьников. Автор определил и предложил цели, задачи и эффективные методы формирования нравственной смелости младших школьников. Автор статьи придерживается мнения, что вопрос развития нравственной смелости младших школьников является важным, но в то же время и сложным. Одной из сложных проблем формирования навыков нравственной смелости у младших школьников является то, что

большинство из них совершает неправильное поведение из-за незнания моральных правил и норм. В то же время ограниченный жизненный опыт не позволяет младшим школьникам осуществлять правильное нравственное поведение в той или иной ситуации. В статью также предложены рекомендации по формированию нравственной смелости младших школьников.

Ключевые слова: нравственная смелость, младшие школьники, критерии нравственности, нравственное поведение, духовно-нравственные ценности, учитель, родители.

SOME PEDAGOGICAL ASPECTS OF ENRICHING THE EXPERIENCE OF MORAL COURAGE OF PRIMARY SCHOOLCHILDREN

SAIDZODA Niyazmuhammad Said - title holder of the Research Institute of Educational Development named after Abdurrahman Jami of the Academy of Education of Tajikistan, Dushanbe, st. A. Adkhamova, 11/2, **phone:** +(992) 904 23 24 41

The article talks about one of the best moral qualities - the formation of moral courage in young schoolchildren. The author has defined and proposed the purpose, tasks and effective methods of forming the moral courage of young school children. The author of the article is of the opinion that the issue of developing moral courage in young schoolchildren is an important issue, but at the same time, it is also difficult. One of the complex issues of developing the moral courage skills of young schoolchildren is that most of them commit wrong behaviors due to ignorance of moral rules and standards. At the same time, limited life experience does not allow young schoolchildren to perform correct moral behavior in one or another situation. Recommendations are also included in the article on the formation of the moral courage of young schoolchildren.

Keywords: moral courage, primary schoolchildren, moral criteria, moral behavior, spiritual and moral values, teacher, parents.

Вазъи имрӯза дар ҷомеа зарурияти ба низом даровардани ҷараёни аз худ намудани арзишҳои маънавий-ахлоқии насли наврасро ба миён мегузорад. Имрӯз тарбияи ахлоқии хонандагон, аз ҷумла мактаббачагони хурдсол такмили ҳамаҷонибаи ҷараёни педагогиро талаб мекунад, ки ин ба баланд шудани маданияти муносибати маънавию эмоционалии байни тарбиятгар ва коллективи кӯдакон вобастагии зич дорад. Вазифаи омӯзгорон ва падару модарон аз он иборат аст, ки ханӯз аз овони бачагӣ дар кӯдакон механизмҳои басо нозуки рафторҳои ахлоқӣ ва самимияту дилбастагиро, ки муомилаи байни шахсият ва ҷаҳони инсонӣ тавассути онҳо сурат мегирад, инкишоф ва парвариш диҳанд.

Ба олами мураккаби инсонӣ ворид кунонидани мактаббачаи хурдсол аз муҳимтарин вазифаҳои омӯзгорон, волидайн ва ҷомеа ба ҳисоб меравад. Бинобар ин, омӯзгорон ва падару модарон бояд тамоми тадбирҳоро андешанд, то ки айёми бачагӣ, айёми хушбахтӣ бошад. Вобаста ба ин, имрӯз дар назди илми педагогика ва омӯзгорону падару модарон вазифа нав, яъне тарбияи шахсияти нотақроре гузошта мешавад, ки ӯ қодир бошад, дар навбати худ арзишҳои маънавий-ахлоқиро бошуурона аз худ намуда, барои пешравии ҷомеа саҳми арзандаи худро гузорад. Албатта, барои аз худ намудани арзишҳои маънавий-ахлоқӣ ҷуръатнокии ахлоқӣ мавқеи махсусро касб намуда, дар байни сифатҳои ахлоқие, ки дар мактаббачагони хурдсол ташаккул дода мешавад, ин сифати ахлоқӣ дорои ҷойгоҳи махсус мебошад. Лозим ба таъкид аст, ки бочуръат будан албатта яке аз ҷузъҳои муҳими ахлоқнокии шахс махсуб доништа мешавад. Тарбияи ҷуръатнокии ахлоқӣ дар хонандагон дар сурате самараро дилхоҳ дода метавонад, ки агар ин кор аз синни хурди мактабӣ оғоз карда шавад.

Барои дар тарбияи ҷуръатнокии ахлоқии мактаббачагони хурдсол ба натиҷаи дилхоҳ ноил шудан, ба мақсад мувофиқ аст, ки заминаҳои ташаккули ин сифати ахлоқӣ на фақат дар синну соли хурди мактабӣ, балки ханӯз дар синну соли томактабӣ гузошта шавад. «Тамоми тарзи ҳаёти кӯдаки синни томактабӣ, муоширати ҳаррӯзаи ӯ бо ҳамсолон ва калонсолон, фаъолияти ҳаррӯзаи ӯ барои амалӣ намудани қоидаҳои рафтор ва речаи устувор ба тағйиротҳои куллии мақсаднок оварда мерасонад, ки дар ин миён талаботи асосии кӯдак кӯшиши дар ҳаёт мавқеи нави иҷтимоӣ пайдо намудан ва ҳангоми иҷрои фаъолияти манфиатнокии ҷамъиятӣ ҷойгоҳи нав ишғол намудан ба ҳисоб меравад» [184, с. 202].

Кӯдакони синни томақтабӣ кӯшиш менамоянд, ки ба мафҳуми хуб чисту бад чист сарфаҳм раванд. Тадричан дар онҳо хоҳиши фаҳмидани мафҳуми рафтори неку бад пайдо мешавад. Мушоҳидаҳо нишон медиҳанд, ки кӯдакони синни томақтабӣ ҳангоми рафтори нодурусти рафиқонашонро мушоҳида намудан, дарҳол ба мураббӣён, ба падару модар ва шахсони калонсол хабар мерасонанд. Масалан, аз қабили, «Гулрафтор бозичаи Шаҳлоро шикаст», «Маҳмуд ҳангоми бозӣ бозичаҳоро ба ҳар тараф партофт», «Меҳрангез гулҳоро канд». «Гулноз ба ман бозичаро надод» ва ғайра.

Кӯдакон амалҳои нодурусти ҳамсолони худро на барои он ба калонсолон мегӯянд, ки рафиқонашонро танбех диҳанд, балки бо мақсади он мегӯянд, ки барои зиракишон онҳоро таъриф намоянд ва дигарон низ мисли ӯ рафтор намоянд. Ҳамзамон, кӯдакон меҳоянд фаҳманд, ки калонсолон рафторҳои хубу бади онҳоро чӣ гуна арзёбӣ мекунанд ва дар баробари ин ҳуди онҳо дар ин ё он ҳолату вазъият чӣ тавр бояд рафтор намоянд.

Дар хонандагони синфҳои ибтидоӣ бошад, ташаккули ҷуръатнокии ахлоқӣ аниқсозию санҷиши боз ҳам ҷиддиро тақозо мекунанд. Вобаста ба ин, ба хоҳири ташаккули ҷуръатнокии ахлоқӣ дар назди омӯзгорон масъалаи ғанигардонии хотира ва тасаввуроти хонандагони синфҳои ибтидоӣ, ташаккули рафторҳои ахлоқии онҳо ва кӯмак кардан дар бошуурона аз худ намудани меъёр ва қоидаҳои асосии ахлоқ гузошта мешавад. Дар синну соли хурдӣ аз худ намудани меъёрҳои ахлоқӣ мутобиқан бо сатҳи болоравии инкишофи маънавии онҳо амалӣ карда мешавад. Мактаббачагони хурдсол дар ҷараёни бозӣ, фаъолияти таълимӣ ва шаклҳои гуногуни корҳои ҷамъиятӣ донишҳои боз ҳам нави ахлоқиро аз худ мекунанд, ки ин омилҳои муҳими муайянкунанда дар ташаккули ҷуръатнокии ахлоқии онҳо маҳсуб доништа мешавад. Бошуурона дарку аз худ намудани донишҳои ахлоқӣ ва риоя намудани онҳо дар қору фаъолияти ҳаррӯза яке аз шартҳои асосии инкишофи ахлоқии мактаббачагони хурдсол доништа мешавад.

Мушоҳида ва таҷриба нишон медиҳад, ки мактаббачагони хурдсол зуд сарфаҳм мераванд, ки қадом меъёрҳои ахлоқиро аз худ кардан дарқор, то дар мактаб ва ҳона аз рӯи қоидаи муқарраршуда рафтор ва муносибат намоянд. Синну соли хурди мактабӣ даврае мебошад, ки заминаҳои асосии дӯстиву рафоқат, некдилӣ, боназokatӣ, тараҳум, боилтифотӣ, ёрии рафиқонаи байниҳамдигарӣ, ростгӯию боадолатӣ гузошта мешаванд. Синну соли хурди мактабӣ давраест, ки кӯдакон рафторҳои ахлоқиро зудтар аз худ менамоянд. Онҳо ба супориши омӯзгорон ва калонсолон нигоҳ накарда, тибқи гуфтаҳои онҳо амал менамоянд. Онҳо ҳудашон саъю кӯшиш менамоянд, ки ба рафторҳои ҳамдигар таъсир расонанд. Масалан, агар яке аз онҳо ҳангоми навбатдорӣ гулҳои синфро нодуруст об дода бошад, аз ӯ талаб менамоянд, ки бори дигар ин амалро анҷом диҳад, чунки онҳо ҳангоми навбатдориашон ин амалро хубтар иҷро карда буданд. Ҳангоми дастаҷамъона тоза намудани синф агар яке аз ҳамсинфон супоришро ба пуррагӣ анҷом навода, рафтани шавад, ҳамсинфон аз ӯ талаб менамоянд, ки супоришро то ба охир хушсифат ба анҷом расонад. Ба ҳамин монанд, агар яке аз ҳамсинфон дар вақти дарс китобро саҳт-саҳт варақ гардонад, ҳамон лаҳза аз ӯ талаб менамоянд, ки ин қорро дигар тақрор нанамоянд, ва таъкиди муаллимро ба хотир меоранд, ки агар китобро саҳт варақ занем, дариданаш мумкин аст. Албатта, ин ҷо бояд таъкид намуд, ки ин аз ҷуръатнокии ахлоқии хонандагон шаҳодат медиҳад.

Ворид шудан ба ҷараёни таълим ва ба таври фаъол иштирок кардан дар он аз мактаббачагони хурдсол ташкилотчигӣ, риояи низоми таълимро талаб мекунад, ки ҳамаи ин дар маҷмӯъ дар ташаккули донишу рафторҳои ахлоқии онҳо аҳамияти ҳалқунандаро мебозад. Таълим ва иҷрои қорҳои ҷамъиятӣ низ дар худ намудани донишҳои нав дар бораи атрофиён, қонуну қодаҳои рафтор ба хонандагон мусоидат мекунанд. Барои боз ҳам васеъ намудани тасаввуроти мактаббачагони хурдсол оид ба қонуну қоидаҳои ахлоқ онҳоро лозим аст, ки як миқдори муайяни донишҳои ахлоқиро ҳануз дар давраи томақтабӣ дар хотираи худ захира кунанд, то дар ҳаёти ҳаррӯзаӣ ҳеш онро истифода карда тавонанд. «Барои он ки кӯдак ба фикр кардан оғоз намояд, дар назди ӯ иҷрои ягон қори навро гузоштан лозим, то ки ҳангоми иҷрои ин қор вобаста ба шароити нав ӯ аз донишҳои ахлоқии захиракардаи ҳеш истифода намояд», таъкид кардааст А.В. Запорожетс [60, с.137].

Дар ҳақиқат, давоми 4 сол дар натиҷаи хуб ташкил намудани қорҳои тарбиявӣ дар ниҳоди мактаббачагони хурдсол пешрафтҳои сифатан навро дар қору рафтори онҳо мушоҳида намудан мумкин аст. Таҳлили ҷараёни ташаккули малакаи ҷуръатнокии ахлоқии мактаббачагони хурдсол имкон медиҳад, ки тамоюлҳои асосии ин ҷараён таҳлилу ҷамъбаст карда шаванд. Яке аз масъалаҳои мураккаби ташаккул додани малакаи ҷуръатнокии ахлоқии

мактаббачагони хурдсол аз он иборат аст, ки бештари кӯдакон аз сабаби надониستاني қоида ва меъёрҳои ахлоқӣ рафторҳои нодуруст содир мекунанд. «Барои он ки мактаббачаи хурдсол рафтори дурусти ахлоқиро интихоб намояд, дар ӯ ханӯз донишҳои ахлоқӣ кифоягӣ намекунад. Вақте калонсолон рафтори нодурусти кӯдаконро дида, эрод мегиранд, онҳо барои худро ҳақ шуморидан мегӯянд, ки аз надонистан чунин рафтор кардаанд» [18, с. 5].

Тибқи мушоҳидаи мо мактаббачагони хурдсол ханӯз ба таври кофӣ мазмуни қоида ва меъёрҳои ахлоқӣ ва хусусиятҳои зоҳиршавии онҳоро дар ҳолатҳои гуногуни ҳаётӣ пурра дарк карда наметавонанд. Ба назари мо, ин аз он сабаб руҳ медиҳад, ки таҷриба ҳаётии мактаббачагони хурдсол ханӯз маҳдуд аст ё дар онҳо чуръатнокии ахлоқӣ ба қадри даркорӣ ташаккул наёфтааст, ки ин маҳдудият интихоби ҳар гуна рафторҳои ахлоқиро душвор мегардонад, гарчанде кӯдакон тибқи дастури калонсолон амал мекунанд. Вале аз рӯи таҷрибаҳои ҳаётии андӯхташуда ва ғайи шудани донишу меъёрҳои ахлоқӣ мактаббачагони хурдсол аллақай шароитҳои аз худ намудани амалҳои иҷтимоии аҳамиятнокро аз худ карда, оҳиста-оҳиста дар онҳо вобаста ба вазъияти баамаломата имкониятҳои қабули қарорҳои имконпазир ба вучуд меояд. Ҳамин тавр, азхудкунии меъёрҳои ахлоқӣ аз ҷониби мактаббачаи хурдсол такмил ёфтагӣ мегирад, ки ин ба худруштлихӣ ва худтакмилихӣ онҳо мусоидат намуда, дараҷаи тарбиянокии ахлоқии онҳоро мустаҳкам мегардонад.

Ба кӯдакон омӯзгорону мураббӣён, муҳити атроф ва вазъияти муайяне, ки ӯ ҳаёт ба сар мебарад, таъсири бузург мерасонанд. Ба шарофати таҷрибаи ғуншудаи ҳаётӣ хонандагон тадриҷан монеаҳоро бартараф намуда, рафторҳои хуби ахлоқиро анҷом додан мегиранд. Таҷрибаи ғуншудаи ахлоқӣ бе шубҳа дар ташаккули чуръатнокии ахлоқии мактаббачагони хурдсол ёрии калон мерасонад. Агар шахс таҷрибаи муайяни ҳаёти надошта бошад, дар иҷрои ин ё он амал бечуръатӣ менамояд, чунки ӯ ба худ боварӣ ва эътимод надорад, қавиירו да нест. Таҷрибаи ҳосилшудаи ҳаётӣ имкон медиҳад, ки дар мактаббачагони хурдсол раванди аз худ намудани меъёрҳои ахлоқӣ ва қонуну қоидаҳои рафтор ба маротиб афзоиш ёбанд, ки ин дар ғайи гардидани таҷрибаи ахлоқии онҳо шароити мусоид фароҳам меорад.

Дар охири соли чоруми таҳсил дар мактаббачагони хурдсол малакаи боз ҳам ташаккул ёфтани донишҳои ахлоқӣ мушоҳида гардида, тасаввурот ва андешаронии онҳо инкишоф ёфта, хусусияти гуногунҷабҳаро касб менамоянд. Агар таҷрибаи ахлоқии хонандагони синфҳои якуму дуум дар асоси таҷрибаи шахсии худӣ онҳо ва дар асоси тақлид намудан ба рафтору кирдори муаллимон ва падару модаронашон андӯхта шавад, хонандагони синфҳои сеюму чорум бошанд, аллақай кӯшиш менамоянд, ки таҷрибаи атрофиёро таҳлилу баррасӣ намоянд. Дар ин ҷо қайд намудан бамаврид аст, ки таҷрибаи ҳаётии мактаббачагони хурдсол дар раванди вазъияту ҳолатҳои гуногуни бамияномада низ бой мегардад.

Бояд зикр намуд, ки чуръатнокии ахлоқии хонандагони синфҳои ибтидоӣ дар сурате бомуваффақият ташаккул меёбанд, ки рафтори одамонро, ки мушоҳида менамоянд, ба таҷрибаи ҳаётии онҳо наздик бошад. Бинобар ин, таҷрибаи ахлоқии мактаббачагони хурдсол одатан дар асоси таҷрибаи одамони дигар, аз ҷумла калонсолон андӯхта мешавад. Мутобиқ ба ин, кӯдак ҳамеша рафтору кирдорҳои худро бо рафтори дигарон муқоиса намуда, дар таъҷиб ба рафторҳои намунавӣ амалу рафтори хешро такмил медиҳад. Дар ин бора ҳақ ба ҷониби психолог А.А. Люблинская мебошад, ки қайд менамояд: «Ҳар қадаре ки мактаббачагони хурдсол мавқеи нодуруст ё бетарафиро ишғол намоянд ва ҳодисаҳои таҳлилнамуда аз ҳаёти амалии онҳо дур бошанд, ҳамон қадар мураккабию сарбаста будани ҷиҳати ахлоқии ҳодисаи мазкур аён мегардад» [107, с. 402].

Дар баъзе ҳолатҳои кӯдакон наметавонанд рафторҳои дурусти ахлоқиро анҷом диҳанд, зеро онҳо пештар ба чунин вазъият дучор нагардида буданд ё ин ки дар рафтори одамони калонсол ва ҳамсолон чунин амалро мушоҳида накардаанд, ё худ рафторҳои нодурусти дигарон ба онҳо таъсири манфӣ расонидааст. Масалан, мактаббачаи хурдсол дар кӯча ба одамони калонсол салом намедиҳад, ё дар нақлиёти ҷамъиятӣ ба калонсолон ҷой намедиҳад. Ба саволи он ки: «Чаро ба ҳамаи одамони калонсол салом намедиҳӣ?», чунин ҷавоб медиҳад: «Ман онҳоро намешиносам, ё ин ки «Ман ҳамеша дар нақлиёт бо модарам нишаста меравам», мегӯяд. Ҷавоби мактаббачаи хурдсол аз он ғӯвоҳӣ медиҳад, ки аввалан, ӯ рафтори нодурусти худро пай намебарад ва сониян падару модар ё омӯзгорон ӯро водор накардаанд, ки шахсон аз худ калонсолро салом диҳанд ва дар нақлиёти ҷамъиятӣ ҷой диҳад. Шояд ин камбудӣ аз он ғӯвоҳӣ диҳад, ки хонандагони синфҳои ибтидоӣ аз бечуръатӣ ё шармгинӣ ин амалро иҷро намекунад.

Барои ғанӣ гардонидани таҷрибаи ҳаётии мактаббачагони хурдсол корҳои тарбиявиро бояд тавре ба роҳ монд, ки кӯдакон таҷрибаи рафторҳои ахлоқиро на фақат тавассути иттилоот аз калонсолон андӯзанд, балки тавассути иштирок дар корҳои коллективона ва рафторҳои намунавии калонсолон низ ба даст оранд.

Душвории интиҳоби рафтори дурусти ахлоқӣ дар мактаббачагони хурдсол дар он зоҳир меёбад, ки онҳо ҳануз ба пуррагӣ камбудии рафтору кирдори худро дарк карда наметавонанд. Ҳамаи ин боис мегардад, ки ҳангоми интиҳоби рафтори дурусти ахлоқӣ мактаббачагони хурдсол душворӣ мекашанд, ё аз бечуръатӣ амалҳои шоистаро анҷом дода наметавонанд.

Зоҳир намудани рафтори бошуурона дар ин ё он ҳолату вазъияти муайян, чузъи марказӣ ва маҳсули асосии тарбияи чуръатнокии ахлоқии хонандагони синфҳои ибтидоӣ ба ҳисоб меравад. Рафтори бошуурона, ки дар заминаи омилҳои иҷтимоӣ-ҷамъиятӣ зуҳур меёбад, яке аз нишондиҳандаҳои тарбиянокии ахлоқии мактаббачагони хурдсол шуморида мешавад.

Лозим ба тазақкур аст, ки дар тарбияи чуръатнокии ахлоқии мактаббачагони хурдсол мушкилотҳо низ вучуд доранд, ки чараёни ташаккули ин чараёнро то андозае мушкил мегардонанд ва вазифаи омӯзгорон ва падару модарон аз он иборат аст, ки барои бартарарф намудан ин мушкилотҳо чораҳои зарурӣ андешанд. Ин мушкилотҳо зеринҳо мебошанд:

– аз як тараф аз ҷониби омӯзгорон ва падару модарон масъулият оид ба ташаккули малакаи чуръатнокии ахлоқии мактаббачагони хурдсол дарк карда шавад, аз ҷониби дигар, мавҷуд набудани барномаи аниқ оид ба ҳалли масъала корро дар ин самт мушкил мегардонад;

– аз ҷониби омӯзгорон ва падару модарон оид ба ғанӣ гардонидани арзишҳои маънавий-ахлоқии кӯдакон кӯшиш ба ҳарч дода мешавад, вале самтгирии махсус ба таҷрибаи мавҷудбудаи тарбияи чуръатнокии ахлоқии мактаббачагони хурдсол эҳсос карда намешавад;

– дар мазмуни барнома ва китобҳои дарсӣ барои хонандагони синфҳои ибтидоӣ ҷанбаҳои ахлоқӣ мавҷуд мебошанд, вале кӯшиши мустақилона аз худ намудану таҳлили онҳо аз ҷониби хонандагон вазифаи ҳалталаб ба шумор меравад, яъне онҳо ҳануз ба чунин кор қодир нестанд.

Барои бартарарф намудани мушкилотҳои болозикр ҳалли вазифаҳои зерин зарур мебошад:

1. Баррасии моҳият ва ҷанбаҳои ахлоқӣ ва педагогӣ психологӣ масъалаи чуръатнокии ахлоқии мактаббачагони хурдсол дар муҳити мактаб ва хонавода.

2. Муайян кардани ғояҳои ахлоқии масъалаи чуръатнокии ахлоқии хонандагони синфҳои ибтидоӣ.

3. Таҳияи технологияи педагогӣ ташаккули чуръатнокии ахлоқии мактаббачагони хурдсол.

4. Бо роҳи гузаронидани корҳои таҷрибавӣ-озмоишӣ сохтани дурустӣ ва мантиқӣ будани барнома ва технологияи ташаккули тарбияи чуръатнокии ахлоқии мактаббачагони хурдсол дар чараёни корҳои таълимию тарбиявӣ.

Аз ҷониби дигар, ташаккули малакаи чуръатнокии ахлоқӣ дар мактаббачагони хурдсол дар сурате самаранок мегардад, ки агар:

– амсилаи ташаккули салоҳиятнокии омӯзгорони синфҳои ибтидоӣ дар тарбияи чуръатнокии ахлоқии мактаббачагони хурдсол таҳия карда шавад, ки самтҳои асосии он ба маҷмӯи ҷузъҳои сохтори он (маҳорат ва малакаҳо, сифатҳои касбӣ-педагогӣ омӯзгорон) нигаронида шавад;

– ташаккули тарбияи чуръатнокии ахлоқии мактаббачагони хурдсол аз технологияи бонизомии ташаккули муосир дар омӯзгорони синфҳои ибтидоӣ иборат бошад, ки дар он авлабият ба мазмун, методҳо, воситаҳо ва шаклҳои тарбияи чуръатнокии ахлоқии хонандагон дода шавад;

– мазмуни тарбияи чуръатнокии ахлоқии хонандагони синфҳои ибтидоӣ аз нуқтаи назари ворид сохтани онҳо ба ҷаҳони мураккаби арзишҳои инсонӣ ва андухтани мақалакаи ба рафтору кирдори худ ва рафтору кирдори рафиқони худ баҳо дода тавонида нигаронида шавад;

– мактаббачагони хурдсол ба намудҳои гуногуни корҳои ҷамъиятии коллективона бо мақсади мунтазам ғанӣ гардонидани таҷрибаи содир намудани чуръатнокии ахлоқӣ ҷалб карда шаванд;

- корҳои тарбиявӣ оид ба ташаккули ҷуръатнокии ахлоқии хонандагони синфҳои ибтидоӣ бо назардошти хусусиятҳои синнусолӣ ва психологӣ онҳо ба роҳ монда шавад.
- хусусиятҳои махсуси ташаккули ҷуръатнокии ахлоқии мактаббачагони хурдсол ошкор карда шавад;
- қобилияти интихоби рафторҳои дурусти ахлоқӣ аз ҷониби хонандагони синфҳои ибтидоӣ дар раванди корҳои тарбиявӣ муайян карда шавад;
- барномаи махсуси педагогӣ ҷиҳати дар хонандагони синфҳои ибтидоӣ ба вучуд овардани тасаввуроти амиқ оид ба ташаккули малакаи ҷуръатнокии ахлоқӣ тарҳрезӣ карда шавад.

Зимни омӯзиши адабиёти педагогӣ психологӣ ва гузаронидани корҳои таҷрибавӣ-озмоишӣ дар муассисаҳои таҳсилоти миёнаи умумӣ мо ҷанбаҳои назариявӣ-илмӣи проблемаи ташаккули ҷуръатнокии ахлоқии мактаббачагони хурдсолро ошкор намудем, ки зеринҳо мебошанд:

1. Тарбияи ҷуръатнокии ахлоқӣ дар мактаббачагони хурдсол таҷассумгари сифатҳои баланди ахлоқӣ буда, дар ташаккули болоравии маънавиёт, мавқеи муайяни ахлоқии хонандагон таъкидханда мебошад. Ин тадбирҳо имкон медиҳанд, ки муассисаҳои таҳсилоти умумӣ ва оила дар раванди ташаккули ҷуръатнокии ахлоқии мактаббачагони хурдсол саҳми арзишманди худро гузоранд.

2. Оид ба ташаккули ҷуръатнокии ахлоқии мактаббачагони хурдсол барномаи педагогӣ мукамал зарур мебошад, ки он дар ҷараёни таълим ва корҳои берунасинфӣ ба амал бароварда мешавад.

3. Ташаккули босамари ташаккули ҷуръатнокии ахлоқӣ дар мактаббачагони хурдсол дар раванди ташкили корҳои тарбиявӣ бояд ҳамчун меъёри ташаккули шахсият хидмат кунанд.

4. Пайвасти таҳлилу баррасӣ намудани рафтору кирдори мактаббачагони хурдсол ҳамчун як воситаи муҳими ташаккули ҷуръатнокии ахлоқӣ дар шахсияти онҳо махсуб дониста мешавад.

5. Худтакмилдиҳӣ, худруштдиҳӣ ва мавқеи худро дар коллектив пайдо намудан, мутобиқ гардидан бо муҳити ихотакардашуда яке аз самтҳои афзалиятнок дар ташаккули ҷуръатнокии ахлоқии мактаббачагони хурдсол арзёбӣ карда мешавад.

АДАБИЁТ

1. Богданова, О.С., Петрова, В.И. Воспитание культуры поведения учащихся 1-3 классов. – 2-е изд., испр. – М.: Просвещение 1978.-159с. Богданова О.С., Петрова В.И. Методика воспитательной работы в начальных классах: Пособие для учителей. 2-е изд., испр. – М.: Просвещение, 1980. – 208с.
2. Богданова, О.С., Калинина, О.Д. Содержание и методика этических бесед с младшими школьниками: Пособие для учителей. – М.: Просвещение, 1982. –160 с.
3. Запорожец, А.В. Психология: Учебник для дошкольных пед. училищ. 3-е изд., испр. и доп. – М.: Просвещение, 1965. – 240 с.
4. Кайковус, У. Қобуснома.-Душанбе: Адиб, 1990. –155 с.
5. Концепсияи миллии тарбия дар Ҷумҳурии Тоҷикистон. – Душанбе, 2006.- 18с.
6. Лутфуллоев, М. Эҳёи педагогикаи Аҷам. – Душанбе, 1997. – 150с.
7. Люблинская, А.А. Детская психология – М.: Просвещение, 1971. – 415 с.
8. Раҳимов, Б. Воспитание навыков и привычек культурного поведения у детей младшего школьного возраста в таджикской семье. Автореф. дис. ... канд. пед. наук. – Душанбе, 1963. – 80с.

ҲАДАФ ВА ВАЗИФАҲОИ ТАРБИЯИ АХЛОҚИИ ДОНИШЧҶҶҶН ДАР ДАРСҲОИ ЗАБОНИ ХОРИҶӢ (АНГЛИСӢ)

ТАЛБАКОВА Навбахор Курбоновна – унвонҷӯи Пажӯҳишигоҳи рушди маориф ба номи Абдурахмони Ҷомии Академияи таҳсилоти Тоҷикистон, ш. Душанбе, к. А. Адҳамов, 11/2, тел.: +(992) 918 49 57 77

Тарбияи маънавию ахлоқии донишҷӯён хусусияти маҷмӯӣ дошта, ҳамчун ҳадаф ва вазифаи умумӣ метавонад тавассути робитаи байнифанӣ ва дигар ҷорабиниҳои иловагӣ ва беруназсинфӣ ба роҳ монда шавад. Дар раванди таҳсил нақши омӯзгор ҳамчун омили муҳимми таъсиррасон ба тарбияи маънавию ахлоқии донишҷӯӣ муҳим буда, малакаи касбӣ, рафтори педагогӣ ва муносибати шахсии ӯ ба ташаккули маънавиё ва ҷаҳонбинии донишҷӯён ҳамчун субъекти асоси тарбия нақши муассир дорад. Моҳияти тарбияи маънавию ахлоқӣ ҳамчун болоравии муштараки омӯзгор ва тарбиятгиранда ба идеали муайянкардаи онҳо, ҷузъи муҳтавои тарбияи маънавию ахлоқӣ, ки арзишҳои инсондӯстӣ, зехнӣ, иҷтимоӣ, эстетикӣ, касбиро дар бар мегирад, доништа мешавад, ки масъалаи мазкур дар ин мақола мавриди таҳлил қарор дода шудааст.

Возҷаҳои асосӣ: тарбияи маънавию ахлоқӣ, тарбия, арзишҳо, эҳсосот, рафтор, қори беруназсинфӣ, ахлоқи донишҷӯӣ, фаъолияти педагогӣ, салоҳияти касбӣ.

ЦЕЛИ И ЗАДАЧИ НРАВСТВЕННОГО ВОСПИТАНИЯ СТУДЕНТОВ НА УРОКАХ ИНОСТРАННОГО ЯЗЫКА

ТАЛБАКОВА Навбахор Курбоновна – соисқатель Института развития образования имени Абдурахмона Джамии Академии образования Таджикистана, г. Душанбе, ул. А. Адҳамов, 11/2, тел.: +(992) 918 49 57 77

Духовно-нравственное воспитание студентов имеет комплексный характер, как общая цель и задача, может осуществляться посредством межпредметного общения и другой дополнительной и внеклассной деятельности. В образовательном процессе важна роль учителя как важного фактора, влияющего на духовно-нравственное воспитание учащихся, а также его профессиональное мастерство, педагогическое поведение и личностное отношение к формированию духовности и мировоззрения учащихся как основного субъекта воспитания играет эффективную роль. Сущность духовно-нравственного воспитания рассматривается как совместное восхождение педагога и ученика к определенному ими идеалу, часть содержания духовно-нравственного воспитания, включающая гуманитарные, интеллектуальные, социальные, эстетические и профессиональные ценности и этот вопрос анализируется в данной статье.

Ключевые слова: духовно-нравственное воспитание, воспитание, ценности, чувства, поведение, внеклассная работа, этика студента, педагогическая деятельность, профессиональная компетентность.

GOALS AND OBJECTIVES OF MORAL EDUCATION OF STUDENTS IN FOREIGN LANGUAGE LESSONS

TALBAKOVA Navbakhor Kurbonovna – applicant of the Institute for the Development of Education named after A. Jami of the Academy of Education of Tajikistan, Dushanbe, st. A. Adhamov, 11/2, Phone: +(992) 918 49 57 77

Spiritual and moral education of students is complex, as a common goal and task, can be carried out through interdisciplinary communication and other additional and extracurricular activities. In the educational process, the role of the teacher is important as an important factor

influencing the spiritual and moral education of students, as well as his professional skills, pedagogical behavior and personal attitude to the formation of spirituality and worldview of students as the main subject of education plays an effective role. The essence of spiritual and moral education is considered as a joint ascent of a teacher and a student to the ideal defined by them, part of the content of spiritual and moral education, including humanitarian, intellectual, social, aesthetic and professional values, and this issue is analyzed in this article.

Keywords: spiritual and moral education, education, values, feelings, behavior, extracurricular activities, student ethics, pedagogical activity, professional competence.

Тарбияи маънавию ахлоқӣ чун чӯзӣ муҳимми маънавиёт ва ҷаҳонбинии насли ҷавон решаҳои қадим дошта, ханӯз дар осори мутафаккирони Юнони қадим – Сукрот, Афлотун, Арасту, Демокрит ва дигар донишмандони аҳди қадим мақоми хосса дошт. Ғояҳои тарбияи маънавию ахлоқӣ дар фалсафаи Юнони қадим, қабл аз ҳама, бо номи Сукрот (тақрибан 469-399 пеш аз милод) иртибот дошта, дар диалогҳои ӯ ба масоили фазилатҳои ахлоқӣ таваҷҷуҳ зоҳир карда шуда, қисмати амалии фалсафа – аъмоли нек ва хирадро ҷудо кардааст. Ба андешаи ӯ ҳикмат (фалсафа) - фазилати нек аст, яъне дониш дар бораи амалҳои нек, ки фардро ба корҳои нек ҳидоят мекунад ва аз бадихо бозмедорад. Афлотун (427-347 пеш аз милод) бошад, ба масоили таълиму тарбияи таваҷҷуҳ намуда, таъкид намудааст, ки вазифаи аввалиндараҷаи педагогика ин интиқоли принципҳои некӣ ба наслҳои оянда ва бо ин роҳ таҳким бахшидани қисмати оқилонаи рӯҳ аст. Ҷамчунин, дар осори Арасту (384-322 пеш аз милод) низ доир ба зарурати тарбияи ахлоқии кӯдакон тавассути машқҳо ва анҷом додани корҳои нек тавсияҳои арзишманд вучуд доранд. Ба ақидаи Демокрит (460-370 пеш аз милод) шахси аз ҷиҳати ахлоқӣ такмилёфта ва устувор бояд боҷасорат буда, дар ҳукмфармои нафси хеш бошад, ба некӣ саъй кунад, ба бекорию тарзи ҳаёти бесамар роҳ надиҳад, барои ҳамоҳангӣ ва идора кардани хоҳишҳои худ, ба имкониятҳои воқеӣ мутобиқ кардани онҳо кӯшиш кунад [2].

Аз сатрҳои боло чунин бармеояд, ки андешаҳои файласуфони замони қадимро чунин ақидаи умумӣ муттаҳид мекунад, ки тибқи он дарки табиати инсонро бидуни дарки меъёрҳо ва арзишҳои ҳаёти инсон, пайвасти кардани тамоми ҷанбаҳои инкишофи шахсият, қабл аз ҳама, бо тарбияи маънавию ахлоқӣ, тасаввур кардан ғайриимкон аст.

Маврид ба зикр аст, ки имрӯз масъалаи тарбияи маънавию ахлоқии омӯзгорон, ки минбаъд онҳо тарбияи маънавию ахлоқии насли наврасро бояд ба сомон расонанд, хусусияти ҷиддӣ ва мубрам гирифтааст. Яке аз роҳҳои ҳалли ин масъала дарк намудани моҳияти тарбияи маънавию ахлоқӣ ҳамчун идеали муайяннамудаи омӯзгору тарбиятгиранда, инчунин, аз тарафи омӯзгорони оянда инкишоф додани усулу шаклҳои тарбияи маънавию ахлоқӣ чун соҳаи мушаххаси кори тарбиявӣ мебошад. Чунин фаҳмиш на танҳо дар шуури тарбиятгиранда, балки дар зехну мафкураи тарбиятгар низ бояд муносибати нав ва созандаро ба вучуд биёрад. Омӯзгор на танҳо шогирдро ба роҳи камолоти маънавий мебарад, балки ҳудаш ҳам бо ин роҳ пеш меравад. Вазифаи муҳим дар ин роҳ нишон додани роҳу василаҳои имконпазири расидан ба қуллаҳои ахлоқ бояд бошад. Дар ин маврид яке аз мушкилоти мубрам бедор намудани худшиносии маънавий ва ахлоқии донишҷӯ, ҷустуҷӯҳои маънавии ӯ дар самти муносибат бо олами беруна, арзишҳои олий ва ҳуди фард мебошад. Ҷустуҷӯҳои амалишуда метавонанд аз он ҷизе, ки дар аввал пешбинӣ шуда буд, падидаҳои комилан нав ва фарқкунандаро пайдо кунад.

Имрӯз зарурати дарки амиқи назариявӣ ва методологияи тарбияи маънавию ахлоқии ҷавонон пеш омада, инкишофи муносибати ҳамаҷониба ва дар амал татбиқ намудани он аҳамияти муҳим пайдо намудааст. Оҳиста-оҳиста марҳалаи нави рушди ҷомеа, ки бо тағирёбии тафаккури шахсият ва самтҳои арзишманди насли наврас алоқаманд аст, оғоз меёбад. Рушди технологӣ ба он оварда мерасонад, ки одамон дар бораи такмили рӯҳонӣ фикр намеkunанд ва ҷанбаи ахлоқии амалҳо камтар мавриди таваҷҷуҳи онҳо қарор мегирад. Чунин зухуроти ахлоқ монанди дилсӯзӣ, ҳамдардӣ, эҳтиром ба ғайра, мутаассифона, аз мадди назар дур мемонанд. Зарурат ба тарбияи одами дорои маънавиёти ғанӣ, ахлоқи баланд, ки қобиляти на танҳо истеъмом кардан, балки эҷод кардан ҳам бошад, рӯз аз рӯз меафзояд.

Муҳтавои асосии тарбияи маънавию ахлоқии донишҷӯён – мутахассисони ояндаро бояд арзишҳои инсондӯстона, зехнӣ, иҷтимоӣ, эстетикӣ, касбӣ ташкил намоянд. Арзишҳои инсондӯстона дар фаъолияти педагогӣ аз инҳо иборатанд:

- кӯдакӣ ҳамчун давраи беназири инкишофи инсон, ки ба дарки олами атроф нигаронида шудааст;

- кӯдак ҳамчун объект ва субъекти таъсири педагогӣ;

- нотакрорӣ фардияти шахс, ки ягонагии ҳар як фарди алоҳидаро дар ҳама шаклҳои фаъолият эътироф мекунад;

- инкишофи кӯдак, ки маҳсулнокии тамоми фаъолиятҳоро муайян мекунад.

Арзишҳои зеҳнӣ инҳоро дар бар мегиранд:

— донишҷӯи асосӣ касб, ҳақиқат, қобилияти тафаккури кордонӣ, дарёфт кардани ахбороти муҳим. Донишҷӯи анъана ва расму оин, оила, корпоратсияи касбӣ ва ғайра арзишҳои муҳимми иҷтимоии омӯзгорони оянда мебошанд, дар ҳоле ки зебӣ, санъат, қобилияти дарки зебӣ дар ҳама чиз зухуроти хоси мавҷудияти арзишҳои эстетикӣ мегардад.

Қабули арзишҳои инсондӯстонаи фаъолияти касбӣ имкон медиҳад, ки минбаъд дар бораи ташаккули хислатҳои аз ҷиҳати касбӣ муҳимми шахсияти тарбиятгари оянда сухан гӯем: муҳаббат ба шогирдон, қабул ва дарки мавқеи ҳар як кӯдак, эҳсосот, ҳамдардӣ, қобилияти ҳамдардӣ ва майлу хоҳиши сахмгузорӣ, усулҳои педагогӣ, масъулият барои ҳаёт ва саломатӣ, муҳаббат ба ҳаёт ва ғайра.

Доштани арзишҳои касбӣ, аз қабилӣ сулҳ, масъулият, имон, озодӣ, шафқат, одоб, вафодорӣ, ватандӯстӣ, шукрона, адолат, инсондӯстӣ, покқивҷдонӣ, меҳрубонӣ ва ғайра имкон медиҳад, ки омӯзгорони оянда тактикаи муайяни рафтору кирдор ва муносибатҳои худро бо донишҷӯён, вазифаи касбии худро дар сатҳи баланд иҷро намоянд.

Дар асоси таҳлили адабиёти оид ба ахлоқ, психология, фалсафа ҳиссиёти ахлоқии зеринро муайян кардан мумкин аст:

Шарм, ин тарси аз даст додани эҳтиром дар пеши назари касонест, ки шахс шаъну эътибори худро аз даст додааст.

Миннатдорӣ, ҳисси миннатдорӣ ба касе барои меҳрубонӣ, таваҷҷуҳ ё хидмате мебошад.

Уҳдадорӣ, ин ҳисси масъулияти маънавӣ барои рафтори худ дар назди одамони атроф, чамбӯиат мебошад.

Имон, эҳсосест, ки бо олами маънавии шахс зич алоқамандбуда, дар асоси маълумоти муайян дар бораи ашӯ ба вучуд меояд, дар ғояҳо ё тасвирҳо ифода ёфта, бо зухури эътимод ва як қатор эҳсосоти дигар ҳамроҳӣ мекунад ва ҳамчун ангега, танзим ва дастур барои фаъолияти инсон хизмат мекунад.

Эҳтиром, мавқеи як шахс нисбат ба шахси дигар, эътирофи шаъну эътибори шахс мебошад.

Адолат, муносибати бегаразона, ҳақиқӣ ба касе ё чизест.

Ҳамдардӣ - ҳамдардӣ ва шарикӣ ба ранҷу азоби касе, ки аз ғаму андӯх, бадбахтии шахси дигар зухур намудааст.

Ташаккули иродаи ахлоқӣ муқоламаи инсонро бо умқи ботинии рӯҳи ӯ дар бар гирифта, ӯро ба некӣ ва беҳбудӣ раҳнамоӣ мекунад, боиси муқовимат ба бадӣ ва зоҳиршавии сабру таҳаммул мегардад, ки барои баргараф намудани мушкилиҳо мусоидат намуда, инчунин, ба васвасаҳо муқовимат мекунад.

Дар «Луғати забони русӣ»-и С.И.Ожегов ахлоқ, аз як тараф, «қоидаҳои муайянкунандаи рафтор» бошад, аз тарафи дигар, ҳамчун «сифатҳои маънавӣ ва рӯҳонӣ барои инсон дар ҷомеа зарур» шарҳ дода шудааст [7].

Бояд зикр намуд, ки тарбияи ахлоқии донишҷӯён чун қисми таркибии масъалаи тарбия баррасӣ ва арзёбӣ мегардад, ки ҳадафи ниҳонии он ташаккули шахси дорои маърифати баланд, аз ҷумла сифатҳои баланди ахлоқӣ мебошад.

Муҳимии масъалаи тарбияи маънавии аҳли ҷомеа, аз ҷумла ҷавонону донишҷӯён, на танҳо бо талаботи дохилии рушди ҷомеа, балки бо муносибатҳои беруна ва, қабл аз ҳама, бо густаришу таҳкими робитаҳои иқтисодӣ, илмӣ ва фарҳангӣ миёни кишварҳо муайян карда мешавад, ки дар ин росто донишҷӯи забонҳои хориҷӣ (англисӣ) нақши муҳим бозӣ мекунад.

Моҳияти тарбияи ахлоқии донишҷӯён иборат аз ташаккули дарку эҳсоси ахлоқӣ, малака, одат ва рафтори нек дар онҳо мебошад. Дар низомии тарбияи ахлоқӣ тамоми ин ҷузъҳо якҷо мешаванд.

Инкишофи ахлоқии шахсияти донишҷӯ дар фаъолият ҷараён мегардад, чунки ҳар гуна фаъолият самтгирии ахлоқӣ дорад. Дар ҷараёни фаъолият донишҷӯён ба робитаҳои ахлоқӣ ворид мешаванд, ки ба асоси меъёрҳо ва талаботи мавҷудаи ахлоқӣ бунёд ёфта, бо усулҳои ахлоқӣ танзим мешаванд. Омӯзгорон зимни тарбияи донишҷӯён, онҳоро меомӯзонанд, ки

фурутан, содик, масъулиятшинос, ватандӯст, меҳнатдӯст ва дар муносибат бо одамон меҳрубон бошанд.

Ҳадаф ва вазифаи ниҳии тарбияи ахлоқии омӯзгорони оянда дар ҳар кадоми онҳо ташаккул додани мавқеи фаъоли ҷамъиятӣ мебошад. Тамоми вазифаҳои тарбияи ахлоқии ҷавонони донишҷӯ дар ягонагии наздик ҳаллу фасл мешаванд.

Имрӯз дар назди низоми маорифи Ҷумҳурии Тоҷикистон вазифаҳои хеле муҳим истодаанд: яъне баланд бардоштани сифати таълиму тарбия, ба таври бунёдӣ беҳтар кардани тарбияи ахлоқӣ, мунтазам дар донишҷӯён ташаккул додани малакаи Ҳимоя кардан аз эътиқоди ахлоқии худ ва ғ.

Ҳар як фанни таълим дар муассисаҳои таълимӣ, аз ҷумла таҳсилоти миёнаи касбӣ дар ҳалли вазифаҳои гузошташудаи наздаш нақши муайяне бозӣ мекунад ва аз ҷумла, забони хоричӣ низ.

Ҳаллу фасли вазифаҳои амалӣ дар ягонагӣ бо вазифаҳои тарбиятӣ ва таълимӣ барои методикаи дарсдиҳии забонҳои хоричӣ хос аст, ки дар он ҳамзамон бо аз худ кардани забони мушаххас ва баланд бардоштани саводи лингвистии зарурӣ барои ҳар як шахси бофарҳанг, ҳамчунин, ошноии амиқтар бо арзишҳои фарҳангии кишварҳои Аврупои ғарбӣ ва дастовардҳои онҳо дар соҳаҳои гуногуни илму техника, инкишофи малакаи истифодаи адабиётӣ маълумотӣ, тарбияи ватандӯстӣ, интернационализм, меҳнатдӯстӣ ва ташаккули қобилияти кори мустакилона бо китобро низ пешбинӣ менамояд.

Тасаввуроти мо дар бораи аҳамияти забони хоричӣ дар ташаккули шахсияти донишҷӯ дар солҳои охир ба сабаби инкишофи психолингвистика, назарияи нутқ ва назарияи муошират хеле ғани гардид. Имрӯз омӯзиши забонҳои хоричӣ аз зовияи фаъолияти иртиботӣ, доштани қобилияти муошират баррасӣ карда мешавад. Ин қобилият асоси созмондиҳии истеҳсолот, афкори ҷамъиятӣ, соҳаҳои идоракунии ва хизматрасонӣ, тамоми намудҳои омӯзиш, муносибатҳои оилавӣ, санъат ва варзишро ташкил медиҳад.

Барои он ки дар машғулиятҳо муошират бо забони хоричӣ, ҳам бевосита (гапзанӣ, шифоҳӣ), ҳам бавосита (хондан, хаттӣ) омӯзонидани шавад, бояд ба қадри имкон муоширати дарсӣ бо ғайридарсӣ наздик карда шавад, яъне муоширати дарсӣ бояд ҳаваснок, ихтиёрӣ, ҷолиб ва мустакилона гардад. Омӯзонидани муошират ба асоси малакаи, ки ба қадри кофӣ коркард шудааст ва бо истифода аз машқҳо (тақлидӣ, сахнавӣ ва ғайра) имконпазир аст. Ин кори заҳматталаб буда, вақту фурсати зиёдро талаб мекунад. Вазифаи мактаби олий аз он иборат аст, ки мураттаб ва ба таври систематикӣ самти иртиботиро дар тамоми марҳалаҳои таълим бо роҳи ҳалли вазифаҳои мушаххаси иртиботӣ амалӣ созад. Омӯзгори забони англисӣ бояд чунин супоришҳоро таҳия намояд, ки онҳо амали иртиботиро дар он соҳаҳо, ки донишҷӯ метавонад дар коллечҳо ва берун аз ҳудуди он ба қор барад, таъмин намоянд. Ҳангоми муошират ба забони хоричӣ мушаххас сохтани доираи супоришҳои иртиботӣ барои ҳар як марҳалаи омӯзиш хеле муҳим аст.

Дар айни замон, бояд вазифаи муошират дар ҷараёни фаъолияти муштарақ, монанди мубодилаи иттилоот, ҳавасмандкунии мутақобила, назорат бар танзими амал, ҳамчунин, вазифаи муоширатӣ вобаста ба шинохти якдигари одамон, ташаккул ва рушди муносибатҳои байни шахсиятҳо дар назар гирифта шавад. Амалисозии ин вазифаи муошират дар ҷараёни таълим бояд аҳамияти амалии муошират, қобилияти аз худ кардани нутқро таъмин намояд, ба ибораи дигар, бояд ба ин савол ҷавоб дода шавад: зимни омӯзонидани муошират чӣ қор бояд кард?

Ҷанбаи дигари ин савол – дар шароити мактаби олиии педагогӣ чӣ қор метавон кард, яъне муошират бояд бо назардошти нақшаи таълимии мактаби олий, ҳаҷм ва характери маводи забонии ошно барои донишҷӯён ва таҷрибаи муоширати онҳо бо забони модарӣ баррасӣ карда шавад.

Дар ҳаллу фасли ин вазифаҳо истифодаи дурусти ҳолати таълимӣ – нутқӣ нақши муҳим бозӣ мекунад. **Ҳолати таълимӣ – нутқӣ** чунин намунаи таълимии ҳолати нутқӣ мебошад, ки муоширати берун аз дарсиро ифода менамояд. Ҳанӯз дар соли 1968 маҷаллаи "Иностранные языки в школе" вазифае гузошта буд, то муайян карда шавад, ки «омӯзанда бояд дар қор ҳолат қорор дода шавад, то ин ки вай фикр кунад ва табиист, ки меҳост нутқи вай бо воситаҳои забонии азхудкардааш қорилан таъмин шудааст». [5]

Таъини солҳои гузашта бисёр тадқиқоте анҷом гирифт, ки дар онҳо аз ин ё он мавқеъи проблемаҳои вобаста ба истифодаи ҳолат дар раванди таълим мавриди баррасӣ қорор гирифтааст. [4; 5-10]

Машқҳои ҳолатӣ – самтгиришуда дар таҷрибаи дарсдиҳӣ ҷойгоҳи муайянро ишғол мекунанд.

Аммо талаботи ҷиддӣ ба баррасии комил ва глобалии проблемаҳои вобаста ба истифодаи ҳолати таълимӣ – нутқӣ дар раванди дарс ва ба баррасии систематикӣ тамоми ҷанбаҳои ин проблема эҳсос карда мешавад, ки натиҷаи он метавонист тавсияҳои алгоритмӣ барои омӯзгор дар пайванд бо чунин муқаррароте бошад, ки ба омӯзгор имконияти муस्ताқилона идора кардани раванди омӯзишро бо кумаки ҳолати таълимӣ – нутқӣ медиҳад. Тақвияти самтгирии иртиботӣ омӯзиши хонишро низ талаб менамояд.

Барои ҳама маълум аст, ки мазмуни тарбияи ахлоқӣ дар муассисаҳои таҳсилоти миёнаи касбӣ ба ташаккули сифатҳои ахлоқии баланд дар донишҷӯён равона шудааст.

Зимни тарбияи ахлоқии донишҷӯён ба нуктаҳои гунгун таваҷҷуҳ зоҳир карда мешавад. Аз ҷумла дар муассисаҳои таҳсилоти миёнаи касбии самти педагогӣ дар ҷараёни таълим бо нуктаҳои зерин муайян карда мешавад: а) талаботи ҷомеаи мо ба мутахассисони дорои идея ва ахлоқи баланди соҳаи маориф; б) тарбияи насли ҷавон дар рӯҳияи замон ва арзишҳои умуминсонӣ.

Маврид ба зикр аст, ки тайи солҳои охир ба сабаби барқарории робитаҳои иқтисодӣ ва фарҳангӣ бо мамлакатҳои хориҷӣ талабот ба донишҷӯён ба забони хориҷӣ, қабл аз ҳама забони англисӣ, рӯ ба афзудан дорад. Ошноии донишҷӯён бо ҳаёти фарҳангӣ ва иқтисодии кишваре, ки забонаш омӯхта мешавад, ба тарбияи ватандӯстӣ, интернатсионализм, тақомули маънавӣ – ахлоқии шахсият мусоидат мекунанд. Диплом дар бораи дараҷаи таҳсилот (таҳсилоти олии миёнаи касбӣ) то андозаи муайян дониши шахсро ифода менамояд, аммо наметавонад муайянкунандаи сатҳи сифатҳои ахлоқии хатмкунанда бошад. Аз ин ҷо вазифаи тақмили низомии тарбияи ахлоқӣ дар муассисаҳои таҳсилоти олии миёнаи касбӣ, инчунин, идоракунии тамоми маҷмуи тадбирҳои таълимӣ дар муассисаҳои таълимӣ ва берун аз дарс ташаккул меёбанд. Тавре ки муҳаққиқи русиягӣ Л.М. Архангелский қайд намудааст, «Самаранокии тарбияи ахлоқӣ аз дурустии тамоми ҳалқаҳои бавучудоварандаи омилҳои объективӣ ва фазои иҷтимоии шахсият вобастагии муस्ताқим дорад». [1, 22]

АДАБИЁТ

1. Архангельский, Л.М. Моральные качества личности и основные аспекты их изучения / Под ред. Л.М.Архангельского. -М.: ИФ АН СССР, 1980. –С.22.
2. Асмус, В. Ф. Античная философия. М.: Высшая школа, 1999. 546 с.
3. Бодалев, А.А., Рыбалко, Е.Ф., Ананьев, Б.Г. Первооткрыватель и исследователь сложнейших проблем психологии // Психологический журнал. 1997. № 6. С. 16-23.
4. Иванов, В.Г. Актуальные проблемы теории и практики нравственного воспитания студентов. - Л., 1978. - С. 12.
5. Леонтьев, А.А. Внеязыковая обусловленность речевого акта и некоторые вопросы обучения иностранным языкам // Иностранные языки в школе. – 1968. -№ 2.
6. Лутфуллоев, М. Инсон ва тарбия. - Душанбе, 2008. – 320 с.
7. Ожегов, С.И. Словарь русского языка. М.: Русский язык, 1991. 816 с.
8. Талбаков, К.Ч. Единство идейно-политического и нравственного воспитания студентов при обучении иностранному языку. -Куляб: КГПИ им. Рудаки, 1991. - 21 с.

СОВРЕМЕННЫЕ ПОДХОДЫ К РАЗВИТИЮ ВЫСШЕГО ОБРАЗОВАНИЯ В ТАДЖИКИСТАНЕ

ТОШМАТОВ Раҳмиддин – старший преподаватель Институт физического воспитания Таджикистана им. С. Рахимова, г. Душанбе ул. Лучоб, 53, **E-mail:** rahmidintoshmatov7@gmail.com, **тел.:** (+992) 93 777 10 84

Статья рассматривает современные подходы к развитию системы высшего образования в Таджикистане. В условиях быстро меняющегося образовательного и экономического окружения, страны все более осознают важность качественного высшего образования для устойчивого социального и экономического развития. Авторы анализируют текущее состояние высшего образования в Таджикистане и обсуждают ключевые вызовы, стоящие перед системой образования.

Статья также подробно рассматривает современные методы и стратегии, применяемые в Таджикистане для повышения качества образования и доступности высшего образования. Это включает в себя внедрение информационных технологий, разработку качественных образовательных программ, укрепление международных академических связей и улучшение системы оценки студентов.

Ключевые слова: высшее образование, Таджикистан, развитие образования, современные подходы, качество образования, образовательные технологии, международное партнёрства, исследовательская база, стратегия развития, студенты.

РАВИШҶОИ ЗАМОНАВИИ РУШДИ ТАҲСИЛОТИ ОЛӢ ДАР ТОҶИКИСТОН

ТОШМАТОВ Раҳмиддин – омӯзгори калони Донишқадаи тарбияи ҷисмонии Тоҷикистон ба номи С. Раҳимов, ш. Душанбе, к. Лучоб, **E-mail:** rahmidintoshmatov7@gmail.com, **тел.:** (+992) 93 777 10 84

Дар мақола равишҳои муосири рушди низоми таҳсилоти олии Тоҷикистон баррасӣ шудааст. Дар муҳити зудтағйирёбандаи таълимӣ ва иқтисодӣ, кишварҳо аҳамияти таҳсилоти олии босифатро барои рушди устувори иҷтимоӣ ва иқтисодӣ ҳарчи бештар дарк мекунанд. Муаллиф вазъи имрӯзаи таҳсилоти олии Тоҷикистонро таҳлил намуда, мушкилоти асосиро, ки дар назди системаи маориф истодаанд, муҳокима мекунад.

Дар мақола, инчунин, усулҳо ва стратегияҳои муосири дар Тоҷикистон истифодашаванда барои баланд бардоштани сифати таҳсилот ва дастрасии таҳсилоти олӣ ба таври муфассал баррасӣ шудааст. Аз ҷумла, ҷорӣ намудани технологияҳои иттилоотӣ, таҳияи барномаҳои босифати таълимӣ, таҳкими робитаҳои байналмилалӣ академӣ ва тақмили низоми арзёбии донишҷӯён таҳиқ шудааст.

Возеаҳои асосӣ: таҳсилоти олӣ, Тоҷикистон, рушди маориф, равишҳои муосир, сифати таҳсилот, технологияҳои таълимӣ, шарикҳои байналмилалӣ, заминаи тадқиқотӣ, стратегияи рушд, донишҷӯён.

MODERN APPROACHES TO THE DEVELOPMENT OF HIGHER EDUCATION IN TAJIKISTAN

TOSHMATOV Rakhmiddin – Senior teacher Tajik Institute of Physical Culture named after Sayidmumin Rakhimov, senior teacher, Dushanbe st. Luchob, 53. **E-mail:** rahmidintoshmatov7@gmail.com, **phone:** (+992) 93 777 10 84

The article discusses modern approaches to the development of the higher education system of Tajikistan. In a rapidly changing educational and economic environment, countries are increasingly realizing the importance of quality higher education for sustainable social and economic development. The author analyzes the current state of higher education in Tajikistan and discusses the main problems facing the education system. The article also discusses in detail the modern methods and strategies used in Tajikistan to improve the quality of education and access to higher education. In particular, the introduction of information technologies, the development of high-quality educational programs, the strengthening of international academic relations and the improvement of the student assessment system were studied.

Keywords: Higher education, Tajikistan, education development, modern approaches, quality of education, educational technologies, international partnerships, research base, development strategy, students.

В мире происходят быстрые изменения в области высшего образования, связанные с развитием информационных технологий, мобильности студентов и их потребностей, а также с изменением требований к навыкам выпускников.

Как отмечается в Национальной стратегии развития Республики Таджикистан приоритетным считается совершенствование теоретико-методических основ становления, функционирования и развития социальной инфраструктуры учреждений высшего профессионального образования в условиях реализации Национальной стратегии развития Республики Таджикистан на период до 2030 года [4].

Важно отметить, что актуальность этой темы может меняться со временем, и она может быть связана с различными вызовами и возможностями. Поэтому проведение исследований и обсуждение современных подходов к развитию высшего образования в Таджикистане остается важным аспектом образовательной и социальной политики страны.

Важное значение в государственной политике образования Республики Таджикистан приобретают принципы, основанные на социальных целях, приоритетными среди которых являются социальная справедливость и социальные гарантии. образование в качестве процесса – способ передачи человеку культурного наследия общества [2.].

Принципы, основанные на социальных целях, с акцентом на социальной справедливости и социальных гарантиях, играют важную роль в государственной политике образования в Республике Таджикистан. Эти принципы отражают важность образования как процесса, который способствует передаче человеку культурного наследия общества. Давайте подробнее рассмотрим, как эти принципы влияют на систему образования Таджикистана:

Социальная справедливость: Включение принципа социальной справедливости в политику образования означает, что государство стремится обеспечить равные образовательные возможности для всех граждан, независимо от их социального, экономического или этнического статуса. Это может включать в себя разработку программ и мероприятий, направленных на уменьшение образовательных неравенств.

Гарантирование доступности и качества образования для всех граждан является ключевым аспектом образовательной политики. Это может включать в себя финансовую поддержку для семей с низким доходом, обеспечение доступа к бесплатному образованию на всех уровнях, а также создание механизмов для оценки и улучшения качества образования.

Образование играет важную роль в передаче культурного наследия общества следующим поколениям. Это может включать в себя включение в учебные программы элементов местной культуры, истории и традиций, а также поощрение исследования и сохранения культурных ценностей.

Образование также может служить средством для социальной адаптации и гражданского воспитания. Это включает в себя обучение гражданских ценностей, навыков межличностного взаимодействия и участия в общественной жизни.

В целом, принципы социальной справедливости и социальных гарантий в контексте образования в Республике Таджикистан подчеркивают важность обеспечения равных возможностей для всех граждан и передачи культурного наследия общества через образовательные процессы.

В Таджикистане существует ряд современных подходов к развитию высшего образования, которые направлены на повышение качества образования, улучшение доступности и обновление учебных программ. Рассмотрим ряд современных подходов к развитию высшего образования в Республике Таджикистан.

1. Развитие современной инфраструктуры: В последние годы в Таджикистане активно строится и модернизируется инфраструктура высших учебных заведений. Новые здания, современные аудитории с оборудованием для проведения практических занятий, лаборатории, библиотеки и компьютерные классы создают лучшие условия для студентов.

Развитие электронного обучения: Генеральный директор ЮНЕСКО Ирина Бокова в своем выступлении на Всемирном форуме по образованию подчеркнула, что «технологии могут служить мощным инструментом для образования – при этом они должны быть грамотно «встроены» в учебный процесс и сопровождаться новыми моделями обучения» [1].

В Таджикистане все больше внедряется система электронного обучения. Университеты создают электронные платформы, на которых студенты могут получать доступ к лекциям, учебным материалам, заданиям и общаться с преподавателями и сокурсниками. Это позволяет расширить границы образования и обеспечить гибкость в обучении.

Целью перехода на цифровое образование является достижение нового качества образования посредством внедрения информационно-коммуникационной технологии (ИКТ) в образовательных учреждениях, изменения форм и методов обучения, обеспечения качества и

мобильности образовательных услуг, повышения признания национальной системы образования и увеличения экспорта образовательных услуг и т.д. [5]».

Развитие современной инфраструктуры играет важную роль в развитии высшего образования. Она обеспечивает условия для комфортного и эффективного обучения, исследования и развития научного потенциала.

Один из ключевых аспектов развития инфраструктуры высшего образования - это создание и модернизация учебно-лабораторных помещений и оборудования. Современные лаборатории должны быть оснащены передовым оборудованием, соответствующим последним технологическим требованиям. Это позволяет студентам получать практические навыки работы с новейшими технологиями и обеспечивает исследовательскую активность преподавателей.

▪ Важным аспектом современной инфраструктуры высшего образования является развитие информационно-коммуникационных технологий. Наличие современных компьютерных классов, доступ к высокоскоростным интернет-соединениям, электронным библиотекам и онлайн-ресурсам позволяет студентам эффективно получать знания и дополнительные материалы для самостоятельного изучения, совершенствование программно-методического обеспечения учебного процесса [3]. Также это создает возможности для проведения онлайн-курсов и вебинаров, что дает студентам возможность обучаться на удалении и получать доступ к качественному образованию вне зависимости от местоположения.

Также важно развитие общей инфраструктуры высшего образования, такой как библиотеки, столовые, общежития и спортивные сооружения. Они создают условия для комфортного проживания и учебы студентов, а также способствуют социализации и общению между студентами.

Развитие физической инфраструктуры также включает в себя поддержку студенческой жизни. Кампусы высших учебных заведений должны предлагать разнообразные возможности для социальной, культурной и спортивной деятельности. Наличие студенческих клубов, спортивных команд, мероприятий и фестивалей способствует развитию личности студентов и создает благоприятную, особую атмосферу обучения.

Таким образом, развитие современной инфраструктуры является важной составляющей развития высшего образования. Она обеспечивает необходимые условия для получения качественного образования, исследовательской деятельности и развития студентов.

2. Повышение квалификации преподавателей: Министерство образования Таджикистана активно поддерживает программы повышения квалификации для преподавателей высших учебных заведений. Целью этих программ является обновление знаний преподавателей, ознакомление с новыми методиками обучения и применение передовых практик в образовательном процессе.

Повышение квалификации преподавателей играет важную роль в развитии высшего образования. Вот несколько основных способов, которыми повышение квалификации может влиять на развитие высшего образования:

- улучшение качества образования: Повышение квалификации позволяет преподавателям получить новые знания, навыки и современные методики преподавания, что помогает им обеспечить более качественное обучение студентов. Обновленные знания и умения преподавателей могут повысить актуальность и релевантность предлагаемых программ;

- инновации в образовании: Повышение квалификации предоставляет преподавателям возможность изучить и внедрить новые технологии и методики обучения. Это может включать использование интерактивных методов, онлайн-обучения, использование современных образовательных материалов и технологий информационного обмена. Эти инновации способны сделать образовательный процесс более увлекательным и эффективным;

- развитие исследований: Квалифицированные преподаватели могут стать мотивацией для студентов, провоцируя их научно-исследовательскую активность. Повышение квалификации преподавателей позволяет им иметь доступ к новым знаниям и методологии, что ведет к увеличению научных исследований и публикаций. Это важно для развития научного потенциала высшего образования;

- улучшение репутации университета: Когда преподаватели обладают высокой квалификацией, это способствует улучшению репутации университета. Высшее образование

является конкурентной отраслью, и привлечение студентов, спонсоров и сотрудников зависит от репутации учебного заведения. Квалифицированные преподаватели помогают повысить уровень образования, что содействует развитию университета и его привлекательности для всех заинтересованных сторон;

- актуализация учебных программ: Повышение квалификации преподавателей помогает им быть в курсе современных требований и тенденций в различных отраслях знания. Это важно для того, чтобы учебные программы отражали актуальные потребности рынка труда и обеспечивали выпускников необходимыми знаниями и навыками. Под руководством квалифицированных преподавателей, обучение может быть адаптированным к требованиям современных технологий и индустрии.

Таким образом, повышение квалификации преподавателей является необходимым условием для развития высшего образования. Оно помогает улучшить качество образования, стимулирует научно-исследовательскую активность, повышает

3. Сотрудничество с зарубежными университетами: В Таджикистане все больше университетов устанавливают партнерство и сотрудничают с зарубежными университетами и исследовательскими центрами. Это позволяет студентам и преподавателям обмениваться знаниями и опытом, участвовать в международных научно-исследовательских проектах и программах обмена.

Сотрудничество с зарубежными университетами имеет ряд значительных влияний на развитие высшего образования. Вот некоторые из них:

- расширение доступа к международным ресурсам и знаниям: сотрудничество с зарубежными университетами дает студентам и преподавателям доступ к международным базам данных, библиотекам, исследованиям и опыту, которые могут быть недоступны в их собственных университетах. Это позволяет им быть в курсе последних тенденций и разработок в своей области и расширять свои знания и навыки;

- обмен студентами и преподавателями: сотрудничество с зарубежными университетами способствует организации обменов студентами и преподавателями. Это позволяет студентам получить новый опыт обучения, познакомиться с другими культурами и стилями образования, а также расширить свои профессиональные навыки и знания. Преподаватели могут обмениваться методиками преподавания, делиться опытом и проводить совместные исследования;

- развитие международных сотрудничеств и исследовательских проектов: сотрудничество с зарубежными университетами открывает возможности для совместных исследовательских проектов и научного сотрудничества. Это способствует обмену идеями, методами и ресурсами, что может привести к новым открытиям и инновациям в различных областях;

- улучшение качества образования: сотрудничество с зарубежными университетами способствует повышению качества образования в целом. Оно позволяет университетам привлечь высококвалифицированных преподавателей и исследователей со всего мира, предлагает доступ к передовым методикам обучения и ресурсам, а также способствует обновлению учебных программ и внедрению современных подходов к образованию.

В целом, сотрудничество с зарубежными университетами является важным фактором развития высшего образования. Оно позволяет университетам быть в курсе мировых тенденций и инноваций, расширять знания и опыт своих студентов и преподавателей, а также развивать международные исследования и сотрудничество.

4. Разработка актуальных учебных программ: Университеты Таджикистана активно работают над обновлением учебных программ в соответствии с требованиями современного рынка труда и мировыми тенденциями. Вводятся новые специальности, обновляются учебные планы, добавляются практические занятия и стажировки, чтобы студенты могли получить актуальные навыки и знания, необходимые для успешной карьеры.

Актуальные учебные программы играют важную роль в развитии высшего образования, поскольку они формируют содержание и структуру образовательного процесса. Влияние этих программ можно рассмотреть по следующим аспектам:

- актуальность знаний: Современные учебные программы включают в себя новейшие достижения науки, технологий и культуры. Они ориентированы на актуальные требования рынка труда и обеспечивают студентам учебный материал, который является релевантным и полезным в профессиональной деятельности;

- гибкость и индивидуализация: Современные учебные программы предоставляют студентам возможность выбора из широкого спектра дисциплин и предлагают гибкую систему курсов. Это позволяет адаптировать учебный процесс к индивидуальным потребностям и интересам студента;

- Новые учебные программы обычно предлагают междисциплинарный подход к обучению. Это означает, что студенты изучают не только предметы, относящиеся непосредственно к основной специальности, но и дополнительные дисциплины, которые помогают расширить их общую базу знаний;

- профессиональная подготовка учебные программы обеспечивают студентам не только теоретические знания, но и практические навыки, необходимые для успешной работы в выбранной области. Часто в программы включаются профессиональные стажировки, практические занятия и проекты, чтобы помочь студентам применить полученные знания на практике;

- Современное образование стремится к глобальному измерению, учитывая культурные, социальные и экономические различия.

Современные учебные программы способствуют развитию межкультурных компетенций и предлагают возможности для интернационализации образования, например, через обмены студентами и учебные программы за границей;

- развитие критического мышления: Новые учебные программы обычно ориентированы на развитие критического мышления студентов. Они поощряют анализ, оценку, синтез и применение знаний в различных контекстах, что способствует развитию интеллектуальной гибкости и адаптивности.

В целом, современные учебные программы играют важную роль в развитии высшего образования, обеспечивая студентам современные знания, практические навыки, адаптивность и глобальное мышление. Они способствуют подготовке выпускников, которые готовы к решению сложных задач и успешной карьере в современном мире.

Таким образом, все эти подходы содействуют развитию высшего образования в Таджикистане, повышению его качества и улучшению доступности для всех слоев населения.

ЛИТЕРАТУРА

1. Бадарча, Д. Информационные и коммуникационные технологии в образовании: монография / Под редакцией: Бадарча Дендева – М.: ИИТО ЮНЕСКО, 2013. – 320 стр.
2. Назаров, Дж.У. Номаи донишгоҳ учёные записки Scientific Notes №2(51) 2017 252 с
3. Тевс, Д.П., Подковырова В. Н. Использование современных информационных и коммуникационных технологий в учебном процессе: учебно-методическое пособие / Авторы-составители: Д.П. Тевс, В. Н. Подковырова, Е. И. Апольских, М. В, Афолина. – Барнаул: БГПУ, 2006
4. Национальная стратегия развития Республики Таджикистан на период до 2030 года.-Душанбе 2016г. 104с. <http://ef sa.tj/publications> (дата обращения: 27.10.2023). - Режим доступа: для зарегистрир. пользователей. - Текст: электронный.
5. Постановление Правительства Республики Таджикистан от 31 августа 2022 года № 439 «О Концепции перехода на цифровое образование в Республике Таджикистан на период до 2042 года <https://online.zakon.tj> (дата обращения: 27.10.2023). - Режим доступа: для зарегистрир. пользователей. - Текст: электронный.

ТДУ (УДК) -159.9
ТКБ (ББК) -88
Ҳ-88

МАСЪАЛАҲОИ ОМУӢЗИШИ ҲОЛАТҲОИ СТРЕСС ДАР ПСИХОЛОГИЯ

ҲОҶИБОЕВА Раъно Муҳсиновна – омӯзгори калони кафедраи психологияи иҷтимоӣ ва касбии Донишгоҳи давлатии Хуҷанд ба номи академик Бобоҷон Ғафуров, ш. Хуҷанд, гузаргоҳи Мавлонбеков, 1. **E-mail:** rkhochiboeva@mail.ru, **тел.:** (+992) 92 613 48 04

Мақолаи мазкур маҳз ба масъалаҳои омӯзиши ҳолатҳои стресс дар психология бахшида шудааст. Стресс ҳолати бошиддат ва дарозмуддати психикиро ифода мекунад, ки шахс хангоми дучор шудан ба сарбории зиёди эмотсионалӣ ба он гирифта мешавад. Стресс фаъолияти одамро вайрон карда, ба рафтори муқаррарии ӯ халал ворид месозад. Дар мақола муаллиф андешаронӣ намуда, таъкид кардааст, ки дар зери таъсири стресс организми инсон шиддати стрессро аз сар мегузаронад, ки ба шарофати он инсон метавонад дар як лаҳза тамоми захираҳои дохилии худро сафарбар карда, монро бартараф намояд. Дар хотимаи мақола муаллиф хеле тадқиқоти муфассал гузаронида, кӯшиш кардааст, ки таърифи қорӣ стрессро дар асоси омӯзиши назарияю амсилаҳои стресс, шароити пайдоиш ва зохиршавӣ стресс ва таъсири он ба шахсият таҳия намояд.

Возжаҳои асосӣ: психология, педагогика, ҳолатҳои психологӣ, стресс, фаъолият, шахсият, омӯзиш, вазъият, таъсир.

ПРОБЛЕМЫ ИЗУЧЕНИЯ СТРЕССОВЫХ СИТУАЦИЙ В ПСИХОЛОГИИ

ҲОҶИБОЕВА Раъно Муҳсиновна – старший преподаватель кафедры социальной и профессиональной психологии Худжандского государственного Университета им. академика Бобоҷона Ғафурова, г. Худжанд, проезд Мавлонбеков, 1. **E-mail:** rkhochiboeva@mail.ru, **тел.:** (+992) 92 613 48 04

Эта статья посвящена вопросам изучения стрессовых ситуаций в психологии. Стресс представляет собой интенсивное и длительное психическое состояние, которое человек испытывает, когда сталкивается с большой эмоциональной нагрузкой. Стресс нарушает деятельность человека и мешает его нормальному поведению. В статье автор задумался и подчеркнул, что под воздействием стресса организм человека испытывает стрессовое напряжение, благодаря которому человек в одно мгновение может мобилизовать все свои внутренние ресурсы и преодолеть препятствие. В конце статьи автор провел очень детальное исследование и попытался разработать рабочее определение стресса на основе изучения теорий и направлений стресса, условий возникновения и проявления стресса и его влияния на личность.

Ключевые слова: психология, педагогика, психологические ситуации, стресс, деятельность, личность, обучение, ситуация, влияние.

PROBLEMS OF STUDYING STRESSFUL SITUATIONS IN PSYCHOLOGY

KHODJIBOEVA Rana Mukhsinovna - applicant, Senior lecturer of the Department of Social and Professional Psychology of Khujand State University named after Academician Bobojon Gafurov, Khujand, Mavlonbekov Passage 1. **E-mail:** rkhochiboeva@mail.ru, **phone:** (+992) 92 613 48 04

This article is devoted to the study of stressful situations in psychology. Stress is an intense and prolonged mental state that a person experiences when faced with a large emotional load. Stress disrupts human activity and interferes with his normal behavior. In the article, the author reflected and emphasized that under the influence of stress, the human body experiences stress stress, thanks to which a person can mobilize all his internal resources in an instant and overcome an obstacle. At the

end of the article, the author conducted a very detailed study and tried to develop a working definition of stress based on the study of theories and directions of stress, conditions for the occurrence and manifestation of stress and its impact on personality.

Keywords: *psychology, pedagogy, psychological situations, stress, activity, personality, learning, situation, influence.*

Яке аз ҳолатоҳои маъмултариனி эмотсионалӣ дар замони муосир стресс маҳсуб меёбад. Стресс ҳолати бошиддат ва дарозмуддати психикиро ифода мекунад, ки шахс ҳангоми дучор шудан ба сарбории зиёди эмотсионалӣ ба он гирифтдор мешавад. Стресс фаъолияти одамро вайрон карда, ба рафтори муқаррарии ӯ ҳалал ворид месозад. Агар стрессҳо зуд-зуд ба амал оянд, давомдор бошанд, он гоҳ, на танҳо ба ҳолати психикӣ, балки ба саломатии ҷисмонии инсон низ таъсири манфӣ мерасонанд. Онҳо «омилҳои хавф»-и асосии зоҳиршавӣ ва авҷ гирифтани чунин бемориҳо ба монанди бемориҳои дилу рағҳо ва бемориҳои рӯдаю меъда мебошанд.

Аз таҳқиқоти олимони бармоҷ, ки асосноккунии илмӣ мушкилоти стресс танҳо дар даҳсолаҳои охир ба амал омадааст, гарчанде файласуфон ба ин масъала ҳанӯз аз давраи қадим тавачҷух зоҳир карда буданд.

Сарфи назар аз он, ки бори аввал стресс дар осори В. Вундт, В. Ҷеймс, Р. Мэннинг ва У. Кеннон мавриди баррасӣ қарор гирифтааст, ҳамчун асосгузори назарияи стресс психологҳои канадагӣ Ханс Селйе шинохта шудааст. Моҳи июли соли 1936 дар маҷлаи англисии «Nature» мақуби ӯ ба редакция бо номи «синдромҳои зерӣ таъсири омилҳои гуногуни зараровар ба амал омада» ба ҷоп расид, ки дар он оид ба ақсуламалҳои муқаррарии организм ба таъсири омилҳои гуногуни дардовар маълумот дода шудааст.

Ба ақидаи Ҳ.Селйе стресс (синдромҳои умумии мутобиқшавӣ) ақсуламали ғайримуқаррарии организм дар ҷавоб ба ҳама гуна таъсироти манфӣ мебошад. Ба таври дигар гуем, ин маҷмуи дигаргуниҳои мебошад, ки дар бадан ҳангоми дучор омадан ба хатар пайдо мешавад: дараҷаи адреналин дар хун якбора меафзояд, фишори хун баланд мешавад, набз тез мешавад, рағҳои хунгард васеъ мешаванд, шиддатнокии фаъолияти майна ва мушакҳо меафзояд, эҳсоси гуруснагӣ паҳш карда мешавад ва қариб 1400 тағйироти психологӣ дигар ба амал меояд. Ба ин маъно, стресс ҳамчун як дастгоҳи бақои ҳаёт вучуд дорад. Вобаста ба шиддати зоҳиршавиаш, стресс метавонад ба фаъолияти инсон ҳам таъсири мусбат ва ҳам таъсири манфӣ (то вайронкунӣ пурраи он) расонад [12].

Дар луғати энциклопедии советӣ стресс чунин тавсиф дода шудааст: “ҳолати шиддатнок, ки дар одам ё ҳайвон дар зерӣ таъсироти сахт ба амал меояд”, синдромҳои мутобиқшавӣ (синдромҳои умумии мутобиқшавӣ) бошад, ҳамчун маҷмуи ақсуламалҳои муҳофизатии инсон ё ҳайвон (асосан системаи эндокринӣ) ҳангоми стресс.

Истилоҳи "стресс" (аз англисӣ. stress - фишор, шиддат) аз соҳаи техника гирифта шудааст, ки дар он ҷо ин калима барои ифода кардани қувваи берӯнаи ба объекти физикӣ таъсиррасонанда ва бавучудоварандаи шиддатнокӣ дар он, яъне тағйироти муваққатӣ ё доимӣ дар сохтори объект, истифода мешавад. Дар физиология, психология ва тиб ин истилоҳ барои ифода кардани он ҳолати инсон истифода мешавад, ки дар ҷавоб ба таъсироти гуногуни ғайримуқаррарӣ ба амал меояд. Дар ибтидо, мафҳуми стресс дар физиология барои ифода кардани ақсуламалҳои ғайримуқаррарии бадан («синдромҳои умумии мутобиқшавӣ») дар ҷавоб ба ҳама гуна таъсироти манфӣ истифода мешуд [10].

Ҳамин тариқ, вожаи "стресс" дар тарҷума аз англисӣ маънои фишор, ташаннуч, шиддат, инчунин, таъсироти беруниро дорад, ки ин ҳолатро ба вучуд меорад. Мафҳуми «стресс» дар ҳаёти ҳаррӯзаи мо торафт устувортару васеътар ворид мегардад. Ин мафҳум бо шарофати табиб ва зистшиноси канадагӣ Ҳ. Селйе, ки соли 1936 ба ақсуламали маҳсули организм ба ҳама гуна таъсирот тавачҷух зоҳир намуд, ба гардиши илмӣ ворид карда шуд.

Мавриди қайд аст, ки олими канадагӣ Ҳ.Селйе, ки мафҳуми стрессро ба физиология ворид намудааст, ин истилохро нисбат ба фаҳмиши техникаи он ба маънои муқобил истифода кардааст. Ӯ шароитҳои таъсиршон тобиши осебавар доштаро стрессорҳо ва ҳолати дар ин шароит дар ҳайвонот бавучудояндаро стрессҳо, яъне воқуниш ба таъсироти берӯна номида аст.

Х. Селйе соли 1936 назарияи стрессро пешниҳод карда бошад ҳам, муаррифии мукамалтару инкишофи он дар асарҳои минбаъдаи муаллиф (1956, 1974, 1979, 1980) инъикос ёфтааст.

Дар назарияи Х. Селйе, ки ҳудаш онро «синдроми умумии мутобиқшавӣ» номидааст, стресс ҳамчун ақсуламали физиологӣ ба омилҳои физикӣ, химиявӣ ва органикӣ баррасӣ мешавад [12].

Дар ин назария, стресс ҳамчун воқуниши ғайримуқаррари бадан ба ҳама гуна таъсирот баррасӣ мешавад, ки маъноӣ хос ва махсусияти худро дорад.

Хусусияти асосии ин концепсияи стрессро тавсиф намуда, Л. А. Китаев-Смик қайд мекунад, ки объекти таҳқиқоти Х. Селйе, яъне симптомҳои ғайрихоси мутобиқшавии стресс мафҳуми нисбӣ аст. Онҳоро танҳо тавассути ҷудо кардани аломатҳои монанд аз маҷмӯи аломатҳои мутобиқшавӣ "дидан" мумкин аст [7].

Дар адабиёти муосири илмӣ мафҳуми «стресс» камаш ба се маъно истифода мешавад. Аввалан, мафҳуми стрессро метавон ҳамчун шиддат ё ҳаяҷон дар зери таъсири ҳама гуна ангеаҳои беруна ё ҳодиса маънидод кард. Айни замон ин ангеа ва ҳодисаҳои бештар "стрессор", яъне "омилҳои стресс" меноманд. Сониян, стресс метавонад ба ақсуламали субъективӣ дохил шавад ва ба ин маъно ҳолати ботинии психикӣ шиддат ва ҳаяҷонро инъикос мекунад. Ин ҳолат ҳамчун эмотсия, ақсуламали муҳофизатӣ ва раванди мубориза бо ҳолати дар ҳуди шахс рӯйдиханда шарҳ дода мешавад. Чунин равандҳо метавонанд ба рушд ва такмили системаҳои функционалӣ мусоидат кунанд, инчунин, боиси пайдошавии шиддати психикӣ гарданд. Ниҳоят, сеюм, стресс метавонад ақсуламали физиологӣ бадан ба талабот ё таъсироти осебовар бошад. Вазифаи ин ақсуламалҳои ҷисмонӣ дастгирии амалҳои рафторӣ ва протсессҳои психикӣ барои бартараф кардани ин ҳолат аст (Вабит А., 1990; Бодров В.А., 1995) [2].

Дар психология мафҳуми стресс аз нуқтаи назари гуногун баррасӣ мешавад. Стресс – ин ақсуламали ғайримуқаррари (умумӣ)-и организм ба таъсирот (ҷисмонӣ ё психологӣ) мебошад, ки худтанзимнамоии он, инчунин, ҳолати мувофиқи системаи асаб (ё умуман организм)-ро вайрон мекунад. Ақсуламали ғайримуқаррарӣ ҳамеша як маҷмӯи тағйироти физиологӣ организм зинда дар ҷавоб ба ҳама гуна талаботи ба он пешниҳодшуда мебошад ё худ синдроми умумии мутобиқшавӣ (ҳамин тавр, то вақте организм зинда аст, стресс вучуд дорад, стресс нест – ҳаёт нест). Падидаи ақсуламали ғайримуқаррари организмро дар ҷавоб ба таъсироти гуногуни зараровар синдроми мутобиқшавӣ ё стресс меноманд [23].

Намудҳои стрессро аз рӯи омилҳои таъсиркунанда гурӯҳбандӣ кардан мумкин аст. Стрессорҳо ин таъсироти гуногуни ногаҳонӣ мебошанд, ки ба инкишофи ҳолати функционалии нофорам, яъне стресс мебаранд [3].

а) стрессорҳои физиологӣ – сарбории аз ҳад зиёди ҷисмонӣ, ҳарорати баланд ё паст, ангеаҳои дард ва ғ.

б) стрессорҳои психологӣ – омилҳои ҳамаҷун хабаррасон амал мекунанд: таҳдид, ҳатар, сарбории ахборӣ ва ғ.

Дар асари худ К.И. Погодаев (1976) стрессро ҳамчун ҳолати шиддат ё шиддати аз ҳад зиёди равандҳои мутобиқшавии метаболикӣ майнаи сар тавсиф медиҳад. Дар ин назария инкишофи синдроми стресси эмотсионалӣ ҳамчун ақсуламали биологӣ организм ба иттилооти барои фард муҳим, асосан ҳамчун ҳолати раванди худтанзимкунии дохилиҳуҷайравии унсурҳои системаи марказии асаб муайян карда мешавад. Онҳо дар ниҳоят муайян мекунанд, ки оё рафтори мувофиқи бадан дар вазъияти стресс таъмин шуда, мутобиқшавӣ ба амал меояд ё «рахнашавӣ»-и системаи мутобиқшавии психологӣ фард ба таъсироти ахбороти стрессовар сурат мегирад [5].

Э.Фромм (1995) стрессро як навъи махсуси ҳолатҳои эмотсиогенӣ меномад, ки дар он мутобиқшавӣ ҳалалдор мегардад [11].

Муаллифони дигар ба монанди Р. Лазарус, С. Фолкман (1986) ва Л.В. Куликов (1997) стресси психологиро ҳамчун муносибати барои неқӯаҳволии шахс аҳамиятдошта бо муҳити аτροφ, ки захираҳои мавҷудаи организмро месанҷанд ва дар баъзе ҳолатҳо метавонанд онҳоро афзоиш диҳад, тавсиф медиҳанд [8]. Дар навбати худ Ч. Эверли (1965) моҳияти вазъияти стрессро аз даст додани назорат аз болои вазъият ва даст кашидан аз эътинокунӣ медонад [32].

Ю.Ч. Савенко (1985) стресси психологиро ҳамчун ҳолати монеаэҷодкунанда ба худфаълосозии шахс ба қалам медиҳад [14].

Баъзе муаллифон дар зери мафҳуми стресс, падидаеро мефаҳманд, ки дар вайроншавии рафтор то ҳадди пайдо шудани ташаннучи асабию эмотсионалӣ ифода меёбад, инчунин, баъзе ҳолатҳои мобайни, ки метавон онҳоро зоҳиршавии шиддати психикӣ манидод қард (Наенко Н.И., Овчинников О.В., 1967) [9].

Айни замон, бинобар мавҷуд набудани назарияи умумии стресс, таърифи маъмули он низ вучуд надорад. Ҳамин тариқ, бо назардошти вариантҳои гуногуни муайян қардани моҳияти стресс Н.Х. Ризви (1985) қайд кардааст:

1. Баъзан ин мафҳум ҳолати нооромиро дар организм ифода мекунад, ки бояд баратаф қарда шавад ё хоҳиш ёбад. Ба ин маъно, мафҳуми стресс аз ҳолатҳои ногувор, аз қабилӣ изтироб ё маромҳои агрессивӣ, дарди сабук ва диссонанс намефарқ дорад.

2. Стресс ҳамчун ақсуламали психикӣ ва рафторӣ ҳисобида мешавад, ки ҳолати изтироби дохилӣ ё фуру нишонидани онро ифода мекунад.

3. Стресс ҳамчун ҳодиса ё ҳолат дар муҳити ҷисмонӣ ё иҷтимоӣ муайян қарда мешавад, ки боиси андешидани чораҳо ҷиҳати дурӣ ҷустан аз агрессия, қабули қарор оид ба бартараф қардан ё дурӣ ҷустан аз вазъияти таҳдидовар мегардад. Чунин мафҳум ба монанди «стрессорҳо» ба мафҳумҳои хатар, таҳдид, фишор, низоъ, фрустратсия ва ҳолати фавқулодда шабоҳат дорад [13].

Инчунин, стресс ҳолати шахс дар шароити фавқуллода мебошад, ки дар дараҷаи физиологӣ, психологӣ ва рафторӣ зоҳир мешавад. Шароити фавқуллода ин таъсири ниҳоят шадиди муҳити беруна аст, ки дар сарҳади таҳаммулпазирӣ қарор дошта, метавонанд боиси ҳалалдоршавии мутобикшавӣ гардад. Омилҳои фавқуллода (Кузнецов А. Г.) боиси ба вучуд омадан тағйироти калон дар бадан мегарданд. Омилҳои физикӣ, физикӣ-кимиёвӣ ва иҷтимоӣ-психологиро ҷудо мекунанд [6].

Таҳлили ба ин монанди истилоҳи «стресс»-ро Л. Китаев-Смик (1983) пешниҳод намуда, қайд мекунад, ки дар адабиёти муосир ин истилоҳ ҳангоми ифодаи мафҳумҳои зерин ба назар мерасад:

1. Таъсири саҳт, нофорам ва манфӣ ба организм.

2. Ақсуламали саҳти физиологӣ ё психологӣ барои бадан номусоид ба таъсири стрессор.

3. Ақсуламали саҳти дорои навъҳои гуногун, ки барои организми инсон ҳам номусоид ва ҳам мусоид аст [7].

В. Бодров (1995) чунин мешуморад, ки фаҳмиши мувофиқтари «стресс»-ин зоҳиршавии ғайриҳоси физиологӣ ва психологӣ фаъолиятҳои мутобикшавӣ ҳангоми таъсири қавӣ ва фавқуллода ба организм мебошад [3].

Бояд гуфт, ки стресс як падидаи мураккаби сертобиш аст, ки дар соҳаҳои гуногуни ҳаёту фаъолияти инсон зоҳир мешавад. Ҳар як шахс, новобаста аз ҷинс, синну сол ва хусусиятҳои иҷтимоӣ демографияш ба стресс дучор мешавад. Ҳангоме ки мо зиндагӣ мекунем, тавассути амалисозии ин ё он рафтор бо муҳити аτροφ ё бо худ муошират мекунем, ин ё он мароми фаъолиятро амалӣ мегардонем, фаъолияти рӯзмарраи худро ба нақша мегирем ё дар бораи рӯзи гузашта фикр мекунем, ба ин ё он тарз ва ба дараҷаи гуногун ба стресс гирифтор мешавем [5].

Барои равшан қардани мафҳуми стресс Р. Лазарус (1970) ду муқаррароти асосиро пешниҳод кардааст: иштибоҳи истилоҳотӣ ва зиддиятҳоро дар муайян қардани таърифи мафҳуми «стресс» бартараф қардан мумкин аст, агар ҳангоми таҳлили стресси психологӣ на танҳо ангежа ва ақсуламалҳои стресси мушоҳидашавандаи беруна ба инобат гирифта шавад, балки баъзе протессҳои психологӣ ба стресс алоқаманд низ бояд ба эътибор гирифта шаванд (масалан, раванди баҳодихӣ ба таҳдид); ақсуламали стрессро танҳо бо дарназардошти равандҳои муҳофизатии дар натиҷаи таҳдид ба вучуд омада фаҳмидан мумкин аст, системаҳои физиологӣ ва рафторӣ воқуниш ба таҳдид бо сохтори дохилии шахсият ва нақши ӯ дар саъю кӯшиши субъект барои мубориза бо ин таҳдид алоқаманд мебошанд [8].

Дар адабиёти муосир таснифоти гуногуни стресс вучуд дорад:

1. Стресси рӯзмарра, ки ақсуламали ҷисм ба ҳодисаҳои хурду ночиз буда, дар ҳаёти ҳаррӯза ба назар мерасанд, аммо ба шахс таъсири манфӣ мерасонанд, масалан, мушқилоти доимии саломатӣ, нарасидани пул барои либос, мушқилоти пухтани хӯрок ва ғ.

2. Стресси эмотсионалӣ – ақсуламал ба зери шиддат қарор гирифтани системаи асаб.

3. Стресси касбӣ - падидаи сертобише, ки дар ақсуламалҳои психикӣ ва ҷисмӣ ба ҳолатҳои шиддатнок дар фаъолияти меҳнатии шахс ифода меёбад.

4. Стресси иттилоотӣ – ҳолате, ки дар натиҷаи сарбории иттилоотӣ ба вучуд меояд, зеро шахс наметавонад бо суръати муқаррарӣ ба он тоб оварда, қарори мувофиқ қабул кунад. Олими маъруфи рус дар соҳаи стресс ва муқовимат ба стресс, доктори илмҳои биологӣ, профессор Ю.В. Шербатих [17] аз рӯи қобилияти шахс барои таъсири расонаӣ ба стресс се намуди стрессро ҷудо мекунад: стрессҳое, ки аз мо вобаста нестанд; стрессҳое, ки мо воқеан метавонем ба онҳо таъсир расонем; стрессҳое, ки самараи ҳаёли худро мо мебошанд.

Бояд гуфт, ки муҳаққиқон ду шакли стрессро фарқ мекунад: стресси судманд – эустресс ва стресси зарарнок – дистресс. Аксар вақт, дар зери стресс ақсуламалҳоро ба таъсири манфии муҳити беруна ё омилҳои беруна мефаҳмам. Эустресс ин стресси муқаррариест, ки барои нигоҳдорӣ ва дастгирии ҳаёт хидмат мекунад («*stress*» (англ.) - фишор, шиддат); дистресс ин стресси патологӣ буда, дар аломатҳои дарднок зоҳир мешавад («*distress*» (англ.) – андӯх, бадбахтӣ, бемадорӣ, ҳастагӣ, ниёзмандӣ) [**Ошибка! Источник ссылки не найден.**].

Барои он ки стресс характери эустрессро ба худ гирад, шароитҳои муайян бояд вучуд дошта бошанд: заминаи эмотсионалии мусбат; таҷрибаи ҳалли мушкилоти ҳамсон дар гузашта ва назари нек ба оянда; дастгирии амали шахс аз ҷониби атрофиён; мавҷудияти захираҳои кофӣ барои баргараф кардани стресс. Гузариши стресс ба дистресс дар сурати мавҷуд набудани ин омилҳо ва ё дар сурати мавҷуд будани омилҳои дигари ҳам объективӣ ва ҳам субъективӣ имконпазир аст: омилҳои эмотсионалӣ-когнитивӣ: набудани иттилооти зарурӣ, пешгуи манфии вазъият, ҳисси нотавонӣ дар назди мушкилот ва ғ.; таъсири пурзӯри аз қобилияти мутобикшавии организм баргаридошта (аз лиҳози неру); давомнокии тӯлонии таъсири стресс, ки боиси тамом шудани захираи мутобикшавӣ мегардад.

Инчунин, стресс метавонад объективӣ ва субъективӣ бошад. Стресси объективӣ ҳамчун мавҷудияти вайроншавии физиологӣ ва психологӣ дар шахс фаҳмида мешавад. Стресси субъективӣ ҳамчун коҳиш ёфтани заминаи умумии психоэмотсионалӣ фаҳмида мешавад. Лозим ба ёдоварӣ аст, ки психика ва ҷисм ҷузъҳои як системаи нерӯӣ-аҳборӣ мебошанд. Агар дар ҷисм тағйирот ба амал ояд, он гоҳ ин дар ҳолати психикии одам ифода меёбад ва баръакс, тағйир ёфтани ҳолати психикӣ боиси пайдошавии дигаргуниҳо дар ҷисм мегардад.

Дар адабиёти илмӣ мафҳуми «стресси психологӣ» ё «стресси эмотсионалӣ»-ро ҷудо мекунад. Ин стресс ҳолати ба таври равшан зоҳиршавии эмотсияҳоро ҳангоми азсаргузаронии вазъиятҳои ҳаётии ихтилофнок, ки боиси яку яқбора ё ба муддати дароз маҳдуд кардани қонеъномаии талаботи иҷтимоӣ ё биологӣ мегардад, ифода мекунад.

Ба ақидаи пажӯҳишгарони рус А.Фридман, Д. Галансев ва Ю.Шербатий, «стресс ин ақсуламали давомдори силсилавӣ (психологӣ ва ҳормонӣ)-и организм ба вазъиятҳои ҳаётии мебошад, ки шахс онҳоро ҳамчун таҳдид ба некӯаҳволии худ арзёбӣ мекунад ва имконияти бо осонӣ ҳал карданашонро надорад» [16].

Бояд гуфт, ки омилҳои бавучудоварандаи стрессро «стрессорҳо» ва маҷмӯи тағйироти дар организм зери таъсири стресс баамалояндаро, синдроми умумии мутобикшавӣ меноманд.

Чи тавре ки таҳлили муфассали таҳқиқоти психологӣ одамон ва таҷрибаҳои психофизиологӣ бо ҳайвонот шаҳодат медиҳанд, ин омил ҳолати психологист, ки дар дар ҷавоб ба таъсири пайдо мешавад. Аз ин рӯ, дар баробари истилоҳи «стресси эмотсионалӣ» истилоҳи «стресси психологӣ» низ истифода мешавад.

Ҳамаи гуфтаҳои боло далели он аст, ки таҳқиқотҳо тафовути возеҳи маъногиро моҳиятиро дар байни мафҳумҳои «стресси эмотсионалӣ» ва «стресс психологӣ» тасдиқ намекунад. Гузашта аз ин, дар аксари онҳо ин мафҳумҳоро ҳамчун ҳаммаъно истифода мешаванд.

Муҳаққиқони дигар, ба монанди Л. Китаев-Смик (1983) ва Г.Н. Кассил (1983) дар зери мафҳуми стресси эмотсионалӣ доираи васеи тағйиротро дар зухуроти психологӣ ва рафторӣ мефаҳманд, ки онҳоро нишонаҳои равшан ифодаёфтаи ғайримуқаррари тағйирёбии биокимиявӣ, электрофизиологӣ ва дигар ақсуламалҳо роҳнамоӣ мекунад [8].

Ю. А. Александровский (1976) стресси эмотсионалиро бо шиддатнокии монеа ба мутобикшавии психикӣ алоқаманд мекунад ва оқибатҳои патологӣ стресси эмотсионалиро бошад бо ҳукмфаромии ин монеа [1].

Дар омӯзиши стресси психологӣ масъалаи муносибати байни эмотсия ва стресс муҳим боқӣ мемонад ва комилан равшан нест. Гумон меравад, ки ҷузъи асосӣ ва бунёдии стресси психологӣ маҳз ҳаяҷони эмотсионалӣ аст.

Эмотсияҳо яке аз шаклҳои фаъолияти психикӣ буда, на танҳо ба одамон, балки ба ҳайвонот низ хос мебошанд. Шиддати давомдори эмотсионалӣ сабаби асосии аксар

бемориҳои психосоматикӣ мебошад ва ҳолати патологияи эмотсионалӣ ҳамчун зухуроти психопатология ҳадафи амалиёти психофармакологӣ қарор мегирад (Анохин П. К., 1975) [2].

Дар таҳқиқоти илмӣ баррасӣ намудани стресс ҳамчун ҳолати махсус, ки ба дигар ҳолатҳои эмотсионалӣ (аффектҳо, ҳиссиёт, изтироб ва ғ.) наздик аст, бештар дида мешавад.

Тибқи муқаррароти адабиёти илмӣ ба сифати меъёрҳое, ки аз рӯи онҳо стрессро метавон арзёбӣ кард, на танҳо ақсуламалҳои физиологӣ, балки ҳолати психикӣ ва тағйиротро дар фаъолият низ бояд ба назар гирифт. Меъёри асосии мавҷудияти стресс дараҷаи тағйирёбии сатҳи функционалии фаъолият мебошад (Наенко Н.И., 1976 ва диг.) [9].

Стресс метавонад ҳам зери таъсири пурқуввати берӯна ва ақсуламалҳои беихтиёр ба онҳо, инчунин, ҳангоми эътироф намудани мураккабии вазъият, ноилочӣ ё душвории бузург дар ҳалли мушкилот ба вучуд ояд.

Бояд гуфт, ки тафсири мафҳуми «стресс» гуногунранг аст ва зухуроти зиёде ба он дохил мешаванд. Ҳам ҳолати муайян, ҳам раванди таъсири стрессор ба субъект ва умуман, тамоми вазъиятеро, ки дар он субъект ҳолати стресс гирифтормешавад, стресс меноманд.

Ҳамин тариқ, стресс ин ҳолати шиддатнокии организм, яъне воқуниши ғайримуқаррари организм ба талаботи ба он пешниҳодшуда (вазъияти стресс) мебошад. Дар зери таъсири стресс организм инсон шиддати стрессро аз сар мегузаронад, ки ба шарофати он инсон метавонад дар як лаҳза тамоми захираҳои дохилии худро сафарбар карда, монетро бартараф намояд. Вале чунин мешавад, ки вазъияти стресс музмин шуда мемонад ва баъд марҳалаи хасташавӣ оғоз гардида, одамро ба афсурдагии эмотсионалӣ ва бемориҳои психосоматикӣ гирифтормекунад. Бинобар ин, доништан муҳим аст, ки қадом усулҳои худтанзимкунӣ ва барқарорнамоӣ барои ба эътидол овардани ҳолати ҷисмонӣ ва психоэмотсионалии одам ёрӣ мерасонанд.

Ба чунин ҳулоса омадан мумкин аст, ки стресс ин ақсуламали организм ба ҳар як талаботи ба ӯ пешниҳодшуда мебошад: хоҳ ин як саволи ғайриҷашмдошт бошад ва хоҳ тавассути купруки ресмонӣ гузаштан аз болои дарёи пукртуғён. Ҳатто сахар, вақте ки мо аз хоб мехезем, дастгоҳи стресс ба кор шурӯъ мекунад, ки ба мо барои аз ҷой бархестан кӯмак мекунад. Стресс ба мо кӯмак мекунад, ки дар ин дунё тавассути раванди гомеостаз зинда монем. Ҳамин тавр, вақте ки дар таносуби адреналину норадреналин, серотонину атсетилхолин ва ҳормонҳои дигар тағйирот ба вучуд меояд, дар ин вақт одам ё шодӣ ё изтиробро аз сар мегузаронад. Ҳаёт доимо тағйир меёбад ва ба ин тағйирот танҳо бо ёрии стресс мутобик шудан имконпазир аст. Баъзе одамон дар ҳама гуна гардиши нави ҳаёт фаъолон амал карданро афзалтар медонанд, дигарон ҳама чизро ба дил мегиранд ва аз ин рӯ бештар азоб мекашанд, зеро механизмҳои муҳофизатии онҳо ба зохиршавии стресс имкон намедихад, ҳолати психикӣ онҳо тағйир намеёбад ва маҳз ҳамин чиз барои мутобикшавӣ зарур аст. Табиат дар мо ҳисси изтиробро ҷой дода, бо ин васила раванди зинда мондани инсонро таҳаввулотӣ гардонид. Масалан, агар шумо дар ҷангал бо хирс вохӯред, метарсаед ва табиист, ки гурехтан мехоҳед. Барои осон кардани раванди фирорнамоӣ, гомеостаз ба кор шурӯъ мекунад: сатҳи ҳормонҳои муайян афзоиш меёбад, хун ба мушакҳои пойҳо раван мешавад, он аз ковокии шикам мегузараду қувваи бештар пайдо мешавад, шумо мегурезед ва пас аз чанд вақт шумо ором мешавед.

Ҳамин тавр, таҳлили консепсияҳои асосии таълимоти стресс дар психология ба мо имкон дод, ки дар бораи номуайянии истилоҳии мафҳуми стресс ҳулоса барорем. Дар робита ба ин, мо кӯшиш кардем, ки таърифи кории стрессро дар асоси омӯзиши назарияю амсилаҳои стресс, шароити пайдоиш ва зохиршавии стресс ва таъсири он ба шахсият таҳия кунем.

АДАБИЁТ

1. Александровский, Ю.А. Познай и преодолей себя. М., 1992.
2. Апчел, В. Я. Стресс и стрессоустойчивость человека /В. Я. Апчел, В. Н. Цыган. – Спб., 1999. – 86 с.
3. Бодров, В.А. Психологический стресс: развитие и преодоление [Текст]-М.: ПЕР СЭ, 2006. – 528 с.
4. Вяткин, Б.А. Управление психологическим стрессом в спортивных соревнованиях.- М.: Физкультура и спорт, 1981. 112с.
5. Губачев, Ю.М., Иевлев, Б.В., Карвасарский, Б.Д. и др. Эмоциональный стресс в условиях нормы и патологии [Текст]:. Л.: Медицина, 1996. - 224 с. С.36

6. Дашкевич, О.В. Эмоциональная регуляция деятельности в экстремальных условиях. Автореф. дис. док. псих. наук. М., 1985.
7. Китаев, Смык Л.А. Психология стресса. М.: Наука, 1983.-115с
8. Лазарус, Л. Эмоциональный стресс. М.: 1970.-206с.
9. Наенко, Н.И. Психическая напряженность. - М.,1976.- 112 с.
10. Одинцова, М. А. Психология стресса: учебник и практикум для вузов /М. А. Одинцова, Н. Л. Захарова. – М.: Юрайт, 2018. – 299 с.
11. Селье, Г. Стресс без дистресса. - М., 1979.
12. Селье, Г. Стресс без дистресса / Г. Селье. – М.: Прогресс, 1982. – 68 с.
13. Семькин, В.В. Цветовой тест Люшера в задачах диагностики функционального состояния и работоспособности человека-оператора //Методика исследования диагностики ФС и работоспособности человека-оператора в экстремальных условиях.- М.,1987.- С. 61-71
14. Стресс жизни: Понять, противостоять и управлять им. -СПб, 1994.
15. Стресс жизни: Понять, противостоять и управлять им. -СПб, 1994.
16. Управление стрессом для делового человека. технологии управления стрессом, проверенные в корпоративных войнах, судебных баталиях и жестких переговорах / А. Фридман, Д. Галанцев, Ю. Щербатых, – М.: изд-во «добрая книга», 2018. – 512 с.
17. Щербатых, Ю. В. Психология стресса и методы коррекции / Ю. В. Щербатых. – СПб. : Питер, 2012. – 256 с.
18. Эверли, Дж. С., Розенфельд, Р. Стресс. Природа и лечение.-М., 1965.

ВЕДУЩАЯ РОЛЬ САМОСОЗНАНИЯ В ФОРМИРОВАНИИ СОЦИАЛЬНОГО ОПЫТА В ПОДРОСТКОВОМ ПЕРИОДЕ

***НАДЖМИДДИНОВА Гулнора Мирзоевна** – соискатель Института развития образования им. А. Джами Академии образования Таджикистана, г. Душанбе, ул. А. Адхамова, 11/2. **E-mail:** nadzmidinova@mail.ru., **тел.:** (+992) 93 743 39 88*

В статье рассматривается роль самосознания в формировании социального опыта в подростковом периоде, автор статьи утверждает, что самосознание играет ведущую роль в формировании социального опыта в подростковом возрасте, который является новым этапом в развитии самосознания, являясь центральным личностным новообразованием и именно для этого периода характерно развитие у подростков рефлексии.

Автор статьи, исследовав и проанализировав научные источники по выбранной по теме диссертационного исследования, делает вывод, что одной из важных проблем современной педагогики является формирование социального опыта у учащихся младшего подросткового возраста. Решение данной проблемы позволит повысить самостоятельность подростков, их успешность в социуме и воспитать уверенность в своих силах, которые всегда востребованы в обществе и в этом контексте решение проблемы развития самосознания играет важнейшую роль в формировании социального опыта в подростковом периоде и если эти возможности внеурочной деятельности по биологии будут использованы для повышения качества данного процесса.

***Ключевые слова:** самосознание, формирование, социальный опыт, подростковый период, развитие самосознания, рефлексия, современная педагогика, самостоятельность, успешность в социуме, внеурочная деятельность.*

НАҚШИ ПЕШБАРИ ХУДШИНОСӢ ДАР ТАШАККУЛИ ТАҶРИБАИ ИҶТИМОӢ ДАР ДАВРАИ НАВРАСӢ

***НАҶМИДДИНОВА Гулнора Мирзоевна** – унвонҷӯи Пажӯҳишигоҳи руидаи маориф ба номи А. Ҷомии Академияи таҳсилоти Тоҷикистон, ш. Душанбе, к. А. Адхамов, 11/2. **E-mail:** nadzmidinova@mail.ru., **тел.:** (+992) 93 743 39 88*

Дар мақола накши худоғоҳӣ дар ташаккули таҷрибаи иҷтимоӣ дар давраи наврасӣ мавриди баррасӣ қарор дода шуда, дар зимн муаллифи мақола изҳор медорад, ки худоғоҳӣ дар ташаккули

таҷрибаи иҷтимоӣ дар давраи наврасӣ, ки марҳилаи нав дар рушди ҳудогоҳӣ мебошад, як марҳилаи марказии ташаккули шахсият буда, маҳз дар ин давра рушди худбаҳодихӣ дар наврасон хос аст.

Муаллифи мақола, пас аз таҳқиқ ва таҳлили манбаъҳои илмӣ дар мавзӯи тадқиқоти диссертационӣ, ба хулосае меояд, ки яке аз мушкилоти муҳими педагогикаи муосир ташаккули таҷрибаи иҷтимоӣ дар хонандагони наврас мебошад. Ҳалли ин мушкилот имкон медиҳад, ки мустақилияти наврасон, муваффақияти онҳо дар ҷомеа баланд бардошта шавад ва эътимод ба қобилиятҳои онҳо, ки ҳамеша дар ҷомеа талаб карда мешаванд ва дар ин замина, ҳалли мушкилоти рушди ҳудогоҳӣ дар ташаккули таҷрибаи иҷтимоӣ дар давраи наврасӣ нақши муҳим мебозад ва агар ин имкониятҳои фаъолияти беруназсинфии биология барои баланд бардоштани сифати ин раванд истифода шаванд.

Вожаҳои асосӣ: ҳудудиносив, ташаккул, таҷрибаи иҷтимоӣ, давраи наврасӣ, рушди ҳудудиносив, инъикос, педагогикаи муосир, мустақилият, комёбӣ дар ҷомеа, фаъолияти берун аз дарс.

THE LEADING ROLE OF SELF-AWARENESS IN THE FORMATION OF SOCIAL EXPERIENCE IN ADOLESCENCE

NAJMIDDINOVA Gulnora Mirzoevna – applicant for the Institute for the Development of Education. A. Jomi Academy of Education of Tajikistan, Dushanbe, st._11/2, A. Adkhamov. **E-mail:** nadzmidinova@mail.ru., **phone:** (+992) 93 743 39 88

The article examines the role of self-awareness in the formation of social experience in adolescence, the author of the article argues that self-awareness plays a leading role in the formation of social experience in adolescence, which is a new stage in the development of self-awareness, being a central personal neoplasm and it is for this period that the development of reflection in adolescents is characteristic.

The author of the article, having researched and analyzed scientific sources on the chosen topic of the dissertation research, concludes that one of the important problems of modern pedagogy is the formation of social experience among students of younger adolescence. Solving this problem will increase the independence of adolescents, their success in society and foster self-confidence, which are always in demand in society, and in this context, solving the problem of developing self-awareness plays a crucial role in shaping social experience in adolescence and if these opportunities for extracurricular activities in biology are used to improve the quality of this process.

Keywords: self-awareness, formation, social experience, adolescence, development of self-awareness, reflection, modern pedagogy, independence, success in society, extracurricular activities.

Самосознание играет ведущую роль в формировании социального опыта в подростковом периоде, который является новым этапом в развитии самосознания, являясь центральным личностным новообразованием. Именно для этого периода характерно развитие у подростков рефлексии [1].

Как результат аккумуляции социального опыта необходимо считать новообразования личности (Л.И. Божович). Ж. Пиаже предложил свою периодизацию, в которой на возраст 7-11 лет приходится период конкретных операций, а с 12 до 15 лет длится период формальных операций. Отсюда следует, что интересующий нас этап занимает место между двумя этими периодами.

В возрасте периода конкретных операций, дети учатся совершать мыслительные операции. При этом в этом процессе они ещё не выходят за границы наглядных логических цепочек. Абстрактное мышление становится им доступным в период формальных операций.

Умения, навыки, усвоенными детьми на данной стадии способствуют развитию мышления. Однако в школьников 10-12 лет оно ещё не полностью системно и абстрактно, по сравнению с учениками старших классов. Но при этом, оно существенно отличается от формы мышления школьников начальных классов своей рефлексией.

Рефлексия, по мнению И.Н. Болдырева, представляет собой процесс развития системы мышления, успешности взаимодействия личности с социумом, деятельности. Социализация в этом случае имеет рефлексивную связь с личностным диалогом, посредством которого индивид анализирует информацию, события, явления и делает адекватные выводы. Данные действия приводят человека к пониманию, каким образом он взаимодействует с другими членами общества [2, С, 56-61].

Рассматривая проблему формирования социального опыта у младших подростков, мы определяем рефлексивный характер его мышления, что является особенностью этого возрастного периода. Рефлексия помогает не только осмысливать приобретённый социальный опыт. Она формирует собственные ценности подростка, его ориентацию и жизненные установки.

С помощью рефлексии у человека формируется самосознание, то есть образ своего «Я» [6, С. 51-61]. Рефлексия проявляет себя во внутренних изменениях личности, но и способностью подростка понимать других людей, находясь с ними в определённом взаимодействии [3].

С.Л. Рубинштейн, описывая этапы формирования самосознания у детей подросткового возраста, указывает на их специфические состояния. Первый уровень, это наивное неведение самого себя, которое постепенно переходит в самооценку, часто резко меняющую свою направленность [11].

По нашему мнению, главным элементом, влияющим на формирование социального опыта у подростков младшего возраста, является самосознание, способствующее познанию реального состояния социального мира и осознанию своего места в нём.

Только при высокой активности развития самосознания ребёнка у него будет формироваться должным образом социальный опыт. Самосознание формируется при взаимодействии подростка с социумом и активизируется в процессе развития «Я-концепции».

Под термином «Я-концепция» понимается устойчивая, в определённой степени осознаваемая индивидуальная система представлений человека о собственном «Я». На этих представлениях индивид основывает мнение о самом себе и строит взаимодействие с представителями окружающего социума.

У младших подростков «Я-концепция» развивается с определёнными особенностями. Как считают Ю.А. Гушина, Н.И. Трубина и другие исследователи, в этом возрасте учащиеся ещё слабо понимают причины и следствия своих переживаний, поступков. Как итог, появляется некая агрессия в их поведении, тревожность [12, С. 287-293].

Рассматривая возрастные особенности личности, необходимо указать, что каждому периоду жизни человека характерна определённая ведущая деятельность, под которой понимается деятельность, влияющая на трансформацию психических, психологических особенностей развития ребёнка, как личности в конкретной стадии её формирования [9].

Д. И. Фельдштейн полагает, что для младших подростков основным видом деятельности является общественно полезная деятельность, непосредственно влияющая на формирование модели поведения ребёнка со сверстниками, взрослыми.

Привлечение подростков 10-11 лет к общественно полезным делам мотивирует их на действия, результатом которых будет польза для других людей, общества, семьи. Таким образом, у школьников формируется потребность в общественном признании.

Общение со сверстниками в этом возрасте несёт в себе интимно-личностные особенности и является ведущей деятельностью младших подростков (Т.В. Драгунова, Д.Б. Эльконин).

В младшем подростковом возрасте общение со сверстниками необходимо выделить в качестве особого вида деятельности, являющейся составной частью самостоятельной жизни ребёнка, способствующей развитию его, как социального существа.

С помощью общения младшие подростки самоутверждаются. При этом они одновременно хотят «быть как все» и каким-то образом выделиться из коллектива, добиться признания сверстников. Для подростков этого возраста характерно желание быть во взаимодействии со сверстниками, но только в том положении, которое их удовлетворяет.

Современная педагогическая наука определяет потенциал общения следующим образом:

- среда для социального развития;
- средство развития индивида.

Человек повышает свой социальный уровень, как субъекта в процессе взросления. Для этого ему понадобится расширить круг общения, овладеть новыми знаниями, умениями, навыками, научиться пользоваться различными формами общения, в процессе которого человек совершенствует свои способности саморегуляции, опираясь на нормы, правила, сформировавшимися в обществе.

Ценность общения понимают современные подростки даже самого раннего возраста. Входя в определённые объединения, отношения, они ставят деятельность общения на первое мест.

По причине дефицита общения, а так же в соответствии с возрастными особенностями характера младшие подростки часто создают сообщества разной социальной ориентации.

В коллективе сверстников младшие подростки стремятся получить признание. Как основной инструмент завоевания признания они выбирают общение, общественно-полезную деятельность. Эти две составляющие формирования социального опыта выделяются нами как особенно значимыми.

Чувствительность индивида к усвоению жизненных ценностей, норм и способов поведения необходимо отнести ещё к одной значимой особенностью, способствующей развитию социального опыта у младших подростков.

Если рассматривать понятие «ценности» с позиции социальной психологии, то его трактовка следующая: интересы, идеалы, убеждения, цели, мировоззренческие позиции, в формировании которых участвовал социальный опыт.

Именно факт наиболее благоприятного воздействия на целенаправленное формирование ценностных ориентаций у младших подростков процесса осмысления себя, своего взаимодействия с другими людьми, по мнению Т.М. Чурековой является фундаментом освоения социального опыта, определяющего направленность личности, её социальные установки.

На этапе младшего подросткового возраста наиболее эффективно формируются ценностные ориентации под воздействием жизненного опыта и аккумулируются в идеалах, самооценке, убеждениях. Изменяется и уровень самосознания учащихся, стремящихся разобраться в своих индивидуальных особенностях, возможностях и способностях.

Для младшего подросткового возраста характерны следующие особенности:

- потребность в общественном признании через социально полезную деятельность;
- стремление через общение утвердиться в своей позиции;
- чувствительность к усвоению способов поведения, жизненных ценностей, норм общения.

Таким образом, вышеперечисленные характеристики позволяют нам утверждать, что младшие подростки находятся в возрасте, благоприятном для освоения социального опыта.

Взяв за основу трактовку социального опыта А.В. Мудрика, мы сделали вывод о том, что сущность исследуемого нами понятия заключается в синтезе ценностей, представлений и норм поведения, умений социального взаимодействия, стремлении младших подростков к внутреннему осмыслению с использованием мышления рефлексивного характера, которое поможет им в будущем успешно взаимодействовать в обществе.

Уровень сформированности социального опыта оценивается по комплексу параметров. Одним из самых значимых элементов такой оценки является целостность структуры социального опыта.

Анализ научной литературы по теме нашего исследования дал возможность установить, что в современной педагогике, психологии нет единства в определении отдельных элементов социального опыта.

Четыре его компонента выделяют И.Я. Лернер, В.В. Краевский [7]:

- знания о мире, видах деятельности;
- практический опыт осуществления деятельности определённого направления, выполнение правил, норм деятельности, способность к использованию интеллектуальных навыков;
- опыт творчества, формирующий творческий подход к деятельности, готовность к реализации творческих инициатив;
- опыт взаимодействия с объектами, средствами деятельности, проявляющийся в комплексе социальных потребностей различного типа, которые обуславливают эмоциональное восприятие системы ценностей.

Элементы социального опыта в предложенной модели, имеют одинаковую значимость и находятся во взаимосвязи. В модели отражена структура объективированного социального опыта, которые необходимо усвоить.

Г.Ф. Трубина высказала мнение, что данную модель необходимо дополнить коммуникативным компонентом, благодаря которому этот опыт аккумулируется и распространяется.

Модель обобщает социальный опыт, выработанный в процессе жизнедеятельности людей, проявляющий себя в знаниях, способах деятельности, нормах поведения, моральных принципах, готовности к творчеству, саморазвитию [13].

О.Н. Григорьева выделила в структуре социального опыта несколько основополагающих компонентов: когнитивный, представленный взаимосвязанными знаниями об особенностях своего развития; деятельностный, организованный как комплекс умений, способов проектировать свою деятельность; аксиологический, проявляющийся в отношении к профессиональной, учебной, исследовательской деятельности [5].

Е.П. Попова уточнила суть структуры социального опыта личности, указав на единство когнитивного и деятельностного компонентов, и мотивационной составляющей в виде стремлении субъекта к коммуникации со сверстниками, взрослыми людьми [10].

Своё видение структуры социального опыта представила Е.А. Опарина. По её мнению, такая структура состоит из следующих компонентов:

- информационно-познавательный в виде комплекса знаний о различных социальных умениях, знаний, проблемах, ситуациях;
- мотивационно-ценностный, как собственное желание к активной жизни в социуме, ориентации на социальные ценности;
- поведенческо-деятельностный, состав которого представлен необходимыми умениями социального взаимодействия, нравственными принципами;
- рефлексивно-оценочный, аккумулирующий рефлексивные умения, помогающие личности осмысливать своё поведение в конкретных жизненных ситуациях.

Собственное мнение о структуре социального опыта имеет Н.Ф. Голованова. Она считает, что его базовыми компонентами являются такие компоненты [4]:

- содержательный (представления о ценностях социума);
- позитивно-оценочный, проявляющий себя в рефлексии личности, её готовности к принятию собственных решений в реальных жизненных ситуациях;
- функциональный, формирующий у личности индивидуальный стиль жизни.

Структурная модель О.Е. Куренковой позволит сформировать социальный опыт ученика средней общеобразовательной школы. Она имеет обобщённый характер. В основе модели лежит ролевая концепция данного процесса. Данная модель по своему содержанию во многом повторяет модель Н. Ф. Головановой. По мнению О.Е. Куренковой, социальный опыт человека состоит из двух пар элементов: аксиологический-познавательный, действенный-коммуникативный [8].

Аксиологический компонент этой модели первичен, так как индивид начинает выполнять определённую социальную роль с момента принятия ролевых ценностей. При этом он связан с познавательным элементом. Это объясняется тем, что выполнение ролевых требований происходит на информационном уровне. Усвоенные личностью знания, ценности проявляют себя в видах деятельности. Поэтому следующий компонент модели, это действенный. В качестве связки в нём выступает коммуникативный элемент.

Современные учёные склоняются к многообразию структуры социального опыта и выделяют в ней различный компонентный состав. Однако, такие компоненты хоть и различны по терминологии, но очень близки по содержанию. Из их числа можно выделить познавательный, эмоционально-ценностный, поведенческий компоненты.

В структуре социального опыта, рассматриваемого по отношению к младшему подростку, мы акцентировали своё внимание на группу компонентов, включающую аксиологический, деятельностный, когнитивный, рефлексивный. См. схему 1.



Схема 1. Структура социального опыта учащихся младшего подросткового возраста.

Аксиологический компонент определяет уровень ценностных ориентаций, которые влияют на формирование социальных установок школьников-младших подростков. Когнитивная составляющая структуры социального опыта содержит представления, знания ребёнка данной возрастной группы об общественных нормах коммуникации, социальной действительности. Деятельностный компонент представляет собой комплекс социальных умений, навыков, необходимых для получения опыта взаимодействия младшими подростками в социуме в границах социально, лично значимой деятельности, в основе которой лежат социальные ценности, представления.

Рефлексивный компонент базируется на готовности подростка младшего возраста к анализу социального взаимодействия, его рефлексивной позиции, деятельности, нацеленной на результат.

Все вышеперечисленные нами компоненты структуры социального опыта находятся между собой в тесной взаимосвязи. Они взаимообусловлены.

Социальный опыт позволяет человеку адаптироваться в социуме. Уровень его сформированности непосредственно влияет на успешность подростка, младшего возраста, в обществе.

Собранные нами данные позволили выделить три уровня сформированности социального опыта, включая низкий, определяющий отсутствие оценочных признаков, средний, с частичным присутствием таких признаков, и высокий, в котором определяются все критерии оценки.

Исследование и анализ научных источников по выбранной нами теме исследования позволил сделать вывод о том, что одной из важных проблем современной педагогики является

формирование социального опыта у учащихся младшего подросткового возраста. Решение данной проблемы позволит повысить самостоятельность подростков, их успешность в социуме и воспитать уверенность в своих силах, которые всегда востребованы в обществе и в этом контексте решение проблемы развития самосознания играет важнейшую роль в формировании социального опыта в подростковом периоде и если эти возможности внеурочной деятельности будут использованы для повышения качества данного процесса.

ЛИТЕРАТУРА

1. Божович, Л. И. Личность и ее формирование в детском возрасте / Л. И. Божович. // Мастера психологии. – Питер, 2008. – 398 с.
2. Болдырева, И. Н. Социальная рефлексия – основа механизма социализации личности / И. Н. Болдырева. // Информационный гуманитарный портал «Знание. Понимание. Умение». – 2016. – № 1. – С. 56–61.
3. Выготский, Л. С. Психология развития как феномен культуры / Л. С. Выготский. – Москва: Институт практической психологии; Воронеж: НПО «МОДЭК», 1996. – 513 с.
4. Голованова, Н. Ф. Общая педагогика: учебное пособие для вузов / Н. Ф. Голованова. – Москва: Речь, 2005. – 320 с.
5. Григорьева, О. Н. Формирование социального опыта студента в проектной деятельности: автореферат диссертации на соискание ученой степени кандидата педагогических наук / О. Н. Григорьева. – Оренбург, 2014. – 22 с.
6. Иванова, И. А. Проблемы становления рефлексивности в младшем подростковом возрасте / И. А. Иванова. // Психология и школа. – 2012. – № 1. – С. 51–64.
7. Краевский, В. В. Теоретические основы содержания общего среднего образования / В. В. Краевский, И. Я. Лернер. – Москва: Владос, 2003. – 350 с.
8. Куренкова, О. Е. Формирование социального опыта студентов педвуза в учебной деятельности: специальность 13.00.01 «Общая педагогика, история педагогики и образования»: диссертация на соискание ученой степени кандидата педагогических наук / Куренкова Ольга Евгеньевна. – Вологда, 2002. – 172 с.
9. Леонтьев, А. Н. Избранные психологические произведения: Том 1 / А. Н. Леонтьев. – Москва: Книга по Требованию, 2021. – 392 с.
10. Попова, Е. П. Формирование социального опыта детей в условиях комплекса «Школа – детский сад»: автореферат диссертации на соискание ученой степени кандидата педагогических наук / Попова Екатерина Павловна. – Ярославль, 1998. – 21 с.
11. Рубинштейн, С. Л. Основы общей психологии / С. Л. Рубинштейн. – Санкт-Петербург: Питер, 2000. – 713 с.
12. Симонова, Г. И. Проблемы саморегуляции в младшем подростковом возрасте / Г. И. Симонова, Ю. А. Гушина. // Вестник Удмуртского университета. Серия Философия. Психология. Педагогика. – 2021. – Т. 31. – № 3. – С. 287–293.
13. Трубина, Г. Ф. Предпрофессиональная социализация школьника в процессе обучения: социально-технологический подход / Г. Ф. Трубина. – Казань: Бук, 2018. – 212 с.

**ТЕХНОЛОГИЯИ ТАЪЛИМ
ТЕХНОЛОГИЯ ОБУЧЕНИЯ
TEACHING TECHNOLOGY**

ТДУ 004.6+378.22/.126

**ОМОДАСОЗИИ МУТАХАССИСОНИ СОҶАИ КОРКАРД ВА
ТАҲЛИЛИ ДОДАҶО – ТАҚОЗОИ ҶАҶОНИ МУОСИР**

НАЗАРЗОДА Рустам Саидмурод – иҷроқунандаи вазифаи дотсенти кафедраи барномасозӣ ва муҳандисии компютери Донишгоҳи технологияи Тоҷикистон, номзади илмҳои педагогӣ. e-Mail: Rustam_N@hotmail.com. ORCID ID: 0000-0003-4507-6116. SPIN: 5949-2896.

Вазъи кунунии ҷомеаи ҷаҳонӣ дар самти гузариши саросарӣ ба муҳити рақамӣ, паҳншавии доираи татбиқи фазои интернетӣ, густариши истифодаи технологияҳои иттилоотию коммуникатсионӣ боиси бо суръати баланд афзоиш ёфтани ҳаҷми додаҳои электронӣ гардидааст. Пайдоиш ва ҷамъшавии маҷмӯаҳои азими додаҳо падидаи навро бо номи «додаҳои калон» ба миён овард, ки доираи истифодаи он ҳамасола фарохтар мегардад. Кунун, омӯзиш, коркард ва таҳлили додаҳои калон ба масъалаи мубрами сатҳи ҷаҳонӣ мубаддал гаштааст, ки пеш аз ҳама, омодаسازی кадрҳои босалоҳиятро дар ин самт тақозо менамояд.

Дар мақола зимни баррасии ҳолати феълӣ ва дурнамои рушди додаҳои калон, инчунин ба инобати тақозои ҷомеаи муосир ба мутахассисони кор бо додаҳо муҳимияти масъалаи омодаسازی кадрҳо дар ин самт асоснок карда шуда, оид ба таъсис додани як қатор ихтисосҳои дахлдор дар низоми таҳсилоти олии касбии кишвар пешниҳодҳо ироа гардидаанд.

Калимаҳои калидӣ: додаҳо, додаҳои калон, додаҳои сохторишуда, додаҳои сохторинашуда, дақиқаи интернетӣ, ихтисоси «Додашиносӣ», ихтисоси «Зеҳни сунъӣ», коркард ва таҳлили додаҳо, «нафти нав», рӯйдодҳои олами рақамӣ, ҳаҷми додаҳои ҷаҳонӣ.

**ПОДГОТОВКА СПЕЦИАЛИСТОВ В СФЕРЕ ОБРАБОТКИ И
АНАЛИЗА ДАННЫХ – ПОТРЕБНОСТЬ СОВРЕМЕННОГО МИРА**

НАЗАРЗОДА Рустам Саидмурод – исполняющий обязанности доцента кафедры программирования и компьютерной инженерии Технологического университета Таджикистана, кандидат педагогических наук. e-Mail: Rustam_N@hotmail.com. ORCID ID: 0000-0003-4507-6116. SPIN: 5949-2896.

Современное состояние мирового сообщества по глобальному переходу к цифровой среде, распространению сферы применения Интернет-пространства и расширению использования информационно-коммуникационных технологий привело к быстрому росту объемов электронных данных. Появление и накопление огромных массивов данных породило новый феномен «большие данные», сфера использования которого расширяется с каждым годом. В настоящее время, изучение, обработка и анализ больших данных стали актуальной задачей мирового уровня, которая требует, прежде всего, подготовки компетентных кадров в этой области.

В статье, при рассмотрении текущей ситуации и перспектив развития больших данных, а также принимая во внимание потребность современного общества в специалистах по работе с данными, обосновывается актуальность проблемы подготовки кадров в этом направлении, а также сделаны предложения для создания ряда соответствующих специальностей в системе высшего профессионального образования страны.

Ключевые слова: большие данные, глобальный объем данных, данные, Интернет-минута, неструктурированные данные, «новая нефть», обработка и анализ данных, события цифрового мира, специальность «Искусственный интеллект», специальность «Наука о данных», структурированные данные.

PREPARING SPECIALISTS IN THE SPHERE OF DATA PROCESSING AND ANALYSIS A NEED OF THE MODERN WORLD

NAZARZODA Rustam Saidmurod – acting assistant professor of the department of programming and computer engineering at the Technological university of Tajikistan, candidate of pedagogical sciences. *E-mail:* Rustam_N@hotmail.com. *ORCID ID:* 0000-0003-4507-6116. *SPIN:* 5949-2896.

The current state of the world community on global transition to the digital environment, spreading the scope of the Internet space and expansion of the usage of information and communication technologies has led to a rapid increase in the volume of electronic data. The appearance and storage of huge amounts of data has given rise to the new phenomenon of «big data», the scope of which is expanding every year. Currently, studying, processing and analysis of big data has become as an actual global task, which requires, firstly preparing competent specialists in this field.

In the article, while considering the current situation and prospects for the development of big data, as well as taking into account the need of modern society for specialists in working with data, the actuality of the problem of preparing personnel in this direction is substantiated as well as proposals are made for the creation of a number of relevant specialties in the system of higher professional education of the country.

Key words: *big data, data processing and analysis, data, digital world events, global data volume, Internet minute, «new oil», specialty «Artificial Intelligence», specialty «Data Science», structured data, unstructured data.*

Рушди босуръати технологияҳои иттилоотӣю коммуникатсионӣ ва ҳарчи бештар тавсеа ёфтани доираи татбиқи онҳо ҳолатеро ба вуҷуд овардааст, ки дигар ягон соҳаи ҳаёт ва фаъолияти ҷомеаи муосирро наметавон тасаввур кард, ки дар он аз усул ва воситаҳои чунин технологияҳо истифода бурда нашавад. Ин раванд боиси ба таври назаррас тағйир ёфтани нақши иттилоот гардидааст. Агар то давраи инкишофи босуръати технологияҳои компютерӣ иттилоот ҳамчун сарчашмаи маълумот ва донишҳои зарурӣ доништа мешуд, пас дар воқеияти имрӯза он ба тадриҷ мақоми захираи арзишманди мустақилро ба худ касб мекунад. Ҳоло, иттилоотро навъи захираи иқтисодӣ низ меҳисобанд [3], зеро он ба муносибатҳои гуногуни иқтисодӣ, ки дар ниҳоят бо муодили пулӣ ифода меёбанд, таъсири бевосита мерасонад. Иттилоот на танҳо ба муносибатҳои иқтисодию иҷтимоӣ таъсиррасон аст, балки барои пешрафти илмию техникӣ низ аҳамияти ҷиддӣ дошта, барои соҳаҳои ҳарбию сиёсӣ арзиши хоса дорад.

Тавре маълум аст, то охири асри XX, иттилоот асосан бо иштироки бевоситаи инсон таҳия ва паҳн карда мешуд. Дар замони муосир бошад, рушди технологияҳои компютерию шабакавӣ, пайдоиш ва ба таври фаъол паҳншавии «интернети ашёҳо» (*англ.* Internet of Things, IoT) ва «хадамоти абрӣ» (*англ.* cloud services), таҳия гардидани алгоритмҳои худкори чамбоварӣ ва таҳлили додаҳо (*англ.* data) боиси тағйир ёфтани ҳам раванди кор бо иттилоот ва ҳам афзоиши бесоликаӣ ҳаҷми додаҳои марбут ба гардиши иттилоотӣ гардиданд. Фёлан, дигар нафареро пайдо кардан душвор аст, ки ҳаёт ва фаъолияти худро ба таври комил бе истифода аз техникаи компютерӣ, таҷҳизоти мобилӣ, шабакаи Интернет ва воситаҳои дигари технологияи муосир тасаввур кунад. Бинобар сабаби ба тадриҷ фаро гирифта шудани ҳамаи ҷабҳаҳои ҳаёту фаъолияти мо бо технологияҳои иттилоотӣю коммуникатсионӣ, кунун додаҳо дар ҳаҷмиҳои калон таҳияв ва тавлид (*англ.* generation) гардида, аз сарчашмаҳои гуногун, ба монанди шабакаи Интернет, почтаи электронӣ, таҷҳизоти мобилӣ, дастгоҳҳои хушманд (*англ.* smart devices), моҳвора, камераҳои назоратӣ, хизматрасониҳои барҳат (*англ.* online services), шабакаҳои иҷтимоӣ, паёмрасонҳо (*англ.* messengers), бойгонҳои файлӣ, манбаъҳои видеоӣ, китобхонаҳои электронӣ, сомонаҳои ахборотӣ, мағозаҳои электронӣ ва ғайра чамбоварӣ мешаванд. Ҳаҷм, гуногуншаклӣ ва суръати пайдоиши додаҳо ҳамонро дар ҳоли афзуншавӣ қарор дорад. Дар бештари маврид, ингуна додаҳо сохтори аниқ ва тартиби муайян надоранд. Аз ин рӯ, инсон наметавонад аз онҳо ба таври мустақил (бе ёрии воситаҳои дигар) истифода намояд. Зеро, додаҳо – ин ҳамонро далелҳои хоме ҳастанд, ки дар шаклҳои гуногун ифода

меёбанд ва танҳо дар асоси тахлили додаҳои коркардшуда одам метавонад маълумоти арзишмандро ба даст орад.

Дар оғози асри XXI, гузариши саросарии чома ба муҳити рақамӣ, пайдоиш, рушд ва истифодаи фазои интернетӣ дар иқтисодиёт, тичорат ва ҳаёти чома миқдори додаҳо, ки мо бо онҳо сару кор дорем, ба таври назаррас афзоиш дода, ҳолати ба таври экспоненсиалӣ зиёд шудани ҳаҷми додаҳои тавлидшавандаро ба миён овард. Маҳз чунин ҳолат, сабаби пайдо шудани падидаи нави бо номи «додаҳои калон» (англ. big data) гардид.

Додаҳои калон гуфта, маҷмӯаҳои бузурги додаҳои рақамии шаклашон гуногуни сохторишуда ва сохторинашуда ($V_1 - Variety$) фаҳмида мешавад, ки бо суръати баланд ($V_2 - Velocity$) ва ҳаҷми афзуншаванда ($V_3 - Volume$) пайдо мешаванд. Инчунин, усулҳои коркард ва тахлили додаҳо ҳамчун ҷузъи таркибии мафҳуми «додаҳои калон» ҳисобида мешавад. Ин се тавсифи асосии додаҳои электронӣ (ё худ модели «3V»: гуногуншаклӣ, суръат, ҳаҷм) ва нақши онҳо дар идораи додаҳо бори нахуст, соли 2001 Дуг Лейни [10] баррасӣ намудааст.

Ибораи «додаҳои калон»-ро бошад, бори аввал Клиффорд Линч – муҳаррири маҷаллаи «Табиат» (англ. Nature) дар соли 2008 истифода бурдааст. Линч дар мақолаи худ [11] таъкид мекунад, ки минбаъд омӯзиш ва дарки иттилооти ҷаҳонӣ танҳо бо ёрии технологияи пешрафта имконпазир мешавад. Соли 2011, Донишқадаи ҷаҳонии МакКинзи таърифи мафҳуми «додаҳои калон»-ро ба таври зайл пешниҳод намудааст [12]: *додаҳои калон маҷмӯаҳои додаҳои ҳастанд, ки ҳаҷми онҳо аз доираи имкониятҳои таъминоти барномавии маъмули марбут ба пойгоҳҳои додаҳо дар самти ҷамъоварӣ, нигоҳдошт ва таҳлил берун аст. Яъне, коркард ва тахлили додаҳои калон танҳо бо ёрии таҷҳизоти компютерӣ ва таъминоти барномавии махсус имконпазир мегардад, то ки маълумоти арзишманди онҳо дар фосилаи вақти кӯтоҳтари инон ба даст оварда шавад.*

Бо дарназардошти сол аз сол зиёд гардидани нақш ва арзиши иттилоот дар ҳамаи соҳаҳои чома, имрӯзҳо додаҳо бо нафт низ, ки яке захираи арзишманди табиӣ аст, қиёс мекунад. Соли 2006, Клайв Ҳамби – риёзидон ва соҳибкори англис дар соҳаи омӯзиши додаҳо ва стратегияҳои тичоратии ба муштариён нигаронидашуда зимни маърузаи худ дар конференсияи Ассотсиатсияи таблиғгарони миллӣ (шаҳри Орландо, иёлати Флорида, ИМА) аз **додаҳо** ҳамчун «**нафти нав**» (англ. «Data is a new oil») ном бурдааст [9]: *«Додаҳо нафти нав аст. Он (нафт – Н. Р. С.) арзишманд аст, аммо агар коркард (тоза) нашуда бошад, истифодааш дар воқеъ номумкин аст. Он бояд ба газ, пластик, моддаи кимиёӣ ва ғайра табдил дода шавад, то ки як маводи арзишманд барои пешбурди фаъолияти фоидаовар ба даст ояд; бо қиёс ба ин, додаҳо низ бояд коркард: тақсим ва таҳлил карда шаванд, то ки арзиши худро пайдо кунанд».*

Иттилоотонии саросарии чома боиси ҳамгирии додаҳои рақамӣ дар ҳамаи соҳаҳои ҳаёту фаъолияти имрӯза гардидааст. Акнун, додаҳои рақамӣ ҳамчун сарчашмаи муҳимтарин ва ҷузъи комили равандҳои гуногун ба ҳисоб меравад. Пӯшида нест, ки иттилоот дар ҳаёти инсон ҳамеша нақши муҳимро мебозад. Аз ин рӯ, айни замон, иттилоот ҳамчун категорияи муайянкунандаи рушди кишварҳо ва қувваи пешбарандаи иқтисодиёту сиёсат доништа мешавад. Дар ин маврид, ҳанӯз дар асри XIX (соли 1815) Натан Майер Ротшилд – бонкдор ва тоҷири муваффақи аврупоӣ, асосгузори шоҳаи англисии сулолаи бонкдорон Ротшилдҳо чунин ибрози ақида карда буд [1]: *касе соҳиби иттилоот аст, ӯ соҳиби ҷаҳон аст* (англ. Who owns the information, owns the world).

Пешрафти илмӣ, рушди технологияҳои рақамӣ ва рақамисозии додаҳо, татбиқи технологияҳои маҷозисозӣ (англ. virtualization) ва воситаҳои худкорсозӣ (англ. automation) дар равандҳои гуногун, инчунин боз ҳам васеатар гардидани доираи истифодабарии усул ва воситаҳои технологияҳои иттилоотию коммуникатсионӣ ба он оварда расониданд, ки ҳамасола ҳаҷми додаҳои ҷаҳонӣ бо суръати баланд зиёд шуда истодааст. Тавре аз натиҷаҳои пажӯҳиши ширкати «ТекЮри» (TechJury) бармеояд [6], дар соли 2021 ҳамаҷузъа 2,5 миллион Терабайт (2,5 квинтиллион = $2,5 \times 10^{18}$ байт) додаҳои нав таҳия ва тавлид карда шуда, ҳаҷми солонаи додаҳои ҷаҳонӣ 79 Зеттабайтро (1 Зеттабайт = 2^{70} байт – Н.Р.С.) ташкил дод. Тибқи гузориши ширкати Demand Sage [13] бошад, дар соли 2023 ҳаҷми якрӯзаи додаҳои нави пайдошаванда ба 328,77 миллион Терабайт (аз 131 маротиба зиёдтар нисбат ба ду соли пеш) баробар буда, интизор меравад, ки дар охири сол ҳаҷми солонаи додаҳои ҷаҳонӣ ба 120 Зеттабайт баробар хоҳад шуд.

Соли 2008, Клиффорд Линч дар мақолаи худ [11] ҳамагуна массивҳои додаҳои ҳаҷмашон беш аз 150 Гигабайтро ба «додаҳои калон» мансуб доништааст. Тавре аз

пажӯишҳои ба падидаи «додаҳои калон» бармеояд, аз соли 2010 инҷониб, дар афзоиши ҳаҷми додаҳои ҷаҳонӣ вобастагии экспоненсиалӣ дида мешавад. Масалан, чуноне аз пажӯишҳои ширкати Statista бармеояд [14], дар солҳои 2010, 2015 ва 2020 ҳаҷми солонаи додаҳои ҷаҳонӣ, мувофиқан 2 Зеттабайт, 15,5 Зеттабайт ва 64,2 Зеттабайтро ташкил додаанд; дар асоси пешгӯӣ, соли 2025 ин нишондод ба 181 Зеттабайт баробар хоҳад шуд (ниг. ба расми 1).

Сарчашмаҳои асосии додаҳои калонро, асосан, шабакаи Интернет (сомонаҳо, порталҳо, шабакаҳои иҷтимоӣ, воситаҳои ахбори омма, форумҳо, мағозаҳои бархат), интернетии ашёҳо, маҳзанҳои абрӣ, шабакаҳои корпоративӣ, бойгонҳои файли, манбаҳои додаҳо, додаҳои маҳвораӣ, дастгоҳҳои хушманд, таҷҳизоти мобилӣ, камераҳои назоратӣ, таҷҳизоти овозию тасвирӣ (аудио ва видео), асбобҳои чекунӣ, пойгоҳҳои обуҳавошиносӣ, маълумоти омории соҳаҳои гуногун, додаҳои таҷрибавии аз пажӯишҳои илмӣ бадастмеомада (масалан, ташхисҳои тиббӣ, мушоҳидаҳои астрономӣ, тадқиқотҳои зилзиласанҷӣ, иктишофи сарватҳои зеризаминӣ) ва ғайра ташкил медиҳанд.

Ширкати Domo, ки бо омӯзиш, таҳлил ва аёнисозии додаҳо (*англ.* data visualization) машғул аст, шурӯъ аз соли 2013, ҳамасола маводи иттилоотӣ-графикӣ (инфографика; *англ.* infographic)-ро бо номи «Додаҳои ҳамешабедор» (*англ.* Data Never Sleeps) таҳия мекунад, ки он маълумоти омори дар бораи рӯйдодҳои олами рақамӣ, ки дар ҳар як дақиқаи интернетӣ рух медиҳанд, дар бар мегирад. Зимни шиносӣ бо шумораи 10-уми ин мавод, ки ба соли 2022 бахшида шудааст [8], аён мегардад, ки дар соли 2022, масалан рӯйдодҳои зерин дар ҳар дақиқаи интернетӣ рух додаанд: дар низоми ҷустуҷӯии Google 5,9 миллион дархост анҷом дода шудааст; тариқи низоми почтаи электронӣ 231,4 миллион мактуби электронӣ ирсол гардидааст; дар шабакаи иҷтимоии Facebook 1,7 миллион мавод мубодила карда шудааст; дар маҳзани YouTube маводи видеоии баробар ба 500 соат ҷой дода шудааст; тавассути платформаи Zoom дар речаи бархат 104,6 ҳазор соат барои иштирок дар ҷаласа ва вохӯриҳои фосилавӣ сарф карда шудааст. Албатта, чунин ҳолат боиси боз ҳам зиёд шудани ҳаҷми додаҳои рақамӣ дар миқёси ҷаҳон мегардад. Таҳлили шумораҳои ин мавод (аз 1-ум то 10-ум: аз соли 2013 то соли 2022) аз он гувоҳӣ медиҳад, ки ҳамасола афзоиши босуръати ҳаҷм ва гуногунии додаҳо бидуни ягон нишонаи сустшавӣ ҷой дорад.

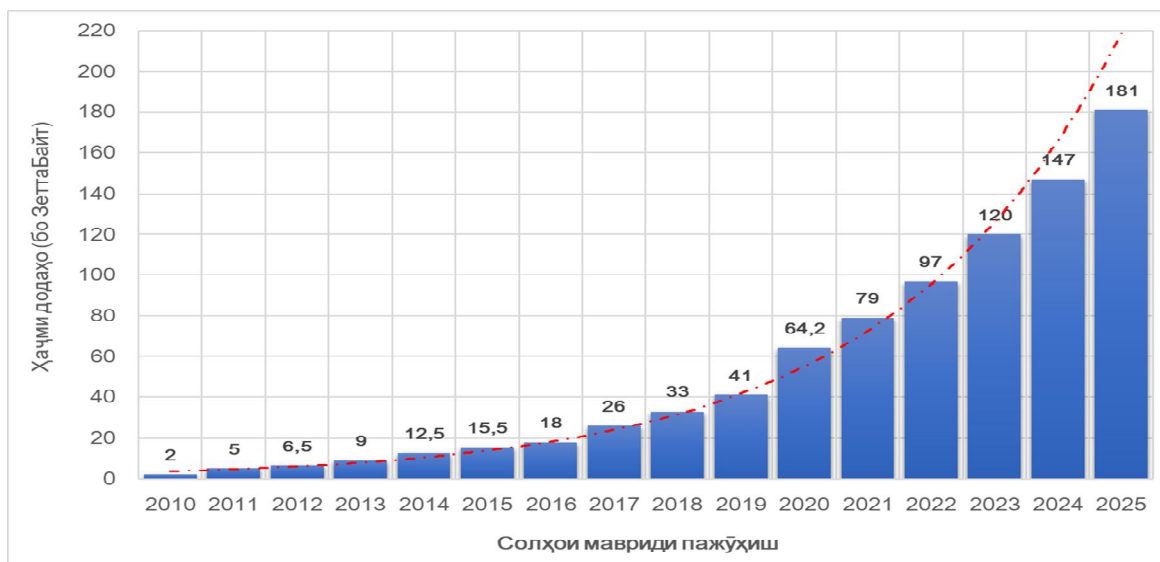

Расми 1. Ҳолати афзоиши солонаи ҳаҷми додаҳои ҷаҳонӣ

Дар робита ба ҳолати ҷойдошта оид ба афзоиши босуръати ҳаҷми додаҳои электронӣ набояд мушкилоти воқеиро фаромӯш сохт, ки он ба имкониятҳои имрӯзаи ширкату муассисаҳо алоқаманд аст. Зеро, аксари онҳо имконияти пурраи сохторисозӣ ва таҳлили ҳамаи он додаҳои ҷамъоварӣ мекардашонро надоранд. Ин боиси он мегардад, ки ҳаҷми додаҳои сохторинашуда ҳамасола зиёд шуда меравад. **Додаҳои сохторинашуда** (*англ.* unstructured data) ба ягон модели додаҳои қаблан муайянгардида мувофиқат накарда, инчунин аз рӯйи шакл ва мазмун низ фарқ мекунанд. Паҷӯишгарони додаҳои калон дар он нуктаи назаранд, ки дар соли 2022 ҳиссаи додаҳои коркарднашуда нисбат ба ҳаҷми умумии додаҳои ҷамъшуда беш аз 90%-ро ташкил додааст. Ҳамзамон, баъзе қоршиносони соҳа хатто иқро мекунанд, ки додаҳои сохторинашуда ҳамагӣ ба 1%–7% ҳаҷми додаҳои ҷаҳониро ташкил медиҳанд. Ҳиссаи боқимондаи додаҳо танҳо дар маҳзанҳои иттилоотӣ ва серверҳои ширкатҳо нигоҳдорӣ

мешаванду халос [4]. Сабаби асосии ҷой доштани чунин ҳолат дар он аст, ки суръати рушди имкониятҳои техники ва роҳи усулҳои коркарди додаҳо нисбат ба суръати афзоиши додаҳо ба маротиб кам аст. Аз ин рӯ, чунин вазъ то замоне боқӣ хоҳад монд, ки усулҳои комилан нави коркард ва таҳлили маҷмӯаҳои калони додаҳои сохторинашуда таҳия нагарданд.

Натиҷаҳои вусъатёбии доираи татбиқи воситаҳои технологияҳои иттилоотии коммуникатсионӣ дар ҳама самтҳои ҳаёт ва фаъолияти ҷомеа ба он оварда расонид, ки сол аз сол фазои истифодабарии додаҳои калон низ бештар аз пештар густариш меёбад. Имрӯзҳо, татбиқи додаҳои калон дар соҳаҳои зерин баръало ба назар мерасад: телекоммуникатсия, интернетӣ ашӯҳо, саноат, энергетика, хоҷагидорӣ, бонқдорӣ, молия, сугурта, тичорат, савдо, бозори амволи ғайриманкул, таблиғот (реклама), ҳамлу нақл, идораи давлатӣ, амният, илм, маориф, тиб, варзиш ва ғайра. Додаҳои калон барои таҳлили омилҳои аҳамиятнок ҷиҳати қабул кардани қарорҳои дахлдор дар ҳама соҳаҳо нақши муҳимро мебозанд, масалан, илм, тичорат ва идоракунии давлатӣ. Ҳамзамон, додаҳои калон дар ҳалли масъалаҳои мубрами сатҳи ҷаҳонӣ, ба монанди мубориза бо тағйирёбии иқлим, пешгирии ва рафъи бемориҳо ва мусоидат ба идораи босамар барои рушди иқтисодӣ кӯмак мерасонанд.

Дар ин зимн, афзоиши босуръати ҳаҷми додаҳо, густариши иқтисодиёти рақамӣ, ҷидду ҷаҳди бештари ширкатҳо дар баландбардории сарамаранокии равандҳои тичоратӣ ва қабули қарорҳои марбута ба зиёдшавии талаботи ҷомеаи муосир ба мутахассисони кор бо додаҳо оварда расонид.

Ҳоло, дар миқёси ҷаҳонӣ нисбат ба афзоиши талабот ба мутахассисони кор бо додаҳо тамоюли назаррас дида мешавад. На танҳо зиёдшавии миқдории кормандон, балки афзоиши эҳтиёҷ ба касбу ихтисосҳои комилан нави ба коркард ва таҳлили додаҳо алоқаманд низ ҷой дорад. Тавре аз гузориши Форуми ҷаҳонии иқтисодӣ «Касбҳои оянда: имкониятҳои харитасозӣ дар иқтисодиёти нав» бармеояд [15], ба сегонаи аввали касбҳои бонуфуз чунин касбҳо (аз рӯйи камшавии мавқеашон) дохил мешаванд, ки ҳамоно талабот ба онҳо дар ҳоли афзоиш аст: яқум, мутахассис оид ба коркард ва таҳлили додаҳо; дуюм, мутахассис оид ба зехни сунъӣ ва омӯзиши мошинӣ; сеюм, мутахассис оид ба додаҳои калон.

Вобаста ба масъалаи омодаасозии кадрҳои ватанӣ аз рӯйи самтҳои марбут ба коркард ва таҳлили додаҳо, инчониб дар ҷаласаи ифтиҳои конференсияи илмӣ-амалии байналмилалӣ «Саноатикунонии босуръати Ҷумҳурии Тоҷикистон дар ҳамбастагӣ бо эълон шудани “Бистсолаи омӯзиш ва рушди фанҳои табиатшиносӣ, дақиқ ва риёзӣ дар соҳаи илму маориф”» (Донишгоҳи технологияи Тоҷикистон, шаҳри Душанбе, 18 ноябри соли 2022) зимни маърузаи худ дар мавзӯи «Роҷеъ ба тақозои замони муосир ба кадрҳои босалоҳият дар самти коркард ва таҳлили додаҳои калон» мубрамияти масъалаи ташкил кардани як қатор ихтисосҳои нави ба соҳаи додаҳои калон алоқамандро дар зинаҳои таҳсилоти бакалаврият ва магистратура асоснок карда, барои дар навбати аввал ташкил кардани ихтисоси «Додашиносӣ» пешниҳод ироа намуда буд. Таъкид кардан бамаврид аст, ки истилоҳи «додашиносӣ» бори нахуст дар фазои забони тоҷикӣ аз ҷониби маърузачӣ (инчониб) маҳз дар ҳамин конференсия ҳамчун ифодагари гунаи тоҷикии «илм оид ба додаҳо» (*англ.* Data Science) истифода бурда шудааст.

Ҳадафҳои амалӣ ва уҳдадорҳои вазифавии мутахассиси додашинос ба кашф кардани қонуниятҳои дар додаҳо ҷойдошта ва дар ин замина ба даст овардани донишҳои нигаронида шудааст [2]. Маъмулан, бо мақсади баён кардани салоҳиятҳои барои соҳаи додашиносӣ зарурӣ аз диаграммаи Венн истифода мебаранд. Дар он (ниг. ба расми 2) салоҳиятҳои, ки аз мутахассиси додашинос талаб карда мешаванд, дар буриши салоҳиятҳои марбут ба маҳоратҳои касбии соҳавӣ (*англ.* substantive expertise), таҷрибаи амалии алгоритмсозӣ ва барноманависӣ (*англ.* hacking skills) ва донишҳои омили риёзӣ (*англ.* math and statistics knowledge) ҷойгир шудаанд [7].

Таҳлили нақшаи қабули донишҷӯён ба муассисаҳои таълимии таҳсилоти олии касбии Ҷумҳурии Тоҷикистон барои соли таҳсили 2023-2024 [5] аз рӯйи зинаи таҳсилоти бакалаврият нишон медиҳад, ки дар сатҳи ҷумҳурӣ аз рӯйи танҳо як ихтисоси мансуб ба сегонаи аввали касбҳои бонуфузи миқёси ҷаҳонӣ (ниг. ба боло) ва марбут ба самти таҳлил ва коркарди додаҳо қабули донишҷӯён ба баъзе донишгоҳу донишқадаҳо (ва филиалҳои онҳо) ба роҳ монда шудааст: ихтисоси 1-40 03 01 – «Зехни сунъӣ» дар Донишгоҳи технологияи Тоҷикистон, Донишгоҳи байналмилалӣ сайёҳӣ ва соҳибқорӣ Тоҷикистон (ва филиалҳои он дар шаҳрҳои Хучанд ва Леваконт), Донишқадаи политехникии Донишгоҳи техникии Тоҷикистон ба номи академик М. С. Осимӣ дар шаҳри Хучанд, Донишқадаи технология ва менеҷменти инноватсионӣ дар шаҳри Кӯлоб ва Донишқадаи кӯҳӣ-металлургии Тоҷикистон.

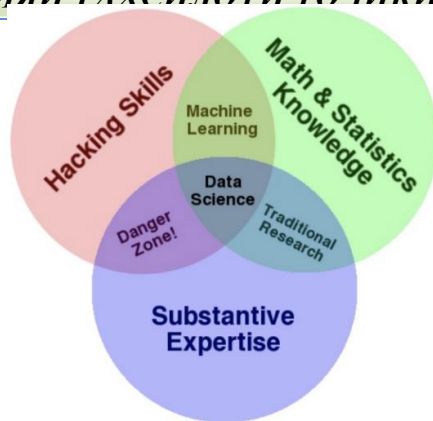

Расми 2. Диаграммаи Венн оид ба додашиносӣ

Аз ҷумла, Донишгоҳи технологии Тоҷикистон аз соли таҳсили 2022-2023 қабули донишҷӯёнро ба зинаи таҳсилоти бакалавриат аз рӯйи ихтисоси 1-40 03 01 – «Зехни сунъӣ» (дар заминаи кафедраи барномасозӣ ва муҳандисии компютери факултети технологияҳои иттилоотӣ ва интеллектӣ сунъӣ) ба роҳ мондааст. Дар ҳоли ҳозир (нимсолаи якуми соли таҳсили 2023-2024), аз рӯйи ихтисос мазкур 26 донишҷӯ дар соли якум ва 18 донишҷӯ дар соли дуум таҳсил карда истодаанд. Барномаи таълимии ихтисос ба ташаккул ва рушди маҷмӯи салоҳиятҳои муайяни донишҷӯён равона гардидааст, ки онҳо донишҳои назариявӣ ва малакаи маҳорати амалиро дар самтҳои таҳлили системавӣ, масъалагузорӣ, дарки вижагиҳои алгоритмҳо, формаликунонии иттилоот ва донишҳо, барномасозӣ, коркарди ҳатоҳо, пешгирии ҳолатҳои истисноӣ ва дурустсозии барномаҳо дар системаҳои барномавии мураккаб, ташкили равандҳои истеҳсоли истифода ва таҷдиди низомҳои зехнии таъиноташон гуногун, роҳандозии тадқиқотҳои таҷрибавӣ ва ғайраро фаро мегиранд.

Ҳамин тариқ, таъкид кардан ба маврид аст, ба инобати воқеияти имрӯза, ки дар он раванди гузариш ба ҷомеаи иттилоотӣ ба таври ғайрибағавҷ дар ҷараён буда, таҳия ва тавлиди додаҳои рақамӣ босуръат дар ҳоли афзоиш ҳастанд ва ниёз ба омӯзиш, коркард ва таҳлили саривақтии онҳо ба масъалаи мубрами сатҳи ҷаҳонӣ табдил ёфтааст, мавҷудияти танҳо як ихтисос дар низоми таҳсилоти олии касбии ҷумҳурӣ ба ҳеч ваҷҳ наметавонад қонеъкунанда бошад. Барои ҳамқадами замон будан, ташкил кардани ихтисосҳои дигари дахлдори марбут ба равияҳои «Додашиносӣ», «Коркарди зехнии додаҳо», «Таҳлил, тафсир ва аёнисозии додаҳо», «Технологияҳои додаҳои калон», «Муҳандисии додаҳо», «Омӯзиши мошинӣ», «Менеҷменти додаҳо» ва монанди инҳо амри воқеист.

Масъалаҳои марбут ба ихтисос ва равияҳои зикршуда, аз қабали вижагиҳо, ҳадаф ва вазифаҳо, талабот ба омодагии мутахассисон, сохтори намунавии барномаҳои таълимӣ, доираи мавзӯҳои фанҳои таълимӣ, ташаккул ва рушди маҷмӯи салоҳиятҳо, талабот ба нерӯи кадрӣ ва заминаҳои моддию техникаи муассисаҳои таълимӣ ва ғайра дар мақолаҳои минбаъда мавриди баррасӣ қарор дода хоҳанд шуд.

АДАБИЁТ

1. Берков, О. (4 феврал 2019). Nathan Mayer Rothschild: He who owns the information, owns the world // ЧЕСЛАВ ПАСТЮК: эксперт по финансам. [Электронный ресурс]. – Режим доступа: <https://chaslauplastsiuk.com/en/nathan-mayer-rothschild> (дата обращения: 14.08.2023).

2. Грас, Д. Data Science. Наука о данных с нуля : Пер. с англ. – 2-е изд., перераб. и доп. – СПб.: БХВ-Петербург, 2021. – 416 с.

3. Ищенко, М. В. Информация как экономический ресурс и её использование в системе высшего профессионального образования : Дис. ... канд. экон. наук. – Омск, 2005. – 202 с.

4. Пять впечатляющих цифр о больших данных за 2022 год (19 декабря 2022). [Электронный ресурс]. – Режим доступа: <https://vc.ru/future/562963-pyat-vpechatlyayushchih-cifr-o-bolshih-dannyh-za-2022-god> (дата обращения: 23.08.2023)

5. Феҳристи комбинатсияҳои ихтисосҳо (дар асоси нақшаи қабули донишҷӯён ба муассисаҳои таълимии таҳсилоти миёна ва олии касбии Ҷумҳурии Тоҷикистон барои соли таҳсили 2023-2024 дар заминаи таҳсилоти миёнаи умумӣ (синфи 11-ум), ибтидоӣ ва миёнаи касбӣ). Гурӯҳи ихтисосҳои 1-ум – «Табии ва техникаӣ» // Сономаи расмии Маркази миллии

тестии назди Президенти Ҷумҳурии Тоҷикистон. [Манбаи электронӣ]. – Речаи дастрасӣ: https://ntc.tj/images/Downloads/cluster_11_1-2023.pdf (санаи мурочиат: 20.09.2023).

6. Bulao, J. (January 5, 2023). How Much Data Is Created Every Day in 2022? [Electronic resource]. – Access mode: <https://techjury.net/blog/how-much-data-is-created-every-day> (access date: 10.01.2023).

7. Conway, D. (September 30, 2010). The Data Science Venn Diagram. Drew Conway. [Electronic resource]. – Access mode: <http://drewconway.com/zia/2013/3/26/the-data-science-venn-diagram> (access date: 26.10.2022).

8. Data Never Sleeps 10.0 / Domo Business Cloud. [Electronic resource]. – Access mode: <https://www.domo.com/data-never-sleeps> (access date: 22.08.2023).

9. Humby, C. (November 3, 2006). Data is the New Oil / C. Humby, M. Palmer. [Electronic resource]. – Access mode: https://ana.blogs.com/maestros/2006/11/data_is_the_new.html (access date: 08.01.2023).

10. Laney, D. (February 6, 2001). 3D Data Management: Controlling Data Volume, Velocity, and Variety. META Group Application Delivery Strategies, file No 949. [Electronic resource]. – Access mode: <https://studylib.net/doc/8647594/3d-data-management--controlling-data-volume--velocity--an...> (access date: 05.01.2023).

11. Lynch, C. Big data: how do your data grow? // Nature. 2008, No 455 (7209), p. 28-29.

12. McKinsey Global Institute. Big data: The next frontier for innovation, competition, and productivity, June 2011. [Electronic resource]. – Access mode: <https://www.mckinsey.com/capabilities/mckinsey-digital/our-insights/big-data-the-next-frontier-for-innovation> (access date: 03.01.2023).

13. Shewale, R. (September 2, 2023). 65 Big Data Statistics 2023 (Facts, Trends & More). [Electronic resource]. – Access mode: <https://www.demandsage.com/big-data-statistics> (access date: 29.09.2023).

14. Taylor, P. (September 8, 2022). Amount of data created, consumed, and stored 2010-2020, with forecasts to 2025. [Electronic resource]. – Access mode: <https://www.statista.com/statistics/871513/worldwide-data-created> (access date: May 15, 2023).

15. The Future of Jobs Report 2020 (October 2020) / World Economic Forum. [Electronic resource]. – Access mode: https://www3.weforum.org/docs/WEF_Future_of_Jobs_2020.pdf (access date: 20.09.2023).

УДК 371 388

МЕТОДИКАИ ТАШКИЛ ВА ГУЗАРОНИДАНИ КОРҶОИ ЛАБОРАТОРӢ АЗ ФАНИИ МЕТОДҶОИ АДАДӢ ДАР МИСОЛИ МАВЗӢИ ТАТБИҚИ ФОРМУЛАИ КВАДРАТУРИИ УМУМИШУДАИ ТРАПЕТСИЯҶО

АБДУКАРИМОВ Маҳмадсалим Файзуллоевич – доктори илмҳои физикаю математика, дотсенти кафедраи математикаи ҳисоббарорӣ ва механикаи факултети механикаю математикаи Донишгоҳи миллии Тоҷикистон, ш. Душанбе, хиёбони Рӯдакӣ, 17. **E-mail:** mahmadsalim_86@mail.ru, **тел.:** (+992) 919 96 24 44

БАРОТОВ Рачабалӣ Тағоймуродович – муаллими калони кафедраи математикаи ҳисоббарорӣ ва механикаи факултети механикаю математикаи Донишгоҳи миллии Тоҷикистон, ш. Душанбе, хиёбони Рӯдакӣ, 17, **тел.:** (+992) 988 74 74 77

Дар соҳаи методикаи таълими ин ё он фан масъалаҳои муҳиме, аз қабилӣ фаъолгардонӣ, ба таври шаффоф баҳо додан ба сатҳи дониш, робитаи байнифанӣ вучуд доранд, ки вобаста ба ҳар як фан тадқиқи хоси ҳудро талаб менамоянд. Тавре медонем, дар таълими шоҳаҳои алоҳидаи фанни математика дар муассисаҳои таҳсилоти олии касбӣ навъҳои гуногуни дарс, аз қабилӣ лексионӣ, амалӣ, лабораторӣ истифода карда мешаванд. Масъалаи ташкил ва гузаронидани корҳои лабораторӣ яке аз масъалаҳои муҳими соҳаи методикаи таълим ба ҳисоб меравад. Ин масъала ҳангоми таълими фанни методҳои ададӣ муҳимтар ва дар айни ҳол мураккаб арзёбӣ мегардад.

Мураккабии он пеш аз ҳама дар он зоҳир мегардад, ки ҳалли масъалаҳои амалӣ бо ёрии методҳои ададӣ ҳисоббарориҳои ниҳоят калонҳаҷмро дар бар мегиранд. Дар мақолаи мазкур дар мисоли як кори лаборатории мушаххас масъалаи методикаи гузаронидани корҳои лабораторӣ аз фанни методҳои ададӣ бо ёрии забонҳои барномасозии компютерӣ мавриди омӯзиш қарор дода мешавад. Қайд кардан ба маврид аст, ки мақолаи мазкур давоми мантиқии мақолаҳои пештар чопкардаи муаллифон ба ҳисоб меравад, ки рӯйхати онҳо дар охири мақола оварда шудааст.

Вожаҳои асосӣ: кори лабораторӣ, методҳои ададӣ, алгоритм, барномасозии компютерӣ, формулаи умумикардашудаи трапетсияҳо, маҳорат, малака, формулаи тақрибӣ, робитаи байнифаннӣ, ба таври шаффоф баҳогузорӣ, фаъолгардонӣ.

МЕТОДЫ ОРГАНИЗАЦИИ И ПРОВЕДЕНИЯ ЛАБОРАТОРНОЙ РАБОТЫ ПО ПРЕДМЕТУ ЧИСЛЕННЫХ МЕТОДОВ НА ПРИМЕРЕ ПРЕДМЕТА ПРИМЕНЕНИЯ ОБОБЩЕННОЙ КВАДРАТИЧНОЙ ФОРМУЛЫ ТРАПЕЦИИ

АБДУКАРИМОВ Махмадсалим Файзуллоевич – доктор физико-математических наук, доцент кафедры вычислительной математики и механики механико-математического факультета Таджикского национального университета, г. Душанбе, пр. 17. **E-mail:** mahmadsalim_86@mail.ru, **тел.:** (+992) 919 96 24 44

БАРОТОВ Раджабали Тагоймуродович – старший преподаватель кафедры вычислительной математики и механики механико-математического факультета Таджикского национального университета, г. Душанбе, 17, **тел.:** (+992) 988 74 74 77

В области методики преподавания того или иного предмета есть важные вопросы, такие как активизация, прозрачная оценка уровня знаний, межпредметная связь, которые требуют своего исследования в зависимости от каждого предмета. Как известно, при преподавании отдельных разделов математики в учреждениях высшего профессионального образования используются различные виды занятий, такие как лекционные, практические, лабораторные. Вопрос организации и проведения лабораторных работ является одним из важнейших вопросов в области методики обучения. Этот вопрос становится более важным и одновременно и сложным при преподавании предмета численных методов.

Его сложность прежде всего проявляется в том, что решение практических задач с помощью численных методов требует чрезвычайно больших вычислений. В данной статье на примере одной конкретной лабораторной работы рассматривается вопрос о методике проведения лабораторных работ по предмету численных методов с помощью языков компьютерного программирования. Следует отметить, что данная статья является логическим продолжением ранее опубликованных статей авторов, список которых приведен в конце статьи.

Ключевые слова: лабораторная работа, численные методы, алгоритм, компьютерное программирование, обобщённая квадратичная формула трапеций, умение, навыки, приближённая формула, межпредметная связь, прозрачная оценка, активация.

METHODS OF ORGANIZING AND CONDUCTING LABORATORY WORK ON THE SUBJECT OF NUMERICAL METHODS ON THE EXAMPLE OF THE SUBJECT OF APPLICATION OF GENERALIZED QUADRATIC TRAPEZIOUS FORMULAS

ABDUKARIMOV Makhmadsalim Faizulloevich – Doctor of Physical and Mathematical Sciences, Associate Professor of the Department of Computational Mathematics and Mechanics of the Faculty of Mechanics and Mathematics of the Tajik National University, Dushanbe city, 17. **E-mail:** mahmadsalim_86@mail.ru, **phone:** (+992) 919 96 24 44

BAROTOV Rajabali Tagoymurodovich – senior lecturer at the Department of Computational Mathematics and Mechanics of the Faculty of Mechanics and Mathematics of the Tajik National University, Dushanbe city, 17, **phone:** (+992) 988 74 74 77

In the field of teaching methods of a particular subject, there are important issues, such as activation, transparent assessment of the level of knowledge, interdisciplinary communication, which require their own research depending on each subject. As you know, when teaching certain sections of mathematics in institutions of higher professional education, various types of classes are used, such as lectures, practical, laboratory. The issue of organizing and conducting laboratory work is one of the most important issues in the field of teaching methods. This question becomes more important and at the same time complex when teaching the subject of numerical methods. Its complexity is primarily manifested in the fact that the solution of practical problems using numerical methods requires extremely large calculations. In this article, using the example of one specific laboratory work, the question of the methodology for conducting laboratory work on the subject of numerical methods using computer programming languages is considered. It should be noted that this article is a logical continuation of previously published articles by the authors, a list of which is given at the end of the article..

Keywords: *laboratory work, numerical methods, algorithm, computer programming, generalized quadrature trapezoid formula, ability, skills, approximate formula, interdisciplinary connection, transparent assessment, activation.*

Масъалаҳои бисёри математикие ҳастанд, ки аниқ ҳал кардани онҳо аз имкон берун аст. Масалан, дар ҳолати умумӣ ёфтани ҳалли муодилаи алгебравии дараҷааш аз 4 боло, ҳисоб кардани қимати интегралӣ муайян, ёфтани ҳалли муодилаҳои гуногуни дифференциалӣ ва интегралӣ аз ҷумлаи ҳамин гуна масъалаҳо ҳастанд. Аз ин сабаб, ба мо лозим меояд, ки ҳалли ададӣ ва ё тақрибии ин гуна масъалаҳоро ҷустуҷӯ намоем. Шоҳаи алоҳидаи илми математика бо номи **Методҳои ададӣ** ба коркарди методҳои ададӣ ва тақрибӣ-аналитикии ҳалли масъалаҳои математикӣ бахшида шудааст. Ин шоҳаи илми математика, ки нисбатан ҷавон аст, вобаста ба замон дар рушду такомул мебошад. Илова бар ин, он сабаби пайдоиш ва рушду инкишофи дигар шоҳаҳои илми муосир, ки ба информатика алоқамандии бештар доранд, гардидааст.

Тавре оғаҳӣ дорем, дар муассисаҳои таҳсилоти олии касбӣ фанни математика шартан ба шоҳаҳои зерин ҷудо карда шудааст: математикаи элементарӣ, алгебраи олии таҳлили математикӣ, геометрияи аналитикӣ, муодилаҳои дифференциалӣ, методҳои ададӣ, методҳои оптимизатсионӣ ва ғайра. Барои таълими ҳар яке аз ин шоҳаҳои илми математика намудҳои гуногуни таълим, ба мисли лексия, машғулияти амалӣ ва корҳои лабораторӣ дар назар гирифта шудааст.

Ташкил ва гузаронидани корҳои лабораторӣ аз **Методҳои ададӣ** дар раванди азхудкунии ин фан нақши муҳим мебозад ва илова бар ин яке аз воситаҳои муҳими васеъ гардидани сатҳи дониши математикии донишҷӯён маҳсуб меёбад. Воқеан, корҳои лабораторӣ ба донишҷӯ имкон фароҳам меоранд, ки ӯ маҳорат ва малакаи дар амал татбиқ кардани дониши назариявии гирифтаашро рушд диҳад. Аз ин ҷиҳат, корҳои лабораторӣ аз фанни методҳои ададӣ бояд дар сатҳи зарурӣ ташкил ва гузаронида шаванд, то ки самаранокии таълими ин фан дар раванди таълим бештар эҳсос карда шавад.

Қайд кардан ба маврид аст, ки ба масъалаи методикаи таълими фанни математика ҷӣ дар муассисаҳои таҳсилоти олии касбӣ ва ҷӣ дар муассисаҳои таҳсилоти миёнаи умумӣ, корҳои олимони ва мутахассисони зиёди хориҷию ватанӣ бахшида шудаанд, ки мо бо овардани корҳои [1-6] маҳдуд мешавем. Тазаккур медиҳем, ки мақолаи мазкурро давоми мантикии мақолаҳои [7-10] ҳисоб кардан мумкин аст.

Чун корҳои пештара, дар ин мақола низ мо дар мисоли як кори лаборатории мушаххас доир ба методикаи ташкил ва гузаронидани корҳои лабораторӣ аз фанни методҳои ададӣ бо ёрии забонҳои барномасозӣ суҳбат мекунем.

Мавзӯи кори лабораторӣ. Татбиқи формулаи квадратурии умумикардасудаи трапетсияҳо дар масъалаи тақрибӣ ҳисоб кардани суммаҳо.

Мақсади кори лабораторӣ. Мақсади кори лабораторӣ аз татбиқкарда тавонистани формулаи квадратурии умумикардасудаи трапетсияҳо дар масъалаи тақрибӣ ҳисоб кардани баъзе суммаҳои охиринок иборат мебошад.

Гузориши масъала. Суммаи охириноки зерин дода шудааст:

$$S_n = \sum_{k=1}^n \frac{1}{k^2} = \frac{1}{1^2} + \frac{1}{2^2} + \frac{1}{3^2} + \dots + \frac{1}{n^2}.$$

ТАЛАБИ 1:

1. Бо ёрии формулаи квадратурии умумикардасудаи трапетсияҳо, барои ҳисоби суммаи додасуда формулаи тақрибӣ ҳосил намоед;

2. Барои $n=1,3,5$ қиматҳои суммаро бевосита, инчунин аз рӯи формулаи тақрибии ҳосилшуда ҳисоб намуда, натиҷаҳои мувофиқро муқоиса кунед.

ТАЛАБИ 2:

3. Алгоритм ва барномаи ҳисоби суммаи додасударо бевосита, аз рӯи формулаи тақрибӣ, инчунин хатои мутлақ ва нисбии қиматҳои мувофиқи суммаро дар ин ё он забони барномасозӣ тартиб диҳед.

4. Натиҷаи кори барномаро барои якчанд қиматҳои n чоп намоед.

Маълумоти мухтасари назариявӣ

Фаҳмост, ки ҳар як донишҷӯ барои иҷро кардани ин кори лабораторӣ бояд маводди назариявиро дар сатҳи зарурӣ донад. Омӯзгори фаннӣ бояд донишҷӯро муваззаф гардонад, ки ӯ пеш аз иҷро намудани кори лабораторӣ дар дафтаре, ки барои иҷрои корҳои лабораторӣ пешбинӣ карда аст, маводди назариявиро ақаллан дар ҳаҷми зерин биёрад ва дар вақти супоридани кори лабораторӣ онро шарҳу тавзеҳ ва таҳлил карда тавонад.

Табиист, ки ҳангоми тақрибӣ ҳисоб кардани ин ё он сумма мо ягон хато содир менамоем. Аниқаш, суммаро бо ягон норасоӣ ва ё барзиёдӣ ҳисоб мекунем. Масъалаи зарурӣ дар ин самт донишҷӯ хатои содиршуда мебошад, яъне донишҷӯ он ки чӣ қадар мо дар вақти ҳисоббарориҳо ба хато роҳ додаем.

Бигузор S_n - қимати аниқ ва S_n^* - қимати тақрибии суммаи n - узви аввалаи пайдарпайии додасуда бошад.

Таърифи 1. Қимати ифодаи

$$\Delta S_n^* = |S_n - S_n^*| \quad (1)$$

-ро хатои мутлақии адади тақрибии S_n^* меномем.

Таърифи 2. Нисбати хатои мутлақии адади тақрибии S_n^* бар қимати мутлақии онро хатои нисбӣ меномем.

Агар хатои нисбиро бо δS_n^* ишорат кунем, он гоҳ мувофиқи таъриф ҳосил менамоем:

$$\delta S_n^* = \frac{\Delta S_n^*}{|S_n^*|}. \quad (2)$$

Азбаски хатои нисбӣ ченаки муайян надорад, бинобар ин онро бисёрвақт бо фоиз ифода мекунам. Барои ин хатоинисбиро ба 100% зарб кардан лозимеояд, яъне

$$\delta S_n^* = \frac{\Delta S_n^*}{|S_n^*|} \cdot 100\%. \quad (3)$$

Ҳангоми ҳосил кардани формулаи тақрибии суммаронӣ мо асосан аз формулаи квадратурии умумикардасудаи трапетсияҳо истифода мебарем. Тавре медонем, агар функция $f(x)$ дар порчаи $[a, b]$ бефосила бошад, он гоҳ формулаи мазкур намуди зеринро дорад:

$$\int_a^b f(x)dx \approx h \left[\frac{f(a) + f(b)}{2} + f(a+h) + f(a+2h) + \dots + f(a+(n-1)h) \right],$$

ки дар ин ҷо $h = (b-a)/n$ қадам ном дорад. Ин маънои онро дорад, ки порчаи интегронӣ ба n ҳиссаи баробар ҷудо карда шудааст. Аз ин ҷо формулаи тақрибии зеринро ҳосил мекунем:

$$f(a) + f(a+h) + f(a+2h) + \dots + f(b) \approx \frac{1}{h} \int_a^b f(x)dx + \frac{1}{2}[f(a) + f(b)]. \quad (4)$$

ҲАЛЛИ МАСЪАЛА

Пас аз овардани маводди зарурии назариявӣ донишҷӯ ба ҳалли масъала шурӯъ мекунад. Мо дар поён ҳалли пурраи масъаларо меорем, то ки донишҷӯ онро ба сифати намуна истифода барад.

ТАЛАБИ 1

1. Аз формулаи (4) истифода карда, барои ҳисоби суммаи додашуда формулаи тақрибии аналитикӣ ҳосил мекунем.

Бигузор $f(x) = \frac{1}{x^2}$, $h = 1$, $a = 1$ ва $b = n$ бошад (дар ин маврид порчаи интегронӣ ба $n-1$ ҳисса ҷудо карда мешавад). Ин қиматҳоро дар формулаи (4) гузошта, ҳосил мекунем:

$$f(1) + f(2) + f(3) + \dots + f(n) \approx \int_1^n \frac{1}{x^2} dx + \frac{1}{2} [f(1) + f(n)].$$

Азбаски

$$f(1) + f(2) + f(3) + \dots + f(n) = 1 + \frac{1}{2^2} + \frac{1}{3^2} + \frac{1}{4^2} + \dots + \frac{1}{n^2} = S_n,$$

$$f(1) = \frac{1}{1^2} = 1, \quad f(n) = \frac{1}{n^2}, \quad \int_1^n \frac{1}{x^2} dx = -\frac{1}{x} \Big|_1^n = -\frac{1}{n} - \left(-\frac{1}{1}\right) = 1 - \frac{1}{n}$$

мебошанд, пас ҳосил мекунем:

$$S_n = 1 + \frac{1}{2^2} + \frac{1}{3^2} + \frac{1}{4^2} + \dots + \frac{1}{n^2} \approx 1 - \frac{1}{n} + \frac{1}{2} \left[1 + \frac{1}{n^2}\right] = \frac{3}{2} + \frac{1}{2n^2} - \frac{1}{n}.$$

Инак, формулаи тақрибии

$$S_n \approx \frac{3}{2} + \frac{1}{2n^2} - \frac{1}{n} = S_n^* \quad (5)$$

- ро ҳосил кардем. Қаторе, ки ба суммаи охириноки муоинашаванда мувофиқ меояд, намуди

$$\sum_{n=1}^{\infty} \frac{1}{n^2} = \frac{1}{1^2} + \frac{1}{2^2} + \frac{1}{3^2} + \dots + \frac{1}{100^2} + \dots \quad (6)$$

- ро дорад. Дар курси таҳлили математикӣ исбот карда шудааст, ки қатори (6) наздикшаванда аст, ки ин далел аз (5) низ бармеояд. Илова бар ин исбот шудааст, ки ҳангоми

$$n \rightarrow \infty, \quad S_n = \sum_{k=1}^n k^2 \rightarrow \frac{\pi^2}{6} \approx 1,665.$$

2. Қиматҳои суммаро дар ҳолати $n=1,3,5$ будан бевосита, инчунин аз рӯи формулаи тақрибии (5) ҳисоб намуда, натиҷаҳоро муқоиса мекунем:

$$S_1 = 1; \quad S_3 = 1 + \frac{1}{2^2} + \frac{1}{3^2} = 1 + \frac{1}{4} + \frac{1}{9} = \frac{49}{36} \approx 1,36;$$

$$S_5 = 1 + \frac{1}{2^2} + \frac{1}{3^2} + \frac{1}{4^2} + \frac{1}{5^2} = \frac{49}{36} + \frac{1}{16} + \frac{1}{25} = \frac{49}{36} + \frac{41}{400} = \frac{5269}{3600} \approx 1,46;$$

$$S_1^* = \frac{3}{2} + \frac{1}{2 \cdot 1^2} - \frac{1}{1} = \frac{3}{2} + \frac{1}{2} - 1 = 1;$$

$$S_3^* = \frac{3}{2} + \frac{1}{2 \cdot 3^2} - \frac{1}{3} = \frac{3}{2} + \frac{1}{18} - \frac{1}{3} = \frac{27 + 1 - 6}{18} = \frac{22}{18} \approx 1,22;$$

$$S_5^* = \frac{3}{2} + \frac{1}{2 \cdot 5^2} - \frac{1}{5} = \frac{3}{2} + \frac{1}{50} - \frac{1}{5} = \frac{75 + 1 - 10}{50} = \frac{66}{50} \approx 1,32;$$

$$\Delta S_1^* = |S_1 - S_1^*| = 1 - 1 = 0; \quad \delta S_1^* = \frac{\Delta S_1^*}{S_1^*} = \frac{0}{1} = 0 = 0\%;$$

$$\Delta S_3^* = |S_3 - S_3^*| = 1,36 - 1,22 = 0,14; \quad \delta S_3^* = \frac{\Delta S_3^*}{S_3^*} = \frac{0,14}{1,22} = 0,11 = 11\%;$$

$$\Delta S_5^* = |S_5 - S_5^*| = 1,46 - 1,32 = 0,14; \quad \delta S_5^* = \frac{\Delta S_5^*}{S_5^*} = \frac{0,14}{1,32} = 0,11 = 11\%.$$

ТАЛАБИ 2:

3. Маводди назариявии овардашударо истифода карда, алгоритм ва барномаи ҳисоби суммаи муоинашавандаро бевосита ва аз рӯи формулаи тақрибии (5) тартиб медиҳем. Барои ин аз забони барномасозии Визуал Бейсики майдони кори ворд истифода мебарем.

Алгоритм дар намуди матнӣ-формулавӣ:

1. Ибтидо;
2. Дохилкунии n ;
3. Ҳисобкунии $SS=3/2+1/(2*n*n) - 1/n$;
4. Ҳисобкунии $S=0$;
5. Ҳисобкунии $i=0$;
6. Ҳисобкунии $i=i+1$;
7. Ҳисобкунии $S=S+1/i^2$;
8. Агар $i < n$ бошад, он гоҳ гузар ба (6), вагарна гузар ба (9);
9. Ҳисобкунии $HM=abs(S-SS)$;
10. Ҳисобкунии $HN=HM/SS$;
11. Чопи S , HM , HN ;
12. Интиҳо.

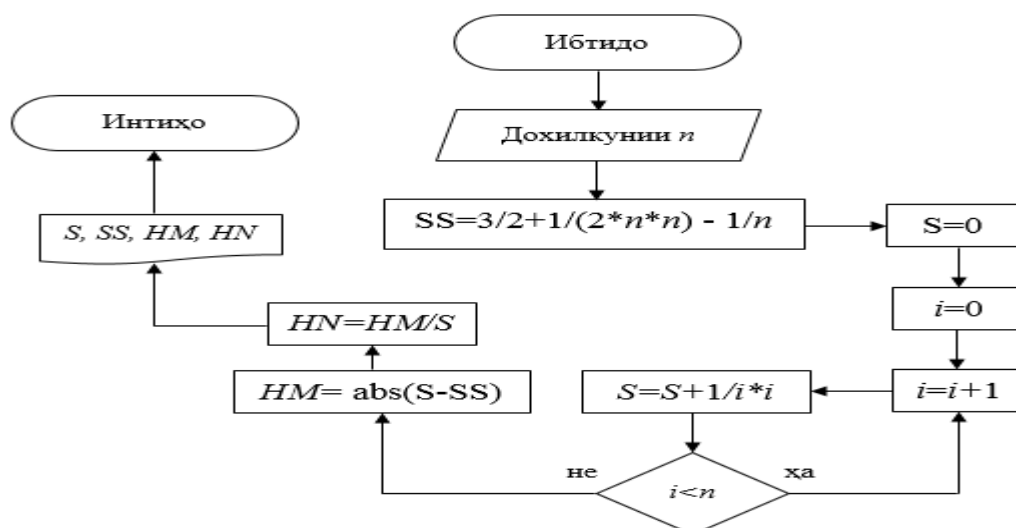
Алгоритм дар намуди блок-схемаҳо**Барнома дар забони барномасозии Визуал Бейсик:**

```
Private Sub Command Button1_Click()
```

```
n = Val(TextBox1.Text)
```

```
S = 0
```

```
SS = 3/2 + 1 / (2 * n * n) - 1 / n
```

```
For i = 1 To n
```

```
S = S + 1 / i ^ 2
```

```
Next
```

```
HM = Abs(S - SS)
```

```
HN = HM / SS
```

```
TextBox2.Text = Str(S)
```

```
TextBox3.Text = Str(SS)
```

```
TextBox4.Text = Str(HM)
```

```
TextBox5.Text = Str(HN)
```

```
EndSub
```

Масалан, натиҷаи кори ин барнома чунин аст:

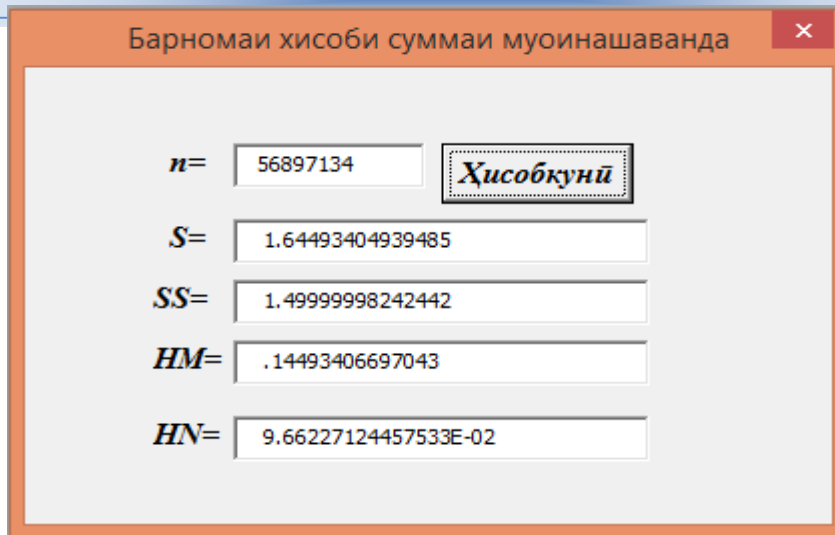

4. Натиҷаи кори барнома ро барои баъзе қиматҳои n дар шакли ҷадвал меорем. Ададҳо то се рақам баъди вергул яқлухт карда шудаанд:

n	1	5	10	15	45	123	1428	15000
S_n	1	1,464	1,550	1,580	1,623	1,637	1,644	1,645
S_n^*	1	1,320	1,405	1,436	1,478	1,492	1,499	1,500
ΔS_n^*	0	0,144	0,145	0,145	0,145	0,145	0,145	0,145
δS_n^*	0	0,109	0,103	0,101	0,098	0,097	0,097	0,097

Муқоисаи натиҷаҳои дар ҷадвал овардашуда нишон медиҳад, ки истифодаи формулаи тақрибии (5) дар амалия аз аҳамият ҳолӣ намебошад. Зеро ҳаттои муғлақе, ки ҳангоми ҳисоби суммаи муоинашаванда аз рӯи он содирмешавад, чандондағалнест. Ин формулаи тақриби робеҳтар кардан мумкин аст. Дар воқеъ, тавре мебинем ба натиҷаи сумма се ҷамъшавандаи аввали он бештар таъсир мерасонад. Пас, аввал ин се ҷамъшавандаро ҳисоб намуда, баъд формулаи тақрибии (4) – ро татбиқ мекунем. Дар натиҷа, формулаи тақрибии нисбатан саҳеҳтари зеринро ҳосил менамоем:

$$S_n = \sum_{k=1}^n \frac{1}{k^2} \approx 1,642 - \frac{2n-1}{2n^2} = S_n^* \quad (7)$$

Масалан, ҳангоми $n = 1000$ будан ба натиҷаи $S_{1000}^* = 1,632$ меоем. Бевосита ҷамъ бандӣ бошад, натиҷаи $S_{1000} = 1,635$ - ро медиҳад. Натиҷаҳоро муқоиса мекунем:

$$\Delta S_{1000}^* = |S_{1000} - S_{1000}^*| \approx 0,003; \quad \delta S_{1000}^* = \frac{\Delta S_{1000}^*}{S_{1000}^*} \approx 0,002.$$

Агар натиҷаи аз рӯи формулаи (7) ҳосилшударо бо $S_n = \sum_{k=1}^n k^2 \approx \frac{\pi^2}{6}$, $n \rightarrow \infty$ муқоиса кунем, он гоҳ мувофиқан ҳосил менамоем:

$$\Delta S_{1000}^* = \left| \frac{\pi^2}{6} - S_{1000}^* \right| \approx 0,011; \quad \delta S_{1000}^* = \frac{\Delta S_{1000}^*}{S_{1000}^*} \approx 0,007.$$

Мебинем, ки формулаи тақрибии (7) натиҷаи хуб медиҳад ва бинобар ин дар амалия қобили истифода мебошад.

Хулоса

Қайд мекунем, ки алгоритм ва барномаи овардашуда характери намунавӣ дорад. Аз ин хотир, донишҷӯён вобаста ба сатҳи дониши барномасозии худ барномаи ҳалли масъалаи овардашударо дар намудҳои дигар метавонанд тартиб диҳанд. Бо зами ин, вобаста ба маҳорати барномасозии донишҷӯён, метавонем аз онҳо навиштани барномаи ҳалли масъаларо дар ду ва ё зиёда забонҳои барномасозӣ талаб кунем. Ин талаб ба донишҷӯён имкон медиҳад, ки як забони барномасозиро дар сатҳи зарурӣ доништа, дар натиҷаи муқоисаи рамзи барномаҳо забонҳои барномасозии дигарро азхуд кунанд ва аз имконияти онҳо бархурдор шаванд. Дар ду намуд – матнӣ-формулавӣ ва блок-схемаҳо талаби тартиб додани алгоритми ҳалли масъала низ аз манфиат холи намебошад ва он сабаби рушду инкишоф ёфтани тафаккури таҳлилӣ, танқидӣ ва эҷодии донишҷӯ мегардад.

Барномаи овардашуда барои омӯзгор имконияти зиёдеро фароҳам меорад, аз он ҷумла:

- бо осонӣ барои ҳар як донишҷӯ варианти алоҳида тартиб диҳад;
- ҳангоми санҷиши корҳо вақтро сарфа кунанд;
- дар рафти санҷиши корҳо ба сатҳи дониши донишҷӯён ба таври шаффоф баҳо диҳад;
- вобаста ба мавзӯи матраҳшаванда масъалаҳои тестӣ тартиб диҳад;
- дар ҷараёни корҳои лабораторӣ робитаи байнифаннӣ ташкил намояд (масалан, фанни методҳои ададиро бо шохаҳои дигари математика, ба мисли таҳлили математикӣ, забонҳои барномасозӣ ва фанҳои дигар);

- маҳорату малакаи касбиаш ташаккул ёбад;
- ҳисси масъулиятшиносияш баланд гардад;
- меҳнаташ сабук гардад.

Дар чунин шакл ташкил ва гузаронидани корҳои лабораторӣ аз фанни методҳои ададӣ ба донишҷӯ низ имконияти бисёрро фароҳам месозад, аз он ҷумла:

- ҷаҳонбинии математикӣ ва тафаккури ӯ рушду инкишоф меёбад;
- завқу ҳавасаш нисбат ба омӯзиши фанни математика ва дигар шохаҳои он меафзояд;
- маҳорати масъалаҳалкунии ӯ рушд менамояд;
- дар бораи татбиқи фанни математика, хусусан методҳои ададӣ иттилоъ пайдо мекунад;
- дар зехни ӯ заминаи андешидани татбиқи математика дар ҳалли масъалаҳои амалӣ ва ҷустуҷӯи ин гуна масъалаҳо пайдо мешавад;
- маҳорати алгоритмсозӣ ва барномасозии ӯ сайқал меёбад;
- фаъолияти эҷодии ӯ дар ҷараёни иҷрои корҳои лабораторӣ беҳтар мегардад.

Аз ин лиҳоз, бо забонҳои барномасозӣ алоқаманд кардани корҳои лабораторӣ аз фанни методҳои ададӣ ба нафъи кор буда, боиси беҳтар шудани сифати азхудкунии фанни мазкур аз ҷониби донишҷӯён мегардад. Илова бар ин, донишҷӯён ба ин васила асосҳои алгоритмсозӣ ва барномасозиро азхуд мекунанд, ки ин барои ҳамчун мутахассиси варзида ба камол расидани онҳо замина фароҳам меорад. Воқеан, имрӯзҳо қисми зиёде аз донишҷӯён аз имконияти асосии компютерҳои фардӣ бехабаранд. Бисёре аз онҳо компютерро ҳамчун воситаи ҳарфчинӣ, ё майдони корӣ барои истифодаи шабакаҳои интернетӣ медонанд. Албатта, компютер ин имконҳоро низ доро мебошад. Аммо вазифаи асосии он ҳалли масъалаҳои гуногуни илмӣ, таълимӣ ва истеҳсолӣ ба ҳисоб меравад.

Ҳамин тариқ, таҳлили маводди овардашуда нишон медиҳад, ки бо истифодаи забонҳои барномасозии компютерӣ масъалаҳои асосии раванди таълимӣ фанни методҳои ададӣ, аз қабилӣ робитаи байнифаннӣ, ба таври шаффоф баҳогузори дониши донишҷӯён, фаъолгардонии донишҷӯён дар раванди иҷрои супоришҳо то андозае ҳаллу фасл гарданд.

Тавре дар боло қайд кардем, бо забонҳои барномасозӣ алоқаманд кардани корҳои лабораторӣ аз фанни методҳои ададӣ ба омӯзгор имкон медиҳад, ки ба донишҷӯён варианти алоҳида тартиб диҳад. Масалан, аз мавзӯи муоинашаванда **вариантҳо** метавонанд чунин бошанд:

Дар охир ҳаминро қайд карданӣ ҳастем, ки омӯзгор бояд барои иҷрои ҳар як кори лабораторӣ адабиёти мувофиқро тавсия диҳад.

Дар ҷадвал a_k узви n -уми суммаи додашударо ифода мекунад. Дар мисоли мо

$$a_k = \frac{1}{k^2} \text{ мебошад}$$

№	a_k	№	a_k	№	a_k
1	k^2	11	\sqrt{k}	21	k^4
2	k^3	12	$\frac{1}{k}$	22	$\frac{1}{(5k+3)^2}$
3	$\frac{1}{(2k-1)^2}$	13	$\frac{1}{2k-1}$	23	$\sqrt[3]{k}$
4	$\sqrt[5]{k}$	14	k^5	24	$\sqrt[4]{k}$
5	$\frac{1}{\sqrt{k}}$	15	$\frac{1}{\sqrt[3]{k}}$	25	$\frac{1}{\sqrt[4]{k}}$
6	k^7	16	k^8	26	k^9
7	$(2k-1)^{-7}$	17	$(3k+1)^{-6}$	27	$(2k+1)^{-8}$
8	$\frac{1}{\sqrt[3]{2k-1}}$	18	$\frac{1}{\sqrt[5]{3k+1}}$	28	$\frac{1}{\sqrt[6]{4k-1}}$
9	$\frac{1}{k^{10}}$	19	$\frac{1}{(2k-1)^9}$	29	$\frac{1}{(3k+1)^8}$
10	k^{-6}	20	$\frac{1}{(2k-1)^{-11}}$	30	$\sqrt[5]{(2k-1)^2}$

АДАБИЁТ

1. Абдукаримов, М.Ф. Активизация познавательной деятельности студентов вузов Республики Таджикистан при проведении лабораторных работ по предмету численных методов / М.Ф. Абдукаримов, Р.Т. Баротов, Н. Шерматов // Вестник Таджикского национального университета. Серия естественных наук. – 2016. – №1-1 (192). – С. 107-110.

2. Абдукаримов, М.Ф. Инкишофи фаъолияти эҷодии донишҷӯёни МТОК-и Ҷумҳурии Тоҷикистон ҳангоми гузаронидани корҳои лабораторӣ аз ҷанми методҳои адабӣ / М.Ф. Абдукаримов, Р.Т. Баротов // Паёми Донишгоҳи миллии Тоҷикистон. – 2016. – №1/4. – С. 26-34.

3. Абдукаримов, М.Ф. Методикаи ташкил ва гузаронидани корҳои лабораторӣ аз Методҳои адабӣ дар мисоли мавзӯи назарияи хатоҳо / М.Ф. Абдукаримов, Р.Т. Баротов // Паёми донишгоҳи омӯзгорӣ. – 2018. – №5-2(77). – С.20-27.

4. Абдукаримов, М.Ф. Некоторые вопросы процесса организации лабораторных работ по предмету "Численные методы" / М.Ф. Абдукаримов, Р.Т. Баротов // Вестник педагогического университета. – 2018. – №3 (75). – С. 134-141.

5. Назаров, А. П. Компьютерная программа для проверки письменных контрольных работ по математике / А.П. Назаров // Школьные технологии. – 2020. – №1. – С.92-97.

6. Назаров, А.П. Компьютерная поддержка проведения проверочных работ по теме «Простые числа» / А.П. Назаров // Информатика в школе. – 2020. – №9. – С.59-64.

7. Назаров, А.П. Технологии таъмини объективияти санҷиши дониши хонандагон оиди ҳосила бо истифода аз технологияи компютери ҳозиразамон / А.П. Назаров // Паёми Донишгоҳи миллии Тоҷикистон. – 2017. – №1/5. – С. 103-108.

8. Нугмонов, М. Теоретико-методологические основы методики обучения математике как науки / М. Нугмонов. – Душанбе, 2011. – 290 с.

9. Федотов, А.А. Численные методы. Методические указания к выполнению лабораторных работ по курсу «Численные методы» / А.А. Федотов, П.В. Храпов. – Москва, 2012. – 141 с.

10. Шарифов, Дж. Дидактические основы формирования навыков самостоятельной работы студентов в процессе обучения / Дж. Шарифов. – Душанбе, 1999. – 44 с.

УДК 378(075.8)

ДВУХМЕРНЫЕ ИННОВАЦИОННЫЕ ТЕХНОЛОГИИ ЦЕННОСТНО-СМЫСЛОВОГО УПРАВЛЕНИЯ ВРЕМЕНЕМ В ОБРАЗОВАТЕЛЬНОМ ПРОСТРАНСТВЕ СОВРЕМЕННОГО ВУЗА

ДЖАФАРЗОДА Сабзали Файзали – кандидат технических наук, доцент кафедры гуманитарных наук и права Института технологии и инновационного менеджмента города Куляб, г. Куляб, п. Борбад.

В данной статье в продолжение серии представленных результатов по тематике разработки и реализации мотивационно-развивающихся технологий, предложены дидактические цели, принципы, методы и системы двухмерной интегративной технологии управления инновационным процессом во взаимосвязи с ценностно-смысловым управлением временем в вузе. Впервые осуществляется выбор критериев оценки эффективности реализации инновационного подхода в обучении и воспитании, а также определяется насколько становится диагностируемым профессиональное развитие студентов – будущих выпускников с использованием существующих методов и средств в области психологии развития, психодиагностики, психологии интеллекта и ряда других методов и теорий по исследуемой теме. Валидность и актуальность рассмотренных задач проверены в ходе проведения серии педагогических экспериментов и социологических экспериментов с участием 1350 студентов на базе трех вузов.

Ключевые слова: модель, система, двухмерная система, инновация, инновационные процессы, личность, развивающаяся личность, прогностика, диагностика, ценностно-смысловое управление временем, развитие, саморазвитие, интегративные технологии.

ТЕХНОЛОГИЯҲОИ ИННОВАТСИОНИИ ДУЧЕНАКАИ ИДОРАИ АРЗИШӢ ВА МАЪНОИИ ВАҚТ ДАР ФАЗОИ ТАЪЛИМИИ МУАССИСАИ ТАҲСИЛОТИ ОЛИИ КАСБИИ МУОСИР

ҶАЪФАРЗОДА Сабзали Файзали – номзади илмҳои техники, дотсенти кафедраи фанҳои гуманитарӣ ва ҳуқуқи Донишқадаи технология ва менеҷменти инноватсионии шаҳри Кӯлоб, ш. Кӯлоб, маҳаллаи Борбад.

Дар ин мақола дар идомаи як силсила муаррифии натиҷаҳо оид ба таҳия ва татбиқи технологияҳои ангеизиш ва рушддиҳанда, ҳадафҳои дидактикӣ, принципҳо, усулҳо ва системаҳои технологияи интегративии дученакаи идоракунии раванди инноватсионӣ дар якҷоягӣ бо идораи арзишию маъноии вақт дар муассисаи таълимии таҳсилоти олии пешниҳод карда шудааст. Бори аввал меъёрҳои арзёбии самаранокии татбиқи равиши инноватсионӣ дар таълиму тарбия интиҳоб карда мешаванд. Инчунин бо истифода аз усулу воситаҳои мавҷудаи соҳаи психологияи инкишоф, психодиагностика, интеллектӣ раваншиносӣ ва як қатор усулу назарияҳои дигар оид ба мавзуи таҳқиқшаванда муайян карда шуд, ки рушди касбии донишҷӯён – хатмкунандагони ояндаро то чи андоза ташхис кардан мумкин аст. Дар рафти як силсила таҷрибаҳои педагогӣ ва таҷрибаҳои сотсиологӣ бо иштироки 1350 нафар донишҷӯён дар заминаи се донишгоҳ дурустӣ ва аҳамияти вазифаҳои баррасишуда санчида шуданд.

Вояҳои асосӣ: модел, система, системаи дученака, инноватсия, равандҳои инноватсионӣ, шахсият, шахсияти инкишофёбанда, пешгӯӣ, таъхис, идоракунии арзишию маъноии вақт, рушд, худташаккулдиҳӣ, технологияҳои интегративӣ.

TWO-DIMENSIONAL INNOVATIVE TECHNOLOGIES FOR VALUE-SENSITIVE TIME MANAGEMENT IN THE EDUCATIONAL SPACE OF A MODERN UNIVERSITY

JAFARZODA Sabzali Faizali – candidate of Technical Sciences, Associate Professor of the Department of Humanities and Law of the Institute of Technology and Innovation Management of the city of Kulob, Kulyab, Borbad village.

In this article, in continuation of the series of presented results on the topic of development and implementation of motivationally developing technologies, didactic goals, principles, methods and systems of two-dimensional integrative technology for managing the innovation process in connection with value-semantic time management at a university are proposed. For the first time, criteria for assessing the effectiveness of the implementation of an innovative approach in training and education are being selected, and it is also determined how diagnosable the professional development of students - future graduates becomes - using existing methods and tools in the field of developmental psychology, psychodiagnostics, psychology of intelligence and a number of other methods and theories on the topic under study. The validity and relevance of the considered tasks were tested during a series of pedagogical experiments and sociological experiments with the participation of 1,350 students at three universities.

Keywords: *model, system, two-dimensional system, innovation, innovative processes, personality, developing personality, prognosis, diagnostics, value-semantic time management, development, self-development, integrative technologies.*

Рассматривая понятие времени и инновации во взаимодополнении и взаимосвязи Алекс Осборн, видный ученый в области обучения творческому мышлению, в последствии объединившись с Бобом Эберли, разрабатывая мнемоническое правило SCAMPER предложили следующие разъяснения этих базовых терминов, которые, на наш взгляд, объединяет постановка задачи в смысле построения двухмерной системы управления инновациями и замыслами, которые можно включить в понятие времени, которое согласно определению Калинина С.И. в соответствии «с одним из базовых свойств времени (привязанность к конкретным объектам) современный темпорализм, который выделяет следующие виды времени, связанные с изучением различных слоев окружающей нас реальности: физическое, биологическое, социальное и психологическое (в смысле, что социальные виды времени это «время социальных изменений (реформ и т.д.); время социальных институтов и организаций; время информационно-коммуникативных процессов (новости, слухи и т.д.); психологическое – время протекания психических процессов и состояния человека; время формирования черт личности (характера); время жизненных кризисов человека и другие» [1, с. 27], характеристики которых могут быть выражены в замысле предложенное ранее упомянутых ученых Алексом Осборном и Бобом Эберли, представленное в виде базового слова SCAMPER, означающее: S=Substitute? – заменить? ⇔ C=Combine? – комбинировать? ⇔ A=Adapt? – адаптировать? ⇔ M=Modify? Magnify? – видоизменить? увеличить? ⇔ P=Put to other uses? – найти другое применение? ⇔ E = Eliminate or reduce? – устранить, или уменьшить? ⇔ R=Reverse? Rearrange? – перевернуть? [2, с. 250]. С использованием представленной информации, прежде чем приступить к выбору основных слагаемых понятий ценностно-смыслового управления временем (в дальнейшем данное словосочетание представим в виде управления временем) и инновацией по определению Чижо Н.Ю. в ходе обосновании данной темы с использованием ряда литературных источников отмечает, что положительное отношение к профессии является одним из факторов успешного профессионального самоопределения на всех его этапах, применительно к студенческому возрасту это положение конкретизируется в двух важных моментах, во-первых, ценностное отношение к будущей профессии выступает внутренним резервом; во-вторых, модернизация высшего образования предполагает осуществление студентами самостоятельного и осознанного выбора индивидуальной траектории профессионального развития, что возможно только при наличии у будущих специалистов субъектной позиции [3]. Проектируя данный замысел определения ценностно-смысловое значение данной терминологии к целевым задачам и содержанию мнемонического правила SCAMPER, в этом аспекте, прежде всего на наш взгляд, следует уточнить понятие инновации, которое в строгом определении в педагогическом словаре приводится как: «1) целенаправленное изменение, вносящее в образовательную среду стабильные элементы (новшества), улучшающие характеристики отдельных частей, компонентов и самой образовательной системы в целом, и в этом смысле классифицируются по видам деятельности – педагогические, обеспечивающие педагогический процесс; управленческие, обеспечивающие инновационное управление образовательными учреждениями; по характеру изменений – радикальные, основанные на принципиально новых идеях и подходах; комбинированные,

основанные на новом сочетании известных элементов; модифицированные, основанные на совершенствовании и дополнении существующих образцов и форм; по масштабу вносимых изменений – локальные (независимые друг от друга изменения отдельных участков или компонентов), модульные (взаимосвязанные группы нескольких локальных), системные (полная реконструкция системы как целого); по масштабу использования – единичные и диффузные; по источнику возникновения – внешние (за пределами образовательной системы), внутренние (разрабатывается внутри образовательной системы); 2) процесс освоения новшества (нового средства, метода, методики, технологии, программы); 3) поиск идеальных методик и программ, их внедрение в образовательный процесс и их творческое переосмысление» [4, с. 49]. Нами из данного определения принимается во внимание «как целенаправленное изменение, вносящее в образовательную среду – стабильные элементы (новшества), улучшающие характеристики отдельных частей, компонентов и самой образовательной системы в целом», где проводятся в зависимости от поставленной задачи исследования по видам деятельности (1), по характеру вносимых изменений (2), по масштабу вносимых изменений (3), по масштабу использования (4), по источнику возникновения (5), следовательно, из указанных выше множества вариантов при нашей постановке задачи рассматриваем эти факторы по характеру, масштабу вносимых изменений локальные и модульные. В этом аспекте в предположении взаимопроникновения и взаимодополнения мнемоническое правило SAMPER и указанные выше слагаемые инновации, представим следующую двухмерную систему, в структуре которых учтены вышеуказанные факторы как целостной системы описывающий данный процесс.



Рисунок 1. Логико-информационная модель ценностно-смыслового управления временем и инновационным процессом в вузе, где 1 – особенности адаптации выбора ценностных ориентаций и смысла обучения со стороны студента в вузе, 2 – создание тренингового центра управления временем, 3 – выбор мотивационных стимулов и систем по управлению временем и результативности обучения в смысле адекватности формируемых знаний во взаимосвязи с работодателями, 4 – понятийная сущность академической и профессиональной мобильности как результативность обучения за заданный период освоения программы соответствующих требований моделей студента и специалиста и реализации модели «я реальное», «я в будущем», «я и время, которое я располагаю», 5 – разработки циклограммы выбора стратегии карьерного роста в контексте «время является главным ресурсом с учетом безвозвратности, надо уметь поставить цели и реализовать их точно вовремя, 6 – управление возможностями в системе виртуального взаимодействия в условиях реализации студенческого электронного правительства, 7 – формирование навыков в области виртуального проектирования будущего, 8 – составление собственной модели и модули системы развития интеллекта (IQ).

В соответствии с представленной двухмерной системой предполагается, что каждая обоснованная выдвинутая идея (ЦД1, буква Ц означает целевую функцию модели, Д – пути и средства достижения цели), каждый особенный выбор жизненных целей (ЦД2), выбор жизненных стратегий (ЦД3), каждой программной цели и периоды обучения в вузе (ЦД4), каждая изучаемая дисциплина (ЦД5), каждое взаимодействие с ровесником (ЦД6), каждое взаимодействие с родителями (ЦД7), каждое взаимодействие с кафедрами (ЦД8), каждое взаимодействие с факультетами (ЦД9), каждое взаимодействие в виртуальном пространстве – сети интернет (ЦД10), использование социальных сетей (ЦД11), использование электронной библиотеки (ЦД12), использование библиотечного фонда (ЦД13), составление модели профессионального роста по заданным целям (ЦД14), составление стратегии карьерного роста

(ЦД15), участие в интеллектуальных играх (ЦД16), участие в олимпиадах, конкурсах (ЦД17), виртуальное проектирование будущего (ЦД18), самотренинг развития интеллекта (ЦД19, зная при этом, что коэффициент интеллекта IQ определяется делением умственного возраста на хронологический возраст и результат умножается на 100 и при этом принимать во внимание, что IQ ниже 50 считается самым низким показателем, а самый высокий интеллект 200), так как в мнемонической правиле SCAMPER фигурирует слово «комбинировать», следовательно нами при построении двухмерной системы управления временем и инновациями предусмотрены следующие комбинаторики, которые можно представить следующим образом (табл. 1).

Таблица 1

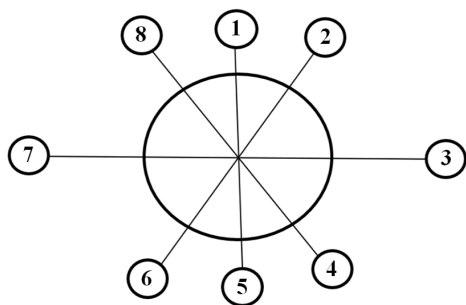
Условная классификация основных слагаемых достижение дидактических целей реализации инновационных моделей опережающего обучения в вузе

↑ V1-T1 ↑ ←←←	↑ V2-T2 ↑ ←←←	↑ V3-T3 ↑ ←←←	↑ V4-T4 ↑ ←←←	↑ V5-T5 ↑ ←←←
↑ V6-T6 ↑ ←←←	↑ V7-T7 ↑ ←←←	↑ V8-T8 ↑ ←←←	↑ V9-T9 ↑ ←←←	↑ V10-T10 ↑ ←←←
.....
.....
↑ V21-T21 ↑ ←←←	↑ V22-T22 ↑ ←←←	↑ V23-T23 ↑ ←←←	↑ V24-T24 ↑ ←←←	↑ V25-T25 ↑ ←←←

Базовая матрица двухмерной системы взаимосвязи ценностно- смысловое управление временем и управление инновационным процессом в вузе, где V1 – резерв времени для достижения той цели, где в соответствии с логической моделью поставлена задача. S – заменить, дополнить, определить, например, если можно в условиях реализации интенсивных педагогических технологий можно ускорить опережающие модели изучения русского языка и данный уровень приобретенной компетентности должен отражаться на результаты ценностного смыслового управления временем T2↔T3↔T4↔T5...Tn, а принятые ценностные модули достигнутых целей должны рассматриваться в комбинаторики V2↔V3↔V4↔V5...Vn, следовательно регулятивами вступает пятимодельная система разработки обучающего модуля по организации самотренинга, например, принимая в этом случае условия периодически определить коэффициент интеллекта (IQ), используя при этом следующую формулу:

$$IQ = \frac{\text{Умственный возраст}}{\text{Хронологический возраст}} \times 100 \quad (1),$$

зная при этом, что для умственной отсталости характерен очень низкий коэффициент интеллекта – IQ<50, следует при этом иметь в виду то, что для определения данного коэффициента существует много источников, тестов и ряда других материалов, весьма распространенных в сети интернет, например, изложенные в работах [5,6,7].

Так как в мнемоническом правиле SCAMER фигурирует слово «комбинировать», следовательно, с учетом представленной ранее логической модели 1 и таблицы и выбора векторов, указывающих на постоянное изменение требований к личности и возможности развиваться в соответствии с выбором стратегии жизни на каждый промежуток времени обучения в вузе, где предусматриваются изучения дисциплин, представляются прогнозные модели достижения цели образования, на основе которых, кроме обучения предусматривается самообучение (первое векторное направление) и реализации серии самотренингов, так как главным фактором в поставленной задачи имеется ценностно-смысловое управление временем во взаимосвязи с достигнутыми результатами, с учетом внесения соответствующих изменений в выбранных ранее приоритетах, второе – выбор модели саморазвития уверенности в достижении результатов по способностям (второе векторное направление), которую каждая личность имеет в соответствии с теорией и практикой психологии развития определенных признаков способности, которыми можно определить данную характеристику, используя при этом формулу, предложенную Б.М. Тепловым, то есть

$$\text{способность} = \frac{\text{успешность}}{\text{трудность}} \quad (2)$$

В замысле этой формулы включена идея, что «чем больше развита у человека способность, тем успешнее он выполняет деятельность, быстрее ею овладевает, а процесс овладения деятельностью и сама деятельность даются ему субъективно легче, чем обучение или работа в той сфере, в которой он не имеет способности» [8, с. 13] (третье векторное направление). Далее с использованием теории и практики саморазвития и самосовершенствование личности четвертое векторное направление описывает слагаемые модели «я-реальный», «я-отстающий», «я-успешный», «я-опережаю» и т.д. [9, с. 20]. Здесь понятие «успешная личность» в соответствии с реализацией модели опережающего обучения может означать разные по замыслу выбора приоритетов и оценки их достигнутых успехов в заданный промежуток времени. К примеру, если в одном случае, когда студент выполняет программу в рамках установленных правил, то признаком оценки его успеха можно обозначить как «успешный», а в другом случае, если эти достижения рассматривать через призму временных промежутков распределения решения предусмотренных задач, то в этом случае к критериям оценки успешной личности вводятся следующие дополнительные слагаемые, например, выполняя поставленные задачи, студентом дополнительно представляются инновационные или другие творческие проекты, стал участником интеллектуальных конкурсов, разработал веб-сайт в авторском варианте или же разработал обучающую программу совместно с независимыми ресурсными центрами и т.д., то есть нами по части выбора критериев оценки деятельности студентов, включая и преподавателей, предусматриваются насколько эффективно по заданным условиям были запланированы поставленные цели и насколько в указанный промежуток времени личность имеет те успехи, которые могут в условиях сравнительно-сопоставительного анализа иметь положительную динамику, отличающуюся от других с учетом доказуемости результативности обучения. По части того, почему в квадратах размещены 25 вариантов комбинаторики, то данная цифра выбрана с точки зрения того, что помимо образовательных программ, реализовать также и целевые задачи интеллектуального воспитания студентов с запоминанием данной цифры (коэффициента интеллекта $IQ=25$) в виду того, что данный предел относится для лиц с самым низким уровнем интеллекта, для умственной отсталости характерен низкий IQ : 50-75%, а самый низкий уровень IQ : 25-50% [4, с. 49], следовательно, целью ценностно-смыслового управления временем предусмотрено осознание студентом достижения более высоких результатов, например, фактора «скоростного интеллекта», означающее «одна из составляющих фактора общего интеллекта, связана с индивидуальной скоростью переработки информации центральной нервной системы, определяет скорость и успешность решения задач, независимо от их сложности [8, с. 355].

В контексте разъяснения практической ценности и цели разработки двухмерной системы управления инновациями и временем своего уточнения требует движущие силы и основные закономерности развития личности, которые можно выделить внутренние и внешние, общие и индивидуальные, согласно утверждению М.Е. Вайндорф Сыроевой и Л.П. Крившенко «внутренние противоречия возникают на почве несогласия с собой и выражаются в индивидуальных побуждениях человека, например, противоречие между возрастающими требованиями человека к себе, своему организму и тем потенциалом, которым человек располагает, а внешние противоречия стимулируются силами извне, отношениями человека с другими людьми, обществом и природой, например, противоречие между требованиями, предъявляемым учебным заведением, и желанием учащегося [10, с. 27]. В продолжение этой мысли Андреев В.И., отмечает, что «человеческая жизнь, ее смысл и истинное предназначение глубже и содержательнее постигается не в процессе ее обыденности, а тогда, когда человек выходит за пределы обыденного, проявляя максимум своих способностей и возможностей для саморазвития и самореализации, испытывает упоение и радость победы». [11, с. 12]. В этом аспекте очень важными становятся системы оценивания индивидуальных достижений студентов, которые согласно сведениям приведенным в книге посвященной Болонскому процессу, строятся на основе следующих принципов: «обеспечение объективности оценки и по возможности ее независимости от отношения преподавателя к студенту; разделения функций обучения и оценивания: одни преподаватели учат – другие оценивают; предсказуемости для студента оценки по дисциплине на основе текущих показателей его учебной деятельности в течение семестра; установления прямой связи между

показателями успеваемости и успешности освоения образовательных программ студентами и возможностями дальнейшего обучения, получения квалификационных свидетельств, академических и ученых степеней и званий» [12, с. 24]. Следовательно, как отмечает один из известных путешественников в истории Миклухо-Маклай «ценить людей надо по тем целям, которые они перед собой ставят» [13, с. 34]. Например, в условиях программы интеллектуального и духовного развития личности научной группы «школа Олега Андреева» участники данной школы ставят перед собой следующие цели и считают их достигаемыми в пределах возможности интеллекта [14, с. 18].

Таблица 2

№	Названия программы	Цель обучения	Медитативная фраза программы
1	Доминанта 2000 года	Повышение скорости чтения до 5000 зн. в мин.	Читаю быстро, сон крепкий, ясно вижу всю страницу.
2	Сатори	Тренировка памяти, повышение скорости чтения до 10000 зн. в мин.	Здоровье, радость, память
3	Ультрарапид	Развитие внимания и сверхбыстрого чтения до 20000 зн. в мин.	Внимание, интеллект, сверхбыстрое чтение.

Исходя из приведенного выше системного анализа приводим изложенное в словаре-справочнике по педагогике цели образования, как «предвосхищаемые результаты участия человека (населения) в разного рода образовательных программах» [15, с. 421]. По этой же логике Гершунский Б.С. в контексте целевых задач философии и образования для 21 века отмечает, что «именно образование принципиально «работает» на будущее, предопределяя личностные качества каждого человека, его знания, умения, навыки, мировоззренческие и поведенческие приоритеты, а, следовательно, в конечном итоге, - экономический, нравственный, духовный потенциал общества, цивилизации в целом [16, с. 20].

Подводя итоги нами, в ходе педагогических экспериментов, уточнены дидактические цели, модели, подходы к достижению целевых задач построения двухфакторной модели управления инновациями и ценностно-смыслового управления временем, представленных в логической схеме (рис. 1), которые изложены в восьми базовых критериях матрицы, состоящей из 25 возможных слагаемых реализации опережающей модели обучения.

В этом аспекте можно представить эффективную модель студента, осознающего понятие сущности и целевые задачи ценностно-смыслового управления временем, внося свои коррективы, предложения о способностях и решить, например следующую задачу по исследованию переключения внимания. Такие примеры можно составить в зависимости от выбора профессии, желания приобрести знания и уметь их эффективно реализовать на практике, стать эффективной личностью (упражнение взято на примере реализации из курса психологии Киевского политехнического университета) [17, с. 67]. При предложенной постановке задачи, предлагается реализации двухмерной системы управления временем и инновациями, то есть внедряются основы самоанализа и инновационных технологий оценки потенциала возможности человека и достижения соответствующих результатов в предложенных промежутках времени (при решении задачи требуется секундомер и арбитр). Для решения задачи предлагаются таблицы с цифрами, некоторые из которых подчеркнуты, в первой части исследования, вам необходимо показывать и называть неподчеркнутые цифры в порядке от 1 до 24. Секундомером следует отметить потраченное время, во второй части следует показать и назвать подчеркнутые цифры в порядке убывания: от 24 до 1, в третьей части следует показать и называть попеременно неподчеркнутые цифры в порядке возрастания, а подчеркнутые – в порядке убывания, следует постоянно отмечать время.

23	5	12	<u>2</u>	16	<u>6</u>	3	18
14	<u>14</u>	20	<u>12</u>	<u>8</u>	<u>22</u>	21	8
<u>7</u>	<u>18</u>	1	10	<u>20</u>	6	<u>16</u>	11
7	<u>10</u>	<u>21</u>	<u>17</u>	<u>24</u>	<u>11</u>	<u>23</u>	<u>4</u>
<u>3</u>	13	24	<u>15</u>	17	<u>19</u>	2	<u>13</u>
4	19	<u>9</u>	<u>5</u>	9	<u>1</u>	22	15

Время переключения внимания вычисляется по формуле:

$$П = ВчЗ - (Вч1 + Вч2),$$

т. е. разница между временем выполнения третьей части упражнения и суммой двух первых. Уровни переключения внимания: разница во времени до 60 секунд; 61-90 с.; 91-100 с.; 101-120 с.; 121 и более секунд. Поскольку под переключением внимания подразумевают возможность более или менее легко переходить от одного вида деятельности к другому, то данная методика может быть использована для диагностики работоспособности в условиях частых перемен видов деятельности.

ЛИТЕРАТУРА

1. Калинин, С.И. Тайм-менеджмент: Практикум по управлению временем. – СПб.: Речь, 2006. – 371 с.
2. Гордон, Д., Джаннетт Вос. Революция в обучении. Научить мир учиться новому. – М.: Парвинэ, Москва. – 2003. – 700 с.
3. Чижо, Н.Ю. Автореферат диссертации по теме "Ценностно-смысловая сфера личности студентов вузов с разным типом отношения к профессии"
4. Коджаспирова, Г.М., Коджаспирова, А.Д. педагогический словарь: Для студентов высшего и среднего – педагогического учебных заведений – М.: Издательский центр «Академия», 2001. – 176 с.
5. Кавашима, Р. Японская система развития интеллекта и памяти. Программа «60 дней». - СПб.: Питер, 2015. – 192 с.
6. Филлипс, Ч. Супертренажер для мозга / Чарльз Филлипс; (пер. с англ. Э.И. Мельник). – М.: Эксмо, 2015. – 192 с.
7. Могучий Антон. Самая полная книга-тренажер для мозга! Новые тренинги для ума. – Москва: Издательство АСТ, 2017. – 446 с.
8. Дружинин, В.Н. Психология общих способностей-СПб: Питер, 2002. – 368 с.
9. Маралов, В.Г., Основы самопознания и саморазвития: Учебное пособие для студ. сред. пед. учеб. заведений. - М.: Издательский центр «Академия», 2002. – 256 с.
10. Вайндорф-Сысоева М.Е, Крившенко, Л.П. Педагогика: учеб. пособие для СПО и прикладного бакалавриата. – 3-е изд., перераб. и доп. – М.: Изд Юрайт, 2014. – 197 с.
11. Андреев, В.И. Конкурентология. Учебный курс для творческого саморазвития конкурентоспособности. – Казань: Центр инновационных технологий, 2004. – 468с.
12. Гретченко, А.И. Болонский процесс: интеграция России в европейское и мировое образовательное пространство / А. И. Гретченко, А. А. Гретченко. – М.: КНОРУС, 2013. – 430 с.
13. Золотой век в афоризмах. / Сост. Н.П. Ходюшиной, вступ. Статья Н.М. Солнцевой. – М.: Эллис Лак 2000, 2003. – 320 с.
14. Андреев, О.А., Хромов, Л.Н. Учись быть внимательным – М.: Просвещение, 1996. – 157 с.
15. Словарь справочник по педагогике / Авт.-сост. В.А. Мижериков; Под общ. ред. П.И. Пидкасистого.-М.:ТЦ Сфера, 2004.-448 с.
16. Гершунский, Б.С. Философия Образования для XXI века: учеб. пос. для самообразования. Изд. 2-е, переработанное и дополнение. – М.: Педагогическое общество России, 2002. – 512 с.
17. Шоев, Н.Н., Джафаров С.Ф. Педагогическая соизмеримость творческого управления временем и профессионального роста студента в условиях инновационной деятельности вуза. – Душанбе.: Издательство «Ирфон», 2012. – 176 с.

ТАФТИШИ ТАҶРИБАВИИ ИСТИФОДАИ САМАРАНОКИ МАҶМУИ ҚОРҶОИ ОЗМОИШИИ КОМПЮТЕРӢ (ВИРТУАЛӢ) АЗ ФАНИИ ФИЗИКА

ОЛИМӢ Ашурали Рамазон – номзади илмҳои физикаю математика, дотсенти кафедраи физикаи Донишгоҳи давлатии Дангара, н. Дангара, к. Марказӣ, 25. **E-mail:** olimov_19641@mail.ru, **тел.:** (+992) 555 05 09 24

ВАЛИЕВ Маҳмадсафар Халқулоевич – омӯзгори калони кафедраи педагогика ва психологияи Донишгоҳи давлатии Дангара, н. Дангара, кӯчаи Марказӣ, 25. **E-mail:** valievt_1979@mail.ru, **тел.:** (+992) 778 88 70 96

Дар ин мақола истифодаи қори озмоишии виртуалӣ дар раванди таълим нишон дода шудааст, ки шавқу ҳаваси донишҷӯёнро барои омӯхтани маълумотҳои умумӣ дар бораи қисми термодинамика зиёд мекунад.

Қорҳои озмоишии виртуалӣ имконият медиҳад, ки технологияҳои навин дар иҷрои қорҳои озмоишии виртуалӣ истифода бурда шаванд. Мувофиқи ин усули иҷрои қор ба ҳар як донишҷӯ як самти мустақили тадқиқоти виртуалӣ дар доираи як вазифаи умумӣ дода мешавад.

Таҷрибаи педагогӣ системаи аз ҷиҳати илмӣ асоснокшудаи раванди ташкилии педагогӣ мебошад, ки ба кашфи донишҳои нави педагогӣ, санҷиш ва асосноккунии фарзияҳои илмӣ қаблан таҳияшуда асоснок қарда мешавад.

Дар мақола роҳҳои санҷиши самаранокии истифодаи маҷмуи қорҳои озмоишии моделсозии компютерӣ(виртуалӣ) баррасӣ қарда мешавад. Асосҳои назариявии таҷрибаи педагогӣ оиди асоснок қардан ва санҷидани усулҳои фаъоли таълим дар раванди касбият, раванди омодагӣ ба дарсҳои озмоишӣ аз фанни «Физика» бо истифода аз моделронии компютери қорҳои озмоишии виртуалӣ баррасӣ мешавад.

Вожаҳои асосӣ: таҷрибаи педагогӣ, озмоиши лабораторӣ, самаранокӣ фаъолияти педагогӣ, қорҳои озмоишии компютерӣ.

ЭКСПЕРИМЕНТАЛЬНОЕ ИССЛЕДОВАНИЕ ЭФФЕКТИВНОГО ИСПОЛЬЗОВАНИЯ КОМПЬЮТЕРНЫХ (ВИРТУАЛЬНЫХ) ЛАБОРАТОРНЫХ РАБОТ ПО ФИЗИКЕ

ОЛИМИ Ашурали Рамазон – кандидат физико-математических наук, доцент кафедры физики Дангаринский государственный университет, р. Дангара, ул. Маркази, 25. **E-mail:** olimov_19641@mail.ru, **тел.:** (+992) 555 05 09 24

ВАЛИЕВ Маҳмадсафар Халқулоевич – старший преподаватель кафедры педагогики и психологии Дангаринский государственный университет, р. Дангара, ул. Маркази, 25. **E-mail:** valievt_1979@mail.ru, **тел.:** (+992) 778 88 70 96

В данной статье показано использование виртуальной лабораторной работы в учебном процессе, что повышает интерес студентов к усвоению общих сведений по разделу термодинамики.

Компьютерная модель виртуального исследования даёт возможность использовать новые технологии в виртуальных лабораторных работах. Согласно этому методу каждому студенту предоставляется самостоятельное направление в виртуальных исследованиях в рамках общей задачи.

Педагогический опыт – это научно обоснованная система педагогического организационного процесса, основанная на открытии новых педагогических знаний, проверке и обосновании ранее выработанных научных гипотез.

В статье рассматриваются способы проверки эффективности использования набора виртуальных лабораторных работ, компьютерного (виртуального) моделирования. Обсуждаются теоретические основы педагогического опыта обоснования и апробации активных методов обучения в процессе профессионализации и процесса подготовки к

экспериментальным занятиям по предмету «Физика» с использованием компьютерного моделирования виртуальной экспериментальной работы.

Ключевые слова: педагогический опыт, лабораторный эксперимент, эффективность педагогической деятельности, компьютерные экспериментальные работы.

EXPERIMENTAL STUDY OF THE EFFECTIVE USE OF COMPUTER (VIRTUAL) LABORATORY WORKS IN PHYSICS

OLIMI Ashurali Ramazan – Candidate of Physical and Mathematical Sciences, Associate Professor of the Department of Physics, Dangara State University, r. Dangara, st. Markazi, 25. **E-mail:** olimov_19641@mail.ru, **phone:** (+992) 555 05 09 24

VALIEV Mahmadsafar Khalkuloevich – Senior Lecturer, Department of Pedagogy and Psychology, Dangara State University, r. Dangara, st. Markazi, 25. **E-mail:** valievm_1979@mail.ru, **phone:** (+992) 778 88 70 96

This article shows the use of virtual laboratory work in the educational process, which increases the interest of students in mastering general information on the section of thermodynamics.

Computer models and virtual research provide the opportunity to use new technologies in virtual laboratory work. According to this method, each student is given an independent direction in virtual research within the framework of a common task.

Pedagogical experience is a scientifically based system of the pedagogical organizational process, based on the discovery of new pedagogical knowledge, testing and justification of previously developed scientific hypotheses.

The article discusses ways to test the effectiveness of using a set of virtual laboratory works and computer (virtual) modeling. The theoretical foundations of pedagogical experience in justifying and testing active teaching methods in the process of professionalization and the process of preparing for experimental classes in the subject "Physics" using computer modeling of virtual experimental work are discussed.

Key words: teaching experience, laboratory experiment, effectiveness of teaching activities, computer experimental work.

Дар ин мақола истифодаи кори озмоишии виртуалӣ дар раванди таълим нишон дода шудааст, ки шавқу ҳаваси донишҷӯёнро барои омӯхтани маълумотҳои умумӣ дар бораи қисми термодинамика зиёд мекунад.

Корҳои озмоишии виртуалӣ имконият медиҳад, ки технологияҳои навин дар иҷрои корҳои озмоишии виртуалӣ истифода бурда шаванд. Мувофиқи ин усули иҷрои кор ба ҳар як донишҷӯ як самти мустақили тадқиқоти виртуалӣ дар доираи як вазифаи умумӣ дода мешавад.

Таҷрибаи педагогӣ системаи аз ҷиҳати илмӣ асоснокшудаи раванди ташкили педагогӣ мебошад, ки ба кашфи донишҳои нави педагогӣ, саниш ва асосноккунии фарзияҳои илмӣ қаблан таҳияшуда [1] асоснок карда мешавад. Калимаи "таҷриба" аз лотинӣ гирифта шудааст, ки маънояш "озмоиш, таҷрибаи озмоишӣ" мебошад. Дар таҷрибаи педагогӣ мафҳумҳои зиёде мавҷуданд. Масалан, М.Н. Скаткин таҷрибаи педагогиро дида мебарояд усули шинохте мебошад, ки бо ёрии он ҳодисаҳои педагогӣ, далелҳо, таҷрибаҳои омӯхта мешаванд, И.П. Подласӣ онро ҳамчун таҷрибаи аз ҷиҳати илмӣ марҳилавии дигаргунсозии педагогӣ дар раванди ба назар гирифташуда, муайян мекунад [2]. Дар мақолаи мазкур истифодаи озмоишгоҳи виртуалии компютерӣ дар вақти омӯхтани фан дар мавриди истифода бурдани маҷмуи корҳои озмоишии компютерӣ аз «Физика» дар донишкадаҳои техникӣ дида баромада мешавад.

Вобаста ба мақсад, озмоиш метавонад муайянкунанда, равшанкунанда, эҷодӣ-тағйирдиҳанда, назораткунанда бошад. Аксар вақт намудҳои интихобшудаи таҷрибаҳои истифода мешаванд, ки модели ҳамаҷонибаи тадқиқотро ташкил медиҳанд. Яъне, назорат

таҷриба хулосаҳои баровардашударо тасдиқ мекунад, баъд аз он тариқи назариявӣ ва методологияи таҷриба дида баромада мешавад.

Таҷрибаи озмоишӣ дар методологияи тадқиқоти педагогӣ ҷои махсусро ишғол мекунад. Намунаи таҷрибаи озмоишӣ, омӯзиши гурӯҳи таҷрибавии донишҷӯён ва хонандагон мувофиқи методикаи тартибдошуда натиҷаҳои беҳтар намудани раванди таълим мебошад. Омӯзиши таъсири объективии озмоишгоҳи виртуалии компютерӣ оид ба ташаккули донишҳои назариявии донишҷӯён ва хонандагон аз фанни «Физика, қисми термодинамика» барномаи кори озмоишӣ тартиб дода шуда, семинар бо истифода аз корҳои озмоишии компютери гузаронида шуд. Ин барнома асоси таҷрибаи педагогиро, ки дар байни коллективҳои донишҷӯён ва хонандагон гузаронда мешавад, дар факултетҳои табиӣ-риёзӣ ва технологӣ ба роҳ монда мешавад.

Донишҷӯён барои гирифтани натиҷаҳои худ на танҳо дар назди омӯзгор, балки дар назди донишҷӯёни дигар ҳам дар охири таҳсил мубодилаи афкор(баҳси илмӣ) мекунанд, яъне маълумоти иловагӣ мегиранд. Дар вақти чамбаст намудани натиҷаҳои кори озмоишӣ ҳар донишҷӯ на танҳо натиҷаҳои худ, балки натиҷаҳои рафиқонашро низ таҳлил мекунад. Дар баробари ин ҳар як донишҷӯ дар бораи ҷи гуна ба даст овардани ин маълумотҳо тасаввуроти хуб дорад.

Дар таълими термодинамика маҳз озмоишгоҳи илмӣ дастрасии ройғони ҳар як донишҷӯро ба объекти омӯхташаванда, аз ҷумла ба модели компютерӣ наздик мекунад.

Аз ин рӯ, омӯзиши моделҳои физикӣ дар доираи семинари озмоишӣ бо истифода аз кори озмоишии виртуалии махсус тартиб додашуда имкон медиҳад, ки имкониятҳо барои донишҷӯён тадричан инкишоф додани малакаҳои ибтидоии моделсозӣ тадричан инкишоф дода шавад.

Аҳамияти назариявии тадқиқоти озмоишӣ чунин аст:

– методологияи омӯзиши моделҳои назариявӣ ҳангоми иҷрои корҳои озмоишии моделронии компютерӣ таҳия шудааст, ки дар асоси татбиқи назарияи тадричан ташаккулёфтаи фаъолияти малакаҳои ақлӣ дида баромада мешавад;

– пайдарпайии усулҳои иҷрои пурраи корҳои озмоишии виртуалӣ ва компютерӣ, ки ба омӯзиши моделҳои назариявӣ дар курси «Термодинамика» нигаронида шудааст: дар поёни қор дар аввали семестр; мутобиқ кардани усули анъанавӣ дар давоми семестр; иҷрои мустакилонаи корҳои, ки ба барномаи таълимӣ дар нимаи дуюми семестр дохил карда нашудаанд.

Барои мисол мо дар факултети табиӣ-риёзӣ кори озмоишии виртуалиро тариқи моделсозии компютерӣ аз қисми термодинамика оиди мавзӯи “Санҷиши таҷрибавии қонуни Геё-Люссак” дар курсҳои дуюм дида баромадем.

Назарияи кори озмоишии виртуалӣ чунин аст.

Равандеро, кихангоми доимӣ будани фишор P ҷараён мегирад, раванди изобарӣ меноман. Ҳолати газ ҳангоми раванди изобарӣ бо қонуни Геё-Люссак шарҳ дода мешавад. Ин қонунро чунин шарҳ медиҳанд.

Ҳангоми доимӣ будани фишор ва қимати бетағйири массаи газ, нисбати ҳаҷми газ бар температураи мутлақи он доимӣ мемонад:

$$\frac{V}{T} = \text{const}$$

Ин қонун барои ду ҳолатчунин наишта мешавад.

$$\frac{V_1}{T_1} = \frac{V_2}{T_2}$$

Графики раванди изобарӣ дар диаграмаи равзанаи кори озмоишии виртуалӣ оварда шудааст. Хатҳои дар равзана нишондошуда изобараҳо ном дорад.

Мақсад: таҳқиқи раванди изобарӣ. Баровардани хулосаи даркорӣ дар бораи иҷрои кори озмоишии виртуалии қонуни Геё-Люссак.

Таҷҳизот: зарфи ченкунанда бо поршен, сӯзишворӣ, термометр.

Рафти кори озмоишии виртуалӣ.

1) Равзанаи кори озмоишии виртуалиро мекушоём[4]:

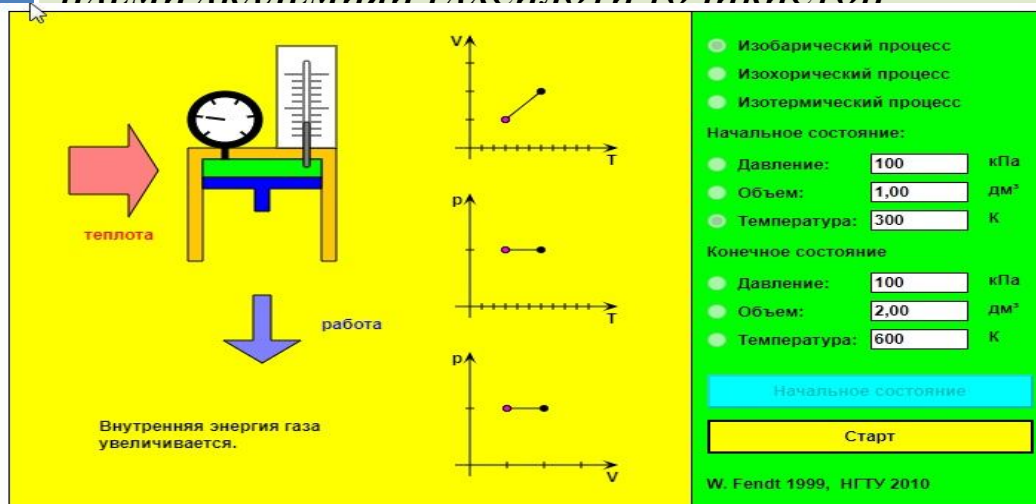

Расми 1. Равзанаи кори озмоишии виртуалии конуни Гей-Люссак[4]

2) Дар равзанаи кори озмоишии виртуалӣ равандҳои изобарӣ, изохорӣ ва изотермӣ дида баромада мешавад. Дар ин кори озмоишӣ мо танҳо модели раванди изобарии Гей-Люссакро интихоб кардаем. Дар равзанаи графикҳои равандҳои термодинамики оварда шудааст. Ҳангоми иваз намудани қимати параметрҳои термодинамики дар графикҳо тағйирот дида мешавад.

- 3) Қиматҳои ибтидоии ҳаҷми V_0 ва ҳарорати t_0 -ро интихоб мекунем.
- 4) Бо ёрии тугмаи «оғоз» газро гарм мекунем.
- 5) Қиматҳои ниҳони ҳаҷми V ва ҳарорати t -ро интихоб мекунем.
- 6) Ҳароратро аз чадвали Цельсий ба чадвали мутлақ табдил диҳед: $T = t + 273$.
- 7) Иҷрои конуни Гей-Люссакро тафтиш мекунем:

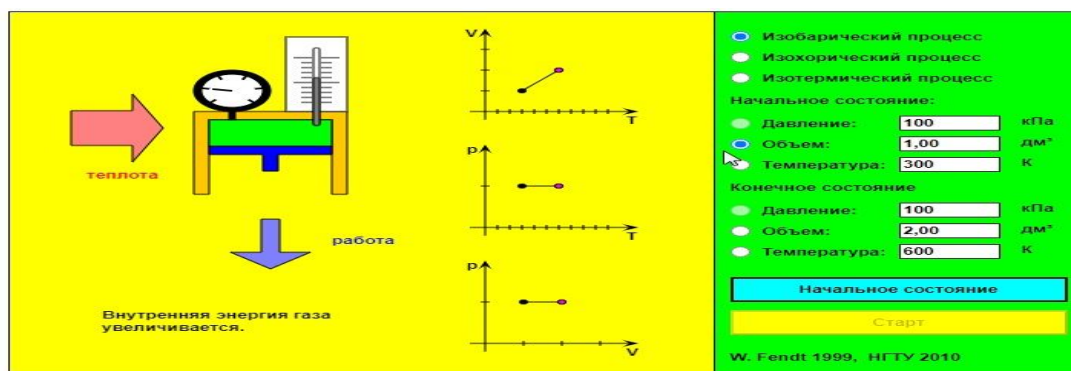

Расми 2. Равзанаи кори озмоишии виртуалии конуни Гей-Люссак[4]

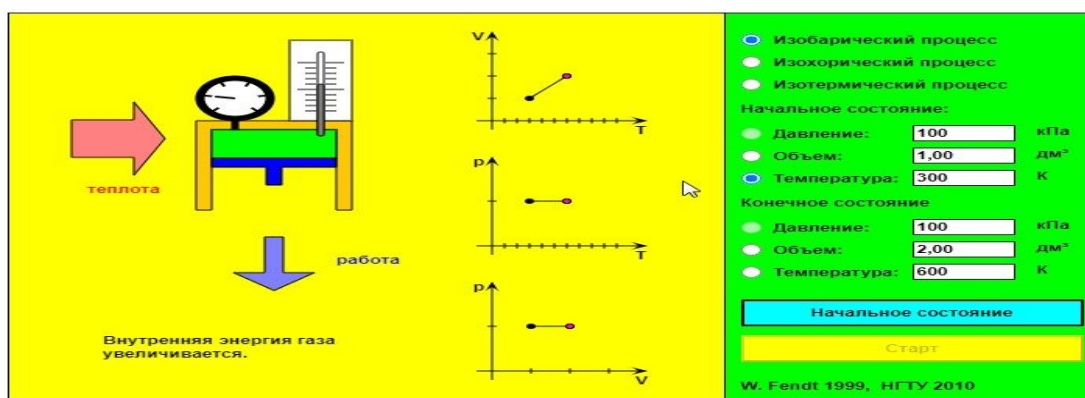

Расми 3. Равзанаи кори озмоишии виртуалии конуни Гей-Люссак[4]

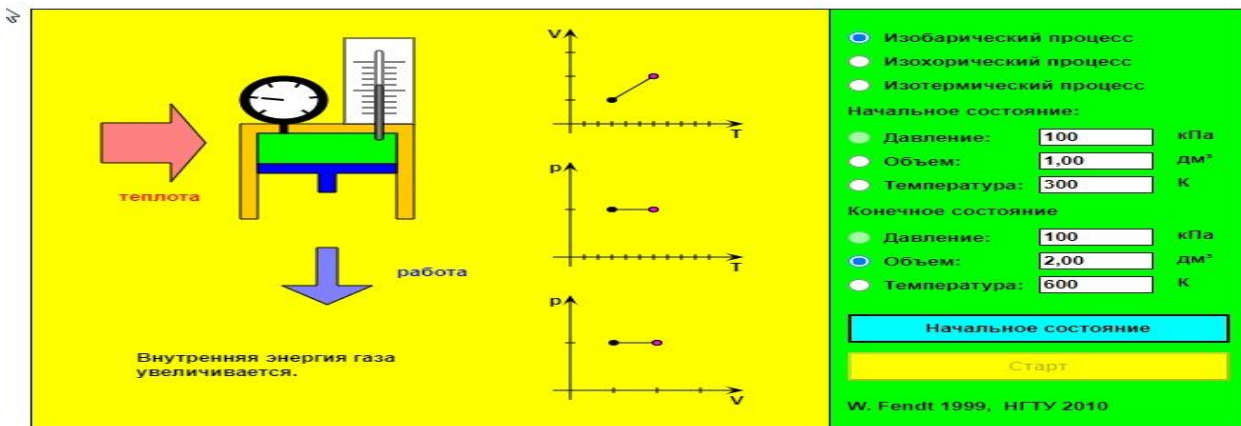

Расми 4. Равзанаи кори озмоишии виртуалии қонуни Гей-Люссак[4]

Дар ин равзанаи кори озмоишӣ ҳолати интихोии система ҳангоми ҳаҷм $V=1\text{дм}^3$ нишон дода шудааст(расми4)

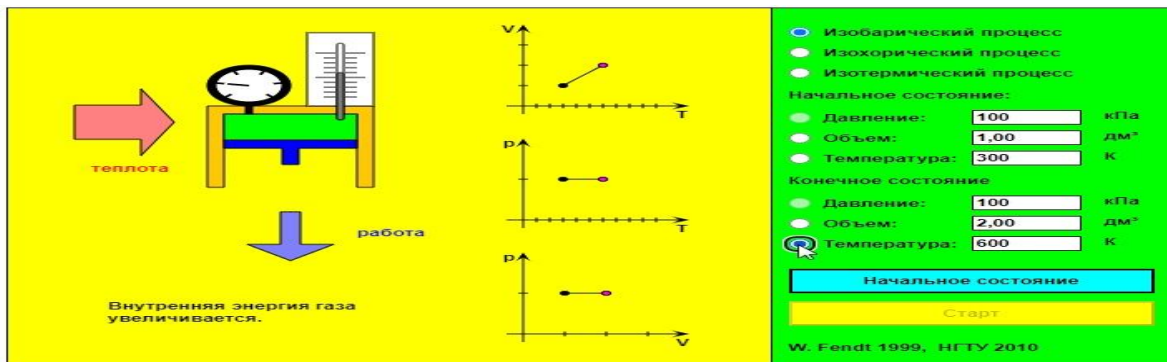

Расми 5. Равзанаи кори озмоишии виртуалии қонуни Гей-Люссак[4]

Дар ин равзанаи кори озмоишӣ ҳолати интихоии системаи термодинамикӣ ҳангоми $T=600^\circ\text{К}$ ба таври графика нишон дода шудааст(расми5)

$$\frac{V_1}{T_1} = \frac{V_2}{T_2} \quad \frac{V_1}{V_2} = \frac{T_1}{T_2}$$

- 7) Таносуби ҳаҷмҳо ва ҳароратҳоро то садяки наздиктарин муайян карда мешавад.
- 8) Натиҷаоро ба ҷадвали 1 ворид мекунем:

Ҳаҷми ибтидоӣ V_0 , л	Ҳаҷми ниҳой V , л	Ҳарорати ибтидоӣ t_0 , $^\circ\text{C}$	Ҳарорати ниҳой t , $^\circ\text{C}$	Ҳарорати ибтидоӣ T_0 , К	Ҳарорати ниҳой T , К	$\frac{V_0}{V}$	$\frac{T_0}{T}$
1 л	1л	7°C	327°C	300°K	600°K	1	0,5

1) Натиҷаҳои дар ду сутуни охирини ҷадвал сабтшударо бо назардошти хатои мутлақ муқоиса мекунем:

$$\frac{V_0}{V} \pm 0,02 = \text{или} \neq \frac{T_0}{T} \pm 0,01$$

$$1.02 \neq 0.51$$

Ба тадқиқоти таҷрибаи озмоишии виртуалӣ гурӯҳи донишҷӯёни курси 2-юм, ки ҳаҷми умумии интиҳоб 12 нафарро ташкил дод. Базаи таҷрибавӣ кафедраи «Физика ва география» буд. Барои интиҳоби гурӯҳҳои таҷрибавӣ ва назоратӣ маълумот дар бораи он гирифташуда буд, ки фаъолияти донишҷӯён, самти он, инчунин муайян кардани категорияҳои шахсон, шавқу ҳаваси хондан чигуна аст, донишҷӯён шавқу ҳавас ба моделҳои компютерӣ доранд. Бо ин мақсад дар ҳуди аввали соли таҳсил мувофиқи тадқиқотҳои психологӣ, ки ба ташкили

раванди таълиму тарбия вобаста аст ба сифатҳои гуногуни индивидуалии донишҷӯён, ба имкониятҳои гуногун диққат додан лозим аст.

Мақсади барномаи компютерӣ омӯзиши хусусиятҳои ҳавасмандии таълимӣ мебошад, ки фаъолияти донишҷӯёни курси дуҷум бо ҷудо кардани гурӯҳҳои назоратӣ таҷрибавӣ барои тадқиқоти минбаъдаи самарабахш ва ҷорабиниҳое, ки ба инкишоф додани маҳорат нигаронида шудаанд, фаъолияти худомӯзии донишҷӯёни мактабҳои олиро дар доираи комплекси корҳои озмоиш, яъне моделсозии компютерӣ аз фанни «Физика» дида мебароянд.

Мақсади барномаи компютериро ба таври зайл ифода кардан мумкин аст.

1. Муайян намудани ангеҷаҳои пешбарандаи фаъолияти таълимии хонандагон ва донишҷӯён;

2. Муқаррар намудани робитаи ҳавасмандгардонии фаъолияти таълимии хонандагон ва донишҷӯён ва самти касбияти онҳо;

3. Муқаррар намудани робитаи ҳавасмандгардонии фаъолияти таълимии хонандагон ва донишҷӯён ва инчунин самти шахсияти онҳо;

4. Муқаррар намудани робитаи ҳавасмандгардонии фаъолияти таълимии хонандагон ва донишҷӯён ва самти маҳорати техникаи онҳо;

5. Интихоби гурӯҳҳои назоратӣ ва таҷрибавӣ барои тадқиқоти минбаъдаи самаранокии фаъолияти педагогӣ.

Усулҳои истифодашуда дар ҷадвал оварда шудаанд[3].

Ҷадвали 1.

Методика	Мақсад
№ 1 «Омӯзиши мотивҳои фаъолияти таълимӣ донишҷӯён» (А.А. Реан, В.А. Якунин)	Муайян кардани ҳавасмандкунии интихобӣ (дар тамоми намуна)
№ 2 «Ҳавасмандӣ барои таҳсил дар донишгоҳ» (Т.И. Ильина)	Омӯзиши ҳавасмандкунӣ барои таҳсил дар донишгоҳ

Дар рафти тадқиқот бо истифода аз методологияи «Омӯзиши ангеҷаҳои тарбиявӣ фаъолияти донишҷӯён» (А.А. Реан, В.А. Якунин) ба донишҷӯ рӯйхати сабабҳо дар фаъолияти таълимӣ пешниҳод карда мешавад.

Дар фаъолияти таълимӣ донишҷӯ аз 16 ангеҷаи ба ӯ лозим метавонад 5 ангеҷаи муҳимтаринро интихоб кунад ва ҳангоми интихоб ҷои аввалро дар фаъолияти донишҷӯён дар соҳаи ҳавасмандгардонии таълим ишғол мекунад.

Дар методологияи «Ҳавасмандгардонии таҳсил дар донишгоҳ» (Т.И.Ильина) се зина мавҷуд аст: «дастгирии дониш»; «маҳорати касбӣ»; "гирифтани диплом". Дар рафти таҷриба саволномае, ки аз 50 пункт иборат аст, истифода мешавад. Донишҷӯ баёнотро бодикқат хонда ва розӣ будан ва ё норозигии худро дар пешниҳод кайд мекунад. Натиҷаҳои тадқиқот, бо усули № 1 «Омӯзиши ангеҷаҳои фаъолияти таълимии хонандагон» ва № 2 ба даст оварда шудаанд, «ҳавасмандкунӣ барои таҳсил дар донишгоҳ» дар ду гурӯҳ таҳлил ва муқоиса карда мешавад.

Таҳлили натиҷаҳо нишон дод, ки сарфи назар аз баъзе фарқиятҳо дар ҳар ду гурӯҳ ҳамон мақсадҳо гузошта шудааст. Ҳамин тариқ, ин гурӯҳҳо наздиканд, ки ба яке аз онҳо имкон медиҳад ба сифати назорат (факултети табиӣ-риёзӣ) ва дуҷум чун таҷрибавӣ (факултаи муҳандисӣ) барои тадқиқоти минбаъда самаранокии фаъолиятҳое, ки ба ташаққули малакаҳои худомӯзӣ дар донишҷӯёни донишгоҳ ба амал меояд дида баромада шавад.

Ҳангоми оғоз намудани таҷриба, мо бояд мақсад ва вазифаҳои онро бодикқат фикр карда оиди натиҷаҳои пешбинишуда барномаи тадқиқоти тартиб диҳем. Мақсад аз ин таҷрибаи педагогӣ тартиб додани методикаи гузаронидани озмоишгоҳи виртуалии компютерӣ мебошад, ки барои баланд бардоштани самаранокии омӯзиши ҳодисаю равандҳои назариявӣ дар курсҳои физикаи гармо дар донишгоҳҳо ба роҳ монда мешавад. Тахмин карда мешавад, ки самаранокии таълими донишҷӯён ва хонандагон, маводҳои назариявӣ курси «Физикаи гармо», ҳавасмандии таълимӣ хоҳад буд, ки агар дар синфхонаи озмоишӣ, омӯхтани моделҳои назариявии физикӣ таҳия ва истифодаи мунтазами корҳои

озмоишии виртуалии барномаҳои компютерӣ ба роҳ монда шавад, он гоҳ татбиқи консепсияи даврии таъминот бо маводи назариявӣ дар асоси фаъолияти мустақилонаи фаъоли ҷустуҷӯии донишҷӯён пурра амалӣ мешавад.

Барои иҷроиши ин консепсия вазифаҳои зеринро иҷро кардан зарур аст:

- ҷорӣ намудани маҷмӯи корҳои озмоиши алоқаманд ба моделсозии компютерӣ, ки бо роҳи зина ба зина омӯхтани маводи назариявӣ дар раванди иҷрои кор замима эҷод мекунад;
- таҳияи методологияи мустақилона оиди зина ба зина ба даст овардани дониши касбӣ ҳангоми гузаронидани корҳои озмоишии виртуалии компютерӣ;
- таҳияи нақшаи гузаронидани корҳои озмоишии ҳақиқӣ ва иваз намудани онҳо ба корҳои озмоишии виртуалии компютерӣ;
- санҷиши самаранокии методологияи таҳияшуда ҳангоми таҷрибаи педагогӣ.

Мутобиқи мақсад ва вазифаҳои тадқиқот, марҳилаҳои зерин муайян карда шуданд:

Таҷрибаи педагогӣ

1. Муайян кардани дараҷаи омодагии хонандагон ба иҷрои корҳои озмоишии виртуалӣ ва дарки моделсозии компютерӣ;
2. Омӯзиши таъсири объективии корҳои озмоишии виртуалӣ бо ташаккул додани дониши назариявии донишҷӯён дар курси «Физикаи гармо»;
3. Муайян намудани имконияти вобастагии байни сатҳи дониши назариявии донишҷӯён ва ғоидабахшии корҳои озмоишии виртуалӣ дар алоқаманди ба семинарҳои озмоишӣ.

Муайян кардани дараҷаи омодагии донишҷӯён ва хонандагон ба иҷрои корҳои озмоишии виртуалӣ ва дарки компютер ва баҳо додан ба сатҳи саводнокии компютери онҳо ва коркарди статистикӣ натиҷаҳои тадқиқ дар мавриди ноил шудан ба натиҷаҳои назаррас.

Мувофиқи пурсиши байни донишҷӯёни курси дуюм, 75% пурсидашудагон бо системаи оператсионии Windows шинос буданд ва таҷриба доштанд. 25% донишҷӯён, мувофиқи баҳодихии субъективии худ, малакаҳои компютери дар сатҳи корбар доранд, 75% худро корбарони бомаҳорат мешуморанд ва. Дар бораи донишҷӯёни барномаҳои стандартии гуногун ва бастаҳои математикӣ 75% -и донишҷӯён изҳори донишҷӯён кардаанд, 75% донишҷӯёни курси дуюм ба компютер шавқу ҳаваси зиёд доштанд, 25% донишҷӯён ҳамеша имконияти кор бо компютери худро доранд ва танҳо 2% хонандагон имкони мустақилона дар компютер кор карданро надоранд. Ин донишҷӯён барои тақмил додани донишҳои компютери худ ба маркази маркази информатсионии компютери факултети фиристода шуданд. Маълумоти ба даст овардашуда ба мо имкон дод, ки хулосаҳои зерин барем:

- донишҷӯёни курси дуюм таҷрибаи кофӣ кор дар компютер, аз ҷиҳати техникӣ ва аз ҷиҳати равонӣ ба истифодаи барномаҳои махсуси таълимӣ омода мешаванд;
- таҳкурсии ояндадор барои таҳияи ин воситаҳои компютерӣ Системаи оператсионии Windows мешавад.

Таҳлили дастовардҳои муосири кори озмоишии виртуалии компютерӣ имкон дод, ки онҳоро ба ду гурӯҳ ҷудо кунем: корҳое, ки ба тақрористехсолкунии таҷрибаҳои ҳақиқӣ физикӣ нигаронида шудаанд ва корҳое, ки ба омӯзиши моделҳои назариявии ва виртуалии физикӣ нигаронида шудаанд (моделиронии компютерӣ ва кори озмоишӣ). Ҳангоми иҷрои кори озмоишии виртуалии компютерӣ ба омӯзиш, моделҳои назариявӣ (инчунин ҳангоми иҷрои кори озмоишии виртуалии компютерӣ, ки воқеияти таҷрибаи физикиро дубора тақрор мекунад), методологияи гузарондани таҷрибаҳои ҳаҷмашон калон ба асос гирифта шудааст.

Дар ин ҷо пурра азхуд намудани маводҳои назариявӣ шарт зарурии кор бо барномаи компютерӣ мешавад. Дар натиҷа, иҷрои кори озмоишии виртуалии барномаи компютерӣ тасвири назарияи омӯхташударо дар бар мегирад.

Хусусиятҳои азхудкунии маводи назариявӣ ҳангоми иҷрои санҷишҳои компютерӣ кори озмоишии моделсозӣ иборат аз он аст, ки маводи назариявӣ дар тамоми кори озмоишӣ омӯхта мешавад. Асоси сохтани чунин консепсия, маҷмуи пай дар пай омӯхтани материали назариявӣ мешавад. Барои ин миқдори кофӣ корҳои озмоишӣ кор карда барномашуда, ҷорӣ карда шудаанд. Дар бораи кафедраи физика аз фанни «Физикаи гармо» қайд кардан зарур аст, ки кафедра 18 корҳои озмоишии виртуалии компютерӣ, 2/3 маводи назариявии курси «Термодинамика»-ро дарбар мегирад.

Дар асоси консепсияи тартибдода, комплекси 18 кори озмоишии виртуалии моделсозии компютерӣ дар курси «Термодинамика», ки пурра маҷмуи воситаҳои таълимӣ мешавад, ба роҳ монда мешавад. Хусусияти фарқкунандаи ин комплекс ин аст, ки мавҷудияти маводҳои

дараҷаҳои гуногуни мураккаб, ки ба донишҷӯён имкон медиҳад, ки фарқиятҳои асосиро миёни корҳои озмоишии ҳақиқӣ ва виртуалӣ ислоҳ намоянд.

Пас аз анҷом додани кори корҳои озмоишии виртуалии моделсозии компютерӣ 75% донишҷӯён материали назариявиро, ки асар ба он асос ёфтааст, пурра фаҳмида гирифт ва онро тасдиқ мекунад. Таҷриба равшан нишон дод, ки шавқу рағбати донишҷӯён ба иҷрои корҳои озмоишии виртуалии моделҳои компютерӣ зиёд шудааст. Бояд қайд намуд, ки донишҷӯёне, ки кори озмоишии виртуалиро гузарониданд дар самтҳои гуногун Ҷоизҳои гуногунро ташкил медиҳанд: хеле шавқовар — 23 Ҷоиз; Ҷолиб - 57%; наонқадар Ҷолиб - 17%; шавқовар - 2% ва дилгиркунанда - 1%. Сарфи назар аз он, ки донишҷӯёни зиёд (75%) -ро ташкил меоданд.

Дар давраи пурсиш аллакай зиёда аз ду кори озмоишии виртуалӣ ба анҷом расида буд, ки аксарияти мутлақи онҳо (71%) меҳондор боз як озмоишгоҳи компютерӣ ташкил кунем.

Санҷиши таъсири иҷрои корҳои озмоишии виртуалӣ ба азхудкунии мавод

Аз рӯи мавзӯҳои алоҳида донишҷӯён аз рӯи маводи як мавзӯ санҷида шуданд.

Барои таҷриба мавзӯи «Термодинамика» интихоб карда шуд. Марҳилаи аввали санҷиш баъд аз хондани маводи лексия аз рӯи мавзӯ гузаронда шуд. Дуюм санҷиши назоратӣ пас аз анҷоми корҳои озмоишии виртуалӣ гузаронида шуд (дар охири семестр). Аз рӯи натиҷаҳои зинаи якуми назоратӣ (санҷиш) мо метавонем дар бораи ҳисоби миёна хулоса барем, ки дараҷаи азхудкунии лексияю маводҳои амалӣ ба 59 Ҷоизи донишҷӯён рост меояд.

Баҳоҳои «хуб» ва «аъло» ба зиёда аз 45% -и донишҷӯён дар имтиҳони баҳодихи рост меояд. Дар асоси натиҷаҳои гузаронидани санҷиши дуюм) мо метавонем хулоса барорем, ки мавзӯе, ки донишҷӯён ба дараҷаи кифоя азхуд кардаанд. 68 Ҷоизи донишҷӯён баҳои «хуб» ва «аъло» -ро соҳиб шудаанд.

Гуфтаҳои болоро ҷамъбаст намуда, ба чунин хулоса омадан мумкин аст: нишондиҳандаҳои сифати тайёрии донишҷӯён дар санҷиши назоратии дуюм аз нишондиҳандаҳои сифатии маводи азхудшуда мувофиқи санҷиши назорати аввал фарқкунанда мебошад.

Дар асоси натиҷаҳои санҷиш дар оғози семестр ва имтиҳон, дар охири семестр, омӯхтани таъсири озмоишгоҳи виртуалии компютерӣ ба ташаккули дониши назариявии донишҷӯён дар курси «Термодинамика» ба роҳ монда шуд. Назорати таҷрибавии гурӯҳҳо дар ибтидои семестр, натиҷаҳои омӯри баробарро дар санҷиш нишон доданд.

Баъд донишҷӯёни гурӯҳи назоратӣ танҳо корҳои озмоишии ҳақиқиро иҷро карданд (10 нафар) ва донишҷӯёни гурӯҳи таҷрибавӣ дар баробари гурӯҳи донишҷӯёни иҷроии кори озмоишии ҳақиқиро анҷомдода, 3—5 кори озмоишии виртуалии модели компютериро иҷро карданд (9 нафар).

Дар натиҷа, баланд бардоштани баҳои имтиҳонӣ дар гурӯҳи таҷрибавиро нисбат ба гурӯҳи назоратӣ аҳамиятнок ҳисоб кардан мумкин нест. Ин аз он сабаб аст, ки самаранокии таълими назариявӣ на танҳо ба иҷрои корҳои озмоишии виртуалии моделсозии компютерӣ вобаста аст. Лексияҳо ва дарсҳои амалӣ ҳам дар гурӯҳи назорат ва ҳам дар гурӯҳи таҷрибавӣ ба таври анъанавӣ гузаронида шуданд. Моделҳои компютерӣ яъне озмоишгоҳҳои виртуалӣ дар раванди таълим имкон медиҳад, ки шартҳои зеринро иҷро намуда шавқу ҳаваси донишҷӯён ва хонандагонро нисбати корҳои озмоишии виртуалӣ зиёд мекунад.

– маҷмӯи корҳои озмоишии виртуалӣ таъсис дода шудааст, ки ба фанҳои техники ва табиӣ алоқаманд мебошанд.

– консепсияи тартибдодашудаи тадрисан азхуд намудани маводҳои назариявиро дар бар мегирад;

– пайдарпаии санҷишҳои озмоишгоҳҳои виртуалии моделсозии компютерӣ дар озмоишгоҳҳои донишгоҳ муайян карда шудааст;

— тартиби ивази кори озмоишии ҳақиқӣ ва корҳои озмоишии виртуалӣ муайян карда шудааст.

Таҳқиқотҳо ба мо имкон дод, ки хулосаҳои зеринро барем:

– консепсияи педагогии пешниҳодшудаи гузаронидани моделиронии компютерии корҳои озмоишии виртуалӣ ба ташаккули фаъолияти маърифатии донишҷӯён дар сатҳи баланди назариявӣ мусоидат мекунад;

– санҷиши таҷрибавии гипотеза дар бораи таъсири мусбати корҳои озмоишии виртуалии моделсозии компютерӣ аз рӯи натиҷаи омӯхтани маводҳои назариявии курси термодинамика аз рӯи маводҳои хеле калони статистикӣ гузаронда шуд ва натиҷаи мусбат дод.

Дар асоси таҳқиқоти гузаронидашуда, мо метавонем хулоса барорем, ки самаранокии азхудкунии дониши донишҷӯён дар донишгоҳҳои техникӣ аз рӯи маводҳои назариявӣ дар курсҳои термодинамика бо истифода аз озмоишгоҳҳои виртуалӣ, имкон медиҳад, ки маводҳои назариявӣ ба пураги аз худ карда шавад.

Истифодаи компютер ҳамчун қисми технологияи иттилоотӣ ба инкишофи озмоишгоҳҳои виртуалӣ дар сохтани моделҳои компютери равандҳои термодинамикӣ таъсири калон мерасонад. Мақсади асосие, ки бо ёрии кори озмоишии виртуалӣ дар равандҳои термодинамикӣ ба амал бароварда шудааст, бояд ташаккули маҳорати омӯхтани моделҳои назариявӣ ва ғайра ба назар гирифта шуда, барои аз худ намудани маводҳои назариявии фанҳои дахлдори таълимӣ равона карда шавад.

Аз ин рӯ, барои таҷрибаи физикӣ барқарор кардани шароитҳои идеалие, ки дар назария тавсиф шудаанд, душвор аст ва на ҳамеша такаҷоҳи ташаккули маҳорати таҷрибавӣ мегардад.

АДАБИЁТ

1. Богданов, О.В., Ревинская, О.Г., Филимонов, С.С. Компьютерные лабораторные работы как один из способов развития интереса к изучению физики // Материалы X Всероссийской научно-практической конференции «Инновационные процессы в высшей школе», Краснодар, 23-26 сентября 2004 г. – Краснодар, 2004. – С. 98-99.
2. Вербицкий, А.А. Активное обучение в высшей школе: контекстный подход. – М.: Высшая школа, 2005.
3. Выготский, Л.С. Педагогическая психология. – М.: Педагогика, 2007.
4. <http://mediadidaktika.ru/mod/page/view.php?id=345>
5. Кавтрев, А.Ф. Компьютерные модели в школьном курсе физики / А.Ф. Кавтрев // Журнал "Компьютерные инструменты в образовании". – СПб.: Информатизация образования, 1998. – С. 41-47.
6. Гергова, И.Ж. Виртуальные лабораторные работы как форма самостоятельной работы студентов / И.Ж. Гергова, М.А. Коцева, А.Х. Ципинова, Э.Х. Шериева, И.К. Азизов // Современные наукоемкие технологии. – 2017. – № 1. – С. 94-98;
7. Савельев, Н.В. Курс общей физики. Книга 4. Волны. Оптика. / Н.В. Савельев. – М.: АСТ, Астрель, 2007. – 256 с.
8. Иродов, И.Е. Волновые процессы. Основные законы / И.Е. Иродов. – М.: БИНОМ. Лаборатория знаний, 2010. – 264 с.
9. Сивухин, Д.В. Общий курс физики. Т.4. Оптика. / Д.В. Сивухин. – М.: Физматлит, МИФИ, 2006. – 792 с.
10. Зисман, Г.А. Курс общей физики. Т.3. Оптика. Физика атомов и молекул. Физика атомного ядра и микрочастиц. / Г.А. Зисман, О.М. Годес. – СПб., М., Краснодар: «Лань», 2007. – 512 с.
11. Фриш, С.Э. Курс общей физики. Т.3. Оптика. Атомная физика. / С.Э. Фриш, А.В. Тиморева. – СПб., М., Краснодар: «Лань», 2009. – 656 с.
12. Детлаф, А.А. Курс физики. / А.А. Детлаф, Б.М. Яворский. – М: Академия, 2009. – 720 с.
13. Трофимов, Т.И. Курс физики / Т.И. Трофимов. – М: Издательский центр «Академия», 2010. – 560 с.
14. Ландсберг, Г.С. Оптика / Г.С. Ландсберг. – М: Физматлит, 2010. – 848 с.
15. Введение в физический практикум. Обработка результатов измерений: учебное пособие для заочного отделения / Б.Б. Болотов, В.В. Благовещенский, В.В. Кашмет, Н.Г. Москвин. – СПб., 2009. – 15 с.
16. Трофимова, Т.И. Курс физики: учебное пособие для вузов / Т.И. Трофимова. – 11-е изд., стер. – М.: Издательский центр «Академия», 2006. – 560 с.

АБЗОРИ БОСИФАТИ ПЕДАГОГӢ АЗ ФАННИ ФИЗИКА

ШЕРМАТОВ Д. С. – доктори илмҳои физикаю математика, профессор, мудири кафедраи физикаи тиббӣю биологӣ бо асосҳои информатикаи Донишгоҳи давлатии тиббии Тоҷикистон ба номи А. Сино, ш. Душанбе, хиёбони Рӯдакӣ, 139. **E-mail:** erkin_sermatov@list.ru, **тел.:** (+992) 919 04 49 48

ИСТАМОВ Фарҳод Ҳочамқулович – номзади илмҳои физикаю математика, дотсенти кафедраи методикаи таълими физикаи Донишгоҳи миллии Тоҷикистон, ш. Душанбе, хиёбони Рӯдакӣ, 17. **E-mail:** istamov@list.ru, **тел.:** (+992) 93 182 83 88

ХУСРАВБЕКОВ Лоик Давлатбекович – ассистенти кафедраи физикаи тиббӣ ва биологияи асосҳои информатикаи Донишгоҳи давлатии тиббии Тоҷикистон ба номи А. Сино, аълоҷии маориф ва илми Ҷумҳурии Тоҷикистон, ш. Душанбе, хиёбони Рӯдакӣ, 139. **E-mail:** loik.khusrawbekov.1977@mail.ru, **тел.:** (+992) 93 569 63 76

АХМЕДОВА Зебинисо Партововна – омӯзгори калони Донишгоҳи технология ва менеҷменти инноватсионӣ дар шаҳри Қӯлоб, ш. Душанбе, хиёбони Рӯдакӣ, 17. **E-mail:** habibullon@yandex.ru, **тел.:** (+992) 93 182 83 88

Дар мақола таҳлили хусусиятҳои психометрии супоришҳои тестӣ баррасӣ карда мешавад. Коэффисиенти душворӣ ва қобилияти дифференсиалии супоришҳои тестӣ дар асоси назарияи классикии тестҳо муайян карда шудаанд. Дар асоси маълумоти бадастомада асбобе таҳия карда шудааст, ки метавонад барои баҳодихии дониши хонандагони синфи 11-и муассисаҳои таҳсилоти умумӣ истифода шавад. Қайд карда мешавад, ки донишу малакаи хонандагонро танҳо бо истифода аз абзори босифати ченкунӣ арзёбӣ кардан мумкин аст.

Вожаҳои асосӣ: таҳиягарон, супоришҳои тестӣ, сифати санҷиши, ченакҳои педагогӣ, асбоби андозагирӣ, донишҷӯён, дониш ва маҳорат

КАЧЕСТВЕННЫЙ ПЕДАГОГИЧЕСКИЙ ИНСТРУМЕНТ ПО ФИЗИКЕ

ШЕРМАТОВ Д. С. – доктор физико-математических наук, профессор, заведующий кафедры медицинской и биологической физики с основами информатики ТГМУ им. А.Сино, г. Душанбе, Рудаки, 139. **E-mail:** erkin_sermatov@list.ru, **тел.:** (+992) 919 04 49 48

ИСТАМОВ Фарҳод Ҳоджамқулович – кандидат физико-математических наук, доцент кафедры методики преподавания физики Таджикский национальный университет, г. Душанбе, пр. Рудаки, 17. **E-mail:** istamov@list.ru, **тел.:** (+992) 93 182 83 88

ХУСРАВБЕКОВ Лоик Давлатбекович – ассистент кафедры медицинской и биологической физики с основами информатики ТГМУ им. А. Сино, отличник образования и науки Республики Таджикистан, г. Душанбе, пр. Рудаки, 139. **E-mail:** loik.khusrawbekov.1977@mail.ru, **тел.:** (+992) 93 569 63 76

АХМЕДОВА Зебинисо Партововна – старший преподаватель Института технологий и инновационного менеджмента в г. Куляб, г. Душанбе, проспект Рудаки 17. **E-mail:** habibullon@yandex.ru, **тел.:** (+992) 93 182 83 88

В статье рассматривается анализ психометрических характеристик тестовых заданий. Выявлены коэффициент трудности и дифференцирующая способность тестовых заданий на основе классической теории тестов. По полученным данным разработан инструмент, которую можно применить для оценивание знаний учащихся 11-ого класса общеобразовательных учреждений. Отмечено, что знания и умения учащихся можно оценить лишь с помощью качественного инструмента измерения.

Ключевые слова: разработчики, тестовые задания, качество теста, педагогические измерения, инструмент измерения, учащиеся, знание и умение

THE QUALITATIVE PEDAGOGICAL TOOL OF PHYSICS

KHUSRAWBEKOV Loik Dawlatbekovich – excellence of education and science of the Republic of Tajikistan, assistant of the Department of medical and biological physics with bases of Informatics TSMU named after A. Sino, Dushanbe, Rudaki Avenue, 139. **E-mail:** loik.khusrawbekov.1977@mail.ru, **phone:** (+992) 93 569 63 76

SHERMATOV D. S. – doctor of physico-mathematical Sciences, professor. Head of the Department of medical and biological physics with bases of Informatics TSMU named after A. Sino, Dushanbe, Rudaki Avenue, 139. **E-mail:** erkin_sermatov@list.ru, **phone:** (+992) 919 04 49

ISTAMOV F.Kh. – Candidate of Physics and Mathematics, Associate Professor of the Department of Teaching Methods of the Tajik National University, Dushanbe, Rudaki Ave., 17. **E-mail:** istamov@list.ru, **phone:** (+992) 93 182 83 88

AKHMEDOVA Zebiniso Partovna – senior lecturer at the Institute of Technology and Innovative Management in Kulob, Address: 734025, Republic of Tajikistan, Dushanbe, Rudaki Avenue 17. **E-mail:** habibullo-n@yandex.ru, **phone:** (+992) 93 182 83 88

In the article considered the analyzes of psychometric characteristics of test items. Defined the coefficient of difficulty and differentiating ability of test items to use the classical tests theory. According to gained date was develop the tool, which could be applicate for assessment of level of knowledge of 11 grade students of comprehensive schools. It is noticed that knowledge and skills of students can be estimated only by qualitative tool of measurement.

Keywords: Developers, test items, quality of the test, pedagogical measurements, measurement tool, students, knowledge and skill.

Барои таҳия намудани абзори босифати педагогӣ (тести педагогӣ) [1] зарур аст, ки назарияи санҷишҳои педагогӣ, методҳои математика-оморӣ ва психометриро истифода намуд, то ки мувофиқ будани тест ба талаботҳои сифатро муайян кард [2].

Дар мақола абзори педагогии босифат барои дар оянда истифода намудан дар арзёбии дониши хонандагони муассисаҳои таҳсилоти миёнаи умумӣ (МТМУ) аз фанни физика пешниҳод шудааст, ки дар асоси таҳлили хусусиятҳои асосии психометрии саволу масъалаҳои тест (СМТ) ба монанди дараҷаи душворӣ (difficulty, p-value) ва қобилияти тафриқавии СМТ (discriminatory power, p_{dis}) таҳия гардид [3].

Қайд кардан зарур аст, ки барои таҳия намудани абзори босифати педагогӣ мо дар таҳқиқотамон шаш варианти тесте, ки дар имтиҳонҳои марказонидаи дохилшавӣ ба муассисаҳои таҳсилоти олии касбии (МТОК) Тоҷикистон дар соли 2019 истифода шуданд, татбиқ кардем [4].

Дараҷаи дуворӣ ва қобилияти тафриқавии СМТ дар асоси назарияи классикии тестҳо (Classical Test Theory (СТТ)) муайян шуданд [5].

Душвории оморӣ имкон медиҳад, ки таҳиягар ҷойи савол ва ё масъаларо дар тест муайян кунад. Агар СМТ-ро аксарияти озмудашавандагон дуруст ҳал кунанд, онро ҳамчун саволи нисбатан осон дар аввали тест ҷой дода, агар СМТ-ро миқдори ками озмудашавангон дуруст ҳал кунанд, онро ҳамчун саволи нисбатан душвор дар охири тест ҷойгир мекунанд. Агар дараҷаи душвории саволу масъалаҳо миёна бошад, онвақт омӯзгор ва ё таҳиягар метавонад саволу масъаларо дар тест тибқи тартиби барномаи таълими аз рӯйи бобҳо ва мавзӯҳо ҷойгир кард. Агар дараҷаи душвории СМТ гуногун бошад, онҳоро бо тартиби зиёдшавии дараҷаи душворӣ ҷойгир бояд намуд. Аз нуктаи назари тестшиносӣ барои тестҳои меъёрии мақсаднок агар коэффитсиенти душвории саволу масъала аз 0,2 кам ва ё аз 0,8 зиёд бошад, ингуна саволу масъалаҳоро ба тести ниҳой ворид кардан мумкин нест [6].

Дар ҷадвали 1 натиҷаҳои озмудашавандагон аз рӯйи дараҷаи душвории СМТ оварда шудаанд.

Ҷадвали 1. Коэффитсиенти душвории СМТ

№ СМТ	Вариант 1	Вариант 2	Вариант 3	Вариант 4	Вариант 5	Вариант 6
	Коэффитсиенти душворӣ, %					
1	0,37	0,40	0,50	0,49	0,32	0,66
2	0,37	0,49	0,51	0,36	0,50	0,34

ПАЁМИ АКАДЕМИЯИ ТАҲСИЛОТИ ТОҶИКИСТОН

3	0,37	0,32	0,33	0,53	0,38	0,38
4	0,19	0,16	0,23	0,41	0,68	0,26
5	0,35	0,40	0,31	0,37	0,36	0,51
6	0,37	0,09	0,31	0,29	0,24	0,20
7	0,42	0,30	0,41	0,40	0,46	0,16
8	0,41	0,40	0,74	0,41	0,43	0,36
9	0,49	0,44	0,24	0,44	0,26	0,34
10	0,13	0,36	0,46	0,47	0,28	0,48
11	0,41	0,35	0,25	0,37	0,27	0,42
12	0,36	0,24	0,40	0,29	0,21	0,17
13	0,43	0,49	0,25	0,49	0,53	0,46
14	0,38	0,57	0,40	0,47	0,27	0,48
15	0,35	0,21	0,35	0,33	0,29	0,30
16	0,45	0,29	0,48	0,32	0,41	0,41
17	0,52	0,26	0,27	0,32	0,21	0,45
18	0,10	0,10	0,30	0,46	0,20	0,38
19	0,34	0,04	0,12	0,23	0,21	0,53
20	0,10	0,05	0,15	0,36	0,49	0,38
21	0,05	0,02	0,03	0,05	0,04	0,21
22	0,21	0,24	0,36	0,23	0,14	0,28

Аз рӯйи нишондодҳои ҷавдали 1 ба тести ниҳой саволу масъалаҳои бо ранги сиёҳ ҷудокардашуда ворид мешаванд, чунки дараҷаи душвориашон ба талаботҳои тестшиносӣ ҷавобгӯ аст.

Яке аз хусусиятҳои муҳими дигари психометрии СМТ ин қобилияти тафриқавӣ ё худ қувваи дискриминативии (discriminatory power) саволу ва ё масъалаи дар тест воридшуда мебошад [7]. Қобилияти тафриқавӣ ин қобилияти савол ва ё масъала барои ҷудо намудани хонандагон вобаста ба дараҷаи дониши онҳо мебошад.

Қобилияти тафриқавии баланд хусусияти муҳими саволи хуб мебошад, ва он меъёри бозғибории (validity) савол ва ё масъаларо муайян мекунад. Аз ин сабаб дар тести хуби меъёри бояд танҳо саволу масъалаҳои қобилияти тафриқавиашон баланд ворид карда шаванд.

Дар ҷадвали 2 қобилияти тафриқавии ҳамаи СМТ дар шаш варианти озмудашуда оварда шудаанд.

Ҷадвали 2. Қобилияти тафриқавии СМТ

№ СМТ	Вариант 1	Вариант 2	Вариант 3	Вариант 4	Вариант 5	Вариант 6
	Нишондиҳандаи дискриминативӣ, %					
1	0,49	0,66	0,27	0,72	0,45	0,59
2	0,60	0,55	0,24	0,76	0,71	0,62
3	0,68	0,46	0,33	0,73	0,68	0,73
4	0,24	0,22	0,14	0,48	0,43	0,34
5	0,47	0,31	0,62	0,45	0,47	0,62
6	0,57	0,01	0,60	0,66	0,23	0,54
7	0,25	0,27	0,31	0,39	0,36	0,39
8	0,71	0,53	0,60	0,68	0,55	0,59
9	0,53	0,61	0,70	0,55	0,55	0,61
10	0,06	0,37	0,69	0,10	0,31	0,52
11	0,49	0,55	0,54	0,62	0,42	0,57
12	0,13	0,21	0,55	0,39	0,36	0,16
13	0,48	0,38	0,58	0,00	0,34	0,42
14	0,37	0,51	0,73	0,37	0,43	0,42
15	0,49	0,33	0,38	0,54	0,42	0,39
16	0,41	0,54	0,41	0,39	0,40	0,44
17	0,46	0,42	0,44	0,40	0,39	0,53
18	0,42	0,41	0,28	0,87	0,69	0,86
19	0,69	0,17	0,41	0,74	0,74	0,80
20	0,40	0,25	0,52	0,58	0,88	0,92
21	0,15	0,09	0,27	0,19	0,18	0,32
22	0,32	0,73	0,24	0,58	0,26	0,61

Ба ақидаи мутахассисон (Клайн ва дигарон.) [6] ба сифати қимати критикӣ 0,2 қабул шудааст, барои ҳамин ҳамаи СМТ-ро, ки қимати ададии қобилияти тафриқавии барои онҳо аз 0,2 камтар аст ($r_{pbis} < 0,2$) ба тести ниҳой ворид кардан мумкин нест.

Аз рӯи нишондодҳои ҷавдалҳои 1 ва 2 тест аз фанни физика аз 22 СМТ-и навъҳои гуногун иборат мебошад [8, 9, 10]: СМТ №1-№12 бо интиҳоби як ҷавоби дуруст, СМТ №13-№17 барои муайян кардани мувофиқат ва СМТ №18-№22 – навъи кушода мебошанд. Барои СМТ навъи мувофиқат қимати миёнаи коэффитсиенти душворӣ ва нишондиҳандаи дискриминативӣ муайян карда шуд.

Аз рӯи нишондодҳои ҷадвали 1 ва 2 саволу масъалаҳое, ки бо ранг ҷудо карда шудаанд, дар варианти ниҳойи тест, барои арзёбии дараҷаи дониш, малака ва маҳорати хонандагони синфи 11-и МТМУ-и Тоҷикистон истифода бурдан мумкин аст, чунки муаллифон вобаста ба ду хусусияти муҳими психометрӣ – дараҷаи душворӣ ва қобилияти тафриқавӣ ин саволу масъалаҳоро интиҳоб намуданд.

Дар ҷадвали 3 саволу масъалаҳои интиҳобшуда вобаста ба дараҷаи душворӣ ва қобилияти тафриқавии онҳо оварда шуд

Ҷадвали 3. Нишондиҳандаҳои душворӣ ва қувваи дискриминативии СМТ

№ СМТ	Коэффит- сиенти душворӣ	Коэффит- сиенти дискрими- нативӣ	№ СМТ	Коэффит- сиенти душворӣ	Коэффит- сиенти дискрими- нативӣ
1	0,66	0,59	12	0,40	0,55
2	0,51	0,24	13	0,53	0,34
3	0,53	0,73	14	0,57	0,51
4	0,68	0,43	15	0,35	0,38
5	0,51	0,62	16	0,48	0,41
6	0,37	0,57	17	0,52	0,46
7	0,46	0,36	18	0,46	0,87
8	0,74	0,60	19	0,53	0,80
9	0,49	0,53	20	0,49	0,88
10	0,48	0,52	21	0,21	0,32
11	0,42	0,57	22	0,36	0,24

Дар расми 1 шарҳи графии алоқамандии коэффитсиентҳои душворӣ ва дискриминативии СМТ оварда шудааст.

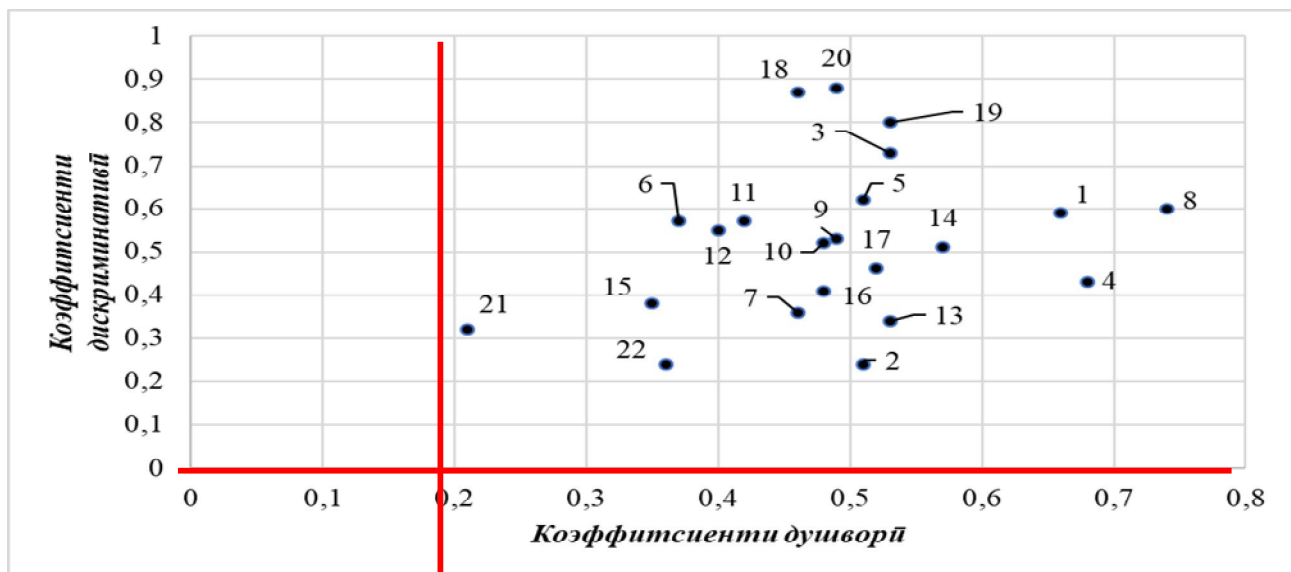

Расми 1. Шарҳи графии коэффитсиентҳои душворӣ ва дискриминативии СМТ

Мувофиқи нишондодҳои ҷадвали 3 ва расми 1 дар варианти ниҳойи тест саволу масъалаҳое ворид шуданд, ки қобилияти тафриқавии онҳо ба талаботи тестшиносӣ ҷавобгӯ аст, яъне саволу масъалаҳое, ворид мешаванд, ки қимати нишондиҳандаи дискриминативии онҳо аз 0,2 зиёд аст, ва саволу масъалаҳое ворид шуданд, ки қимати дараҷаи душвории онҳо низ миёна аст, яъне саволу

масъалаҳои душвор, ки дараҷаи душвории онҳо дар ҳудуди аз $0 = 0,2\%$, ва саволу масъалаҳои осон, ки дараҷаи душвории онҳо дар ҳудуди аз $0,8 - 1\%$ меҳобанд, ворид нашуданд.

Чуноне, ки аз расми 1 дида мешавад, саволу масъалаҳои дараҷаи душвориашон миёна, аз ҷумла №3, №18, №19, №20 хонадағони аълоҳон ва сустхонро ҷудо кардан метавонанд, чунки қобилияти тафриқавии ин СМТ баланд аст. Дараҷаи душвории саволу масъалаҳои №2, №13 ва №7 низ миёна аст, лекин қобилияти тафриқавии онҳо нисбатан пасттар аст. Саволи №8 нисбатан осонтар аст, вале қобилияти тафриқавии хуб дорад. Яъне қобилияти хуби ҷудо намудани хонандағони аълоҳон ва сустхонро дорад. Аз таҷриба ва аз рӯи нуктаи назари тестшиносон қобилияти тафриқавии саволу масъалаҳои душвор бояд назар қобилияти тафриқавии саволу масъалаҳои нисбатан осонтар баландтар бошад. Лекин ба фикри муалифон омилҳои вучуд доранд, ки ба ин таъсири манфӣ мерасонанд. Омили асосӣ ин интихоби дистракторҳо дар саволу масъалаҳои тест мебошад.

Дар асоси таҳлилҳои психометрӣ ва оморӣ абзори зерин барои арзёбии дониши хонандағони синфи 11 аз фанни физика таҳия гардид:

1

Моҳ хангоми давр задан дар гирди Замин дар $t = 6$ соат масофаи $S = 21\,600$ км-ро тай мекунад. Суръати ҳақтии Моҳро ёбед.

- A) 3,6 км/с
- B) 360 км/с
- C) 3600 км/с
- D) 36 км/с

2

Завраки муҳаррикдори массааш $m = 200$ кг дапр қўл бо шитоби $a = 2$ м/с² ҳаракат мекунад. Қувваи кашиши муҳаррики завракро ёбед. Қувваи муқовимати обро ба эътибор нагиред.

- A) 202 Н
- B) 198 Н
- C) 100 Н
- D) 400 Н

3

Маълумоти ҷадвалро истифода бурда, энергияи потенциалии шохинро нисбат ба Замин муайян кунед.

- A) 63 Ҷ
- B) 20 Ҷ
- C) 1 500 Ҷ
- D) 80 Ҷ

Паранда	Шитоби афтиши озод g , м/с ²	масса m , кг	Баландии парвоз h , м
Уқоб	10	10	200
Шохин	10	3	50

4

Самти қувваи вазниниро, ки ба саққои дар моеъ ғўтидаистода (ниг. ба расм) таъсир мекунад, нишон диҳед.

- A) F2
- B) F1
- C) F3
- D) F4

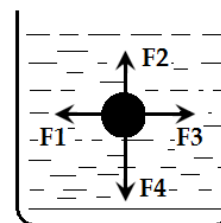

5

Меъёри борбардории лифт 3 т мебошад. Оё бо ин лифт бори пӯлодини ҳаҷмаш 1 м³-ро бардоштан мумкин аст? Зичии пӯлодро 7 800 кг/м³ қабул кунед.

- A) не, массаи бор 3 900 кг
- B) не, массаи бор 7 800 кг
- C) не, массаи бор 2 300 кг
- D) ҳа, массаи бор 10 800 кг

6

Зарфи даҳонакаш маҳкам $m = 14$ кг газ дорад. Агар миқдори моддаи газ мол бошад, массаи молярии газ чӣ қадар аст?

$$v = 500$$

- A) 0,028 кг/мол
- B) 0,0486 кг/мол
- C) 0,0514 кг/мол
- D) 0,0357 кг/мол

7

Агар дар раванди изобарӣ ҳангоми гарм кардан ба оксиген миқдори гармии $Q = 600$ Ҷ дода бошанд, оксиген ба муқобили қувваҳои беруна чӣ қадар корро иҷро кард? Тағйирёбии энергияи дохилии газ $\Delta U = 400$ Ҷ буд.

- A) -200 Ҷ
- B) $1\ 000$ Ҷ
- C) $-1\ 000$ Ҷ
- D) 200 Ҷ

8

Агар муқовимати электрии мӯяки тафсонаши лампаи рӯймизӣ $R = 55$ Ом ва қувваи ҷараёни ба он мувофиқ $I = 4$ А бошад, лампаро ба шабакаи шиддаташ чӣ қадар пайваस्त кардан мумкин аст (ниг. ба расм)?

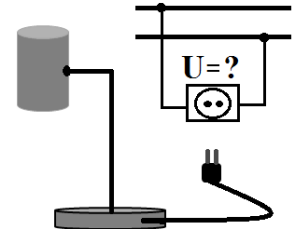

- A) 13,75 В
- B) 51 В
- C) 59 В
- D) 220 В

9

Калонкунии хаттии линза $\Gamma = 4$ мебошад. Агар андозаи хаттии предмет $h = 6$ см бошад, андозаи хаттии тасвир предмет дар ин линза чӣ қадар хоҳад шуд?

- A) 1,5 см
- B) 2 см
- C) 24 см
- D) 10 см

10

Ҳангоми аз ядро хориҷ шудани алфа-зарра ${}^4_2\text{He}$ рақами тартибии элемент чӣ гуна тағйир меёбад?

- A) 2 воҳид кам мешавад.
- B) 4 воҳид зиёд мешавад.
- C) 2 воҳид зиёд мешавад.
- D) 4 воҳид кам мешавад.

11

Дар лавҳаи алюминӣ фотоэффект бо басомади хурдтарини афканишот $\nu = 1 \cdot 10^{12}$ Ҳс ва энергияи камтарини квантҳо $E = 6,63 \cdot 10^{-22}$ Ҷ ба амал меояд. Аз рӯи ин додашудагиҳо кимати ададии доимии Планкро ҳисоб кунед.

- A) $6,63 \cdot 10^{34}$ Ҷ·с
- B) $66,3 \cdot 10^{-34}$ Ҷ·с
- C) $66,3 \cdot 10^{34}$ Ҷ·с
- D) $6,63 \cdot 10^{-34}$ Ҷ·с

12

Хангоми аз ядрои полоний ${}_{84}^{210}\text{Po}$ хорич шудани протон ${}_{1}^1\text{P}$ кадом элемент ҳосил мешавад?

- A) ${}_{82}^{206}\text{Pb}$
 B) ${}_{85}^{210}\text{At}$
 C) ${}_{83}^{209}\text{Bi}$
 D) ${}_{84}^{210}\text{Po}$

13

Мувофиқати воҳиди ченак ва бузургии физикиро муайян кунед:

- A) чоул
 B) килограмм
 C) паскал
 D) ватт
- 1) кор
 2) фишор
 3) тавоноӣ
 4) масса
 5) қувва

14

Дар расм графикҳои (A, B, C, D) вобастагии ҳарорати ғудозиш аз вақт барои баъзе моддаҳо нишон дода шудааст. Маълумоти ҷадвалро истифода бурда, мувофиқати график ва моддаи ба он мувофиқро муайян кунед:

Модда	Ҳарорати ғудозиш $t, ^\circ\text{C}$
Нукра	962
Тилло	1 064
Чӯян	1 200
Пӯлод	1 500
Оҳан	1 539

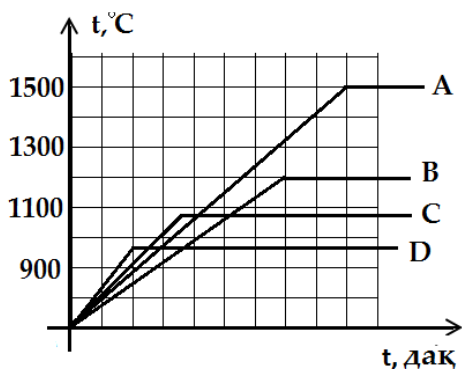

- 1) пӯлод
 2) чӯян
 3) тилло
 4) нукра
 5) Оҳан

15

Мувофиқати формула ва бузургии физикиро муайян кунед:

- A) $A = \frac{U^2}{R} \Delta t$ 1) тавонии ҷараёни электрӣ дар ноқил
 B) $Q = I^2 R \Delta t$ 2) миқдори гармии аз ноқили ҷараёндор хоричшаванда
 C) $\varepsilon = \frac{I}{(R + r)}$ 3) КЭХ (қувваи электроҳаракатдиҳанда)
 D) $P = I^2 R$ 4) кори ҷараёни электрӣ дар ноқил
 5) дарозшавии нисбии ноқил

16

Схемаи пайвасти зарфи электролитӣ нишон дода шудааст. Мувофиқати асбобҳои бо ҳарфҳои A, B, C ва D ишорашуда ва номҳои онҳоро муайян кунед:

- 1) амперметр
 2) батарей
 3) электроди катод
 4) электроди анод
 5) вольтметр

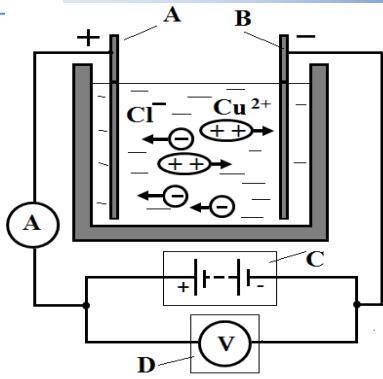

17

Дар расм графики вобастагии тағйирёбии харорати об аз вақт нишон дода шудааст. Мувофиқати қитъа ва ҳолати обро дар ин қитъа муайян кунед:

- | | |
|-------|--------------|
| A) AB | 1) яхкардагӣ |
| B) FG | 2) чӯшидагӣ |
| C) EF | 3) ширгарм |
| D) BC | 4) хунук |
| | 5) гарм |

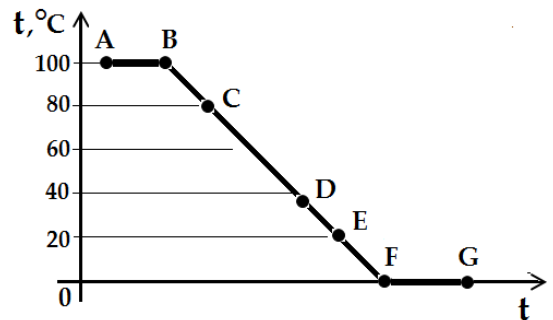

18

Тахти таъсири зарбаи футболбоз тӯб (ниг. ба расм) соҳиби чӣ қадар импульс мегардад?

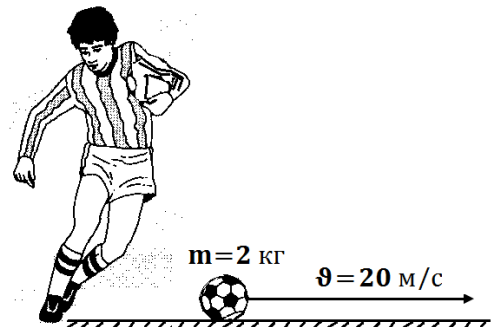

Ҷавоб: кг·м/с

19

Дар зарфҳои якхелаи дахонакашон маҳкам дар шароити мӯътадил миқдори баробари газҳо мавҷуданд. Вазни зарфи газдори дуюм аз вазни зарфи газдори якум чанд маротиба зиёдтар аст? Ҷавобро бо рақам нависед.

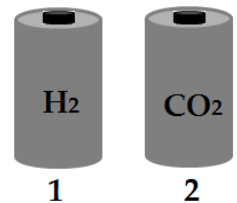

Ҷавоб:

20

Тавоноии максималии обгармкунак $P = 2200$ Вт мебошад. Агар элементи гармкунандани обгармкунак ба чараёни электрии қуввааш $I = 10$ А мувофиқ бошад, шиддати қории обгармкунак чӣ қадар аст?

Ҷавоб: В

21

Дар радиоприёмник даври лапиши яке аз худудҳои кӯтоҳмавҷ ба $T = 1 \cdot 10^{-7}$ с баробар аст.

Басомади мавҷи электромагнитиро ёбед.

Ҷавоб: МҲс

22

Муқовимати умумии лампаҳои дар занҷири электрӣ пайваस्तбударо муайян кунед (ниг. ба расм).

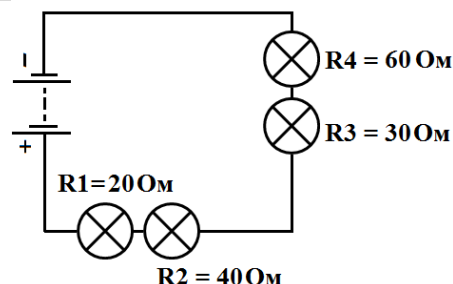

Ҷавоб: Ом

Санҷиши педагогиро метавон танҳо бо абзори босифат гузаронд, то ки дараҷаи дониши хонандагон шаффоф ва объективона арзёбӣ гардад. Тести таҳиягардидаро на танҳо метавон барои арзёбии дониш, маҳорат ва малакаи хонандагони синфҳои 11 МТМУ-и Тоҷикистон балки дар давлатҳои дигар низ истифода нумуд, чунки абзори таҳиягардида дар асоси талаботҳо ва меъёрҳои байналмилалӣ тестшиносӣ таҳия гардидааст. Бо ин тест омӯзгорон метавонанд дониши хонандагонро дар доираи ҳамаи бобҳои физикаи мактабӣ арзёбӣ кунанд.

Дониш, маҳорат ва малакаи хонандагони муассисаҳои таълимиро танҳо бо обзори босифати педагогӣ арзёбӣ бояд намуд.

АДАБИЁТ

1. Майоров, А. Н. Тесты школьных достижений: конструирование, проведение, использование. СПб.: Образование и культура, 1996.
2. Чельшкова, М. Б. Разработка педагогических тестов на основе современных математических моделей. М.: МИСИС, 1995.
3. Хусравбеков, Л.Д., Шерматов Д.С. Оценивание различных трудностей тестовых заданий по физике. Физика в школе РФ. - №1. 2019. С. 62-68.
4. Маркази миллии тестии назди Президенти Ҷумҳурии Тоҷикистон. Физика. Маҷмӯаи саволу масъалаҳои тест. – Душанбе, 2019. 112 с.
5. Crocker, L., Algina J. Introduction to Classical and Modern Test Theory. Univ. of Florida. NBJSP, 1986.420-424.
6. Клайн, П. Введение в психометрическое программирование: Справочное руководство по конструированию тестов. Киев, 1994.
7. Примбетова, Г.С., Искакова А.М. Психометрический анализ результатов тестирования в рамках внешней оценки учебных достижений в 2014 году. Журнал. Качество образования в Евразии. 51-64 с.
8. Аванесов, В. С. Композиция тестовых заданий. М.: Ассоциация инженеров-педагогов, 1996.
9. Поддубная, Л. М., Татур А. О., Чельшкова М. Б. Задания в тестовой форме для автоматизированного контроля знаний студентов. М.: МИФИ, 1995.
10. Gronlund, N. E. How To Construct Achievement Test. N.J.: Prentice Hall, 1998.

БА ТАВАЧҶУҶИ МУАЛЛИФОН

Дар маҷаллаи «Паёми Академияи таҳсилоти Тоҷикистон» мақолаҳои олимони соҳаи педагогика, устодони муассисаҳои таҳсилоти олии касбӣ, мушовирон, омӯзгорони муассисаҳои таҳсилоти миёнаи умумӣ ва унвонҷӯёни ватанино хоричӣ ба таъб расонида мешаванд.

Ба хотири беҳбудӣ фаъолияти маҷаллаи «Паёми Академияи таҳсилоти Тоҷикистон» зарур мебуд, ки мақолаҳо ба шакли зерин ба идораи маҷалла пешниҳод карда шаванд: ҳатман бо хулосаи мухтасар (резюме) ба забонҳои тоҷикӣ, русӣ ва англисӣ, мақола дорои сарлавҳа бошад, маълумоти мухтасар дар бораи муаллиф (ному насаб, унвони илмӣ, вазифа ва ҷойи қор), шарҳ - номгӯи мақола ва адабиёти истифодашуда ба шакли ҳаттӣ ва электронӣ (дар диск ё флешка) ва як нусха мақола ба таври ҷопи принтерӣ пешниҳод карда шавад.

Маводи мақола ҳаматарафа санҷида шуда бошад.

Мақола бояд ба шакли компютери Times New Roman Tj – 14 таҳия шавад.

Андозаи қоғаз: А - 4. Ҳошия: аз боло ва поён – 2, 5 см., тарафи ҷап – 3 см., рост – 1,5 см., андозаи ҳуруф – 14, фосилаи байни сатрҳо: 1,0.

Мақолаҳо дар давоми сол қабул карда мешаванд. Ба мақола шарҳи мухтасари муҳтаво ба забонҳои тоҷикӣ, русӣ ва англисӣ илова карда мешавад. Шарҳи мухтасари муҳтаво дар оғоз ва адабиёти истифодашуда дар охири мақола оварда мешавад.

Ҳайати таҳририя ҳақ дорад мақоларо бо назардошти талаботи маҷалла қабул ва қӯтоҳ кунад ва ё рад намояд. Мақолаҳое, ки пештар дар дигар нашрияҳо ба таъб расидаанд, қабул карда намешаванд. Дастхатҳо барои тақриз арзёбӣ мешаванд ва муаллиф дар мавриди зарурат ба муҳтавои он ошно мегардад.

Ба мақолаҳои унвонҷӯёну аспирантон тавсияи роҳбарони илмиашон зарур аст.

К СВЕДЕНИЮ АВТОРОВ

В научном журнале «Вестник Академии образования Таджикистана» печатаются статьи учёных педагогов, преподавателей ВУЗ-ов, методистов, учителей средних общеобразовательных учреждений, аспирантов, местных и зарубежных соискателей, содержащие результаты исследований по педагогическим наукам.

При отправке статьи в редколлегию авторам необходимо соблюдать следующие правила: размер статьи не должен превышать 10 страниц компьютерного текста, включая текст, таблицы, библиографию, рисунки и тексты аннотаций на таджикском, русском, и английском языках.

Для подготовки статьи должен использоваться текстовый редактор Microsoft Word. Одновременно с распечаткой статьи сдается электронная версия. Рукопись должна быть отпечатана на компьютере (шрифт Times New Roman Tj 14, формат А-4, интервал одинарный, поля: верхнее и нижнее -2,5 см, левое-3 см, правое -1,5 см;), все листы статьи должны быть пронумерованы.

Сверху страницы по центру листа указывается название статьи, ниже через один интервал инициалы и фамилии автора (авторов). Ниже название организации, адрес. Далее через строку следует основной текст.

К статье прилагается резюме на таджикском, русском и английском языках с указанием названия статьи. Текст резюме приводится в начале статьи, список использованной литературы в конце.

Редколлегия оставляет за собой право производить сокращения и редакционные изменения статьи. Статьи, не отвечающие настоящим правилам, редколлегией не принимаются.

Статьи аспирантов и соискателей принимаются с рекомендациями научных руководителей.

NOTES FOR THE AUTHORS

The scientific journal «Bulletin of the Academy of Education of Tajikistan» publishes articles by scientific educators, university professors, methodologists, teachers of educational institutions, graduate students of local and foreign applicants containing the results of research on pedagogical sciences.

When submitting articles to editorial board the following rules should be observed: the size of the article should not exceed 10 pages of computer text, including texts, tables, bibliography, drawings and annotation texts in Tajik, Russian and English.

For the preparation of the article should be used the text editor Microsoft Word.

An electronic version remains simultaneously with the printout of the article. The manuscript must be printed on a computer font Times New Roman TJ 14, format A-4 single spacing, upper and lower margins 2,5 sm, left 3 sm, right 1,5 sm and all the pages should be paginate.

At the top of the page in the center of the sheet is the title of the article, below after one interval the initials and surname of the author. Below is the name of the organization and address.

The main text follows through the given line. The article offers a summary in Tajik, Russian and English with title of article. The text of the summary is given at the beginning of the article, list of references at the end.

Editorial board reserves the right to make reductions and editorial changes to the article.

Articles do not comply with these rules are not accepted.

Articles of graduate students and applicants are accepted with the recommendations of supervisors.

**ПАЁМИ АКАДЕМИЯИ ТАҲСИЛОТИ ТОҶИКИСТОН / Маҷаллаи илмӣ,
маърифатӣ ва таълимию методӣ. – Душанбе, 2023. - № 3 (48). – 178 с.**

Сармуҳаррир:	Саломииён М.Қ.
Муовини сармуҳаррир:	Каримзода М.Б.
Котиби масъул:	Муҳиддинзода Б.
Муҳаррири матни тоҷикӣ:	Гулмадов Ф.
Муҳаррири матни русӣ:	Чонмаҳмадова Г.Ш.
Муҳаррири матни англисӣ:	Абдуллозода М.И.
Муҳаррири техникӣ:	Муҳиддинзода Б.
Саҳифабанд:	Хайдаров Р.

Муассис: Академия таҳсилоти Тоҷикистон

ВЕСТНИК АКАДЕМИИ ОБРАЗОВАНИЯ ТАДЖИКИСТАНА / Научно-просветительский и учебно-методический журнал, 2023. - № 3 (48). – 178 с.

Главный редактор:	Саломииён М.Қ.
Зам. главного редактора:	Каримзода М.Б.
Ответственный секретарь:	Муҳиддинзода Б.
Редактор таджикского текста:	Гулмадов Ф.
Редактор русского текста:	Джонмаҳмадова Г.Ш.
Редактор английского текста:	Абдуллозода М.И.
Технический редактор:	Муҳиддинзода Б.
Верстка:	Хайдаров Р.

Учредитель: Академия образования Таджикистана

**BULLETIN OF ACADEMY OF EDUCATION OF TAJIKISTAN/
Scientific-educational and methodical Journal, 2023. - № 3 (48). – 178.**

Chief Editor:	Salomiyn M.Q.
Deputy Chief Editor:	Karimzoda M.B.
Executive Secretary:	Muhiddinzoda B.
Tajik Text Editor:	Gulmadov F.
Russian Text Editor:	Djanmakhmadova G.Sh.
English Text Editor:	Abdullozoda M.I.
Technical Editor:	Muhiddinzoda B.
Verska:	Haidarov R.

Founder: The Academy of Education of Tajikistan

*Ба матбаа 13.10.2023 супорида шуд. Ба чоп 27.07.2023 имзо шуд.
Коғазӣ офсетӣ. Андозаи 60x84 1/8 чузъи ч. ш. 15,5. Теъдод 100 нусха. Супориши №14
Дар матбааи «Таъминот-55», кӯчаи А. Навоӣ, 13 чоп шудааст.*

*Сдано в печать 13.10.2023. Подписано к печати 27.07.2023. Печать офсетная.
Формат 60x84 1/8 Условно-печатный лист - 15,5. Тираж - 100. Заказ № 14.
Издательство «Таъминот-55», 7734024, улица А. Навои, 13*

*Download in Print 13.10.2023. Posted on 27.07.2023. Offset printing.
Size 60x84 1/8 Printer's sheet - 15,5. Edition - 100. Assignment № 14.
Publishing office "Taminot-55", 7734024, 13 A. Navoi Str.*